

T18SZ

18-Channel Digital Proportional R/C System

S.BUS 2

2.4GHz
FASSTest
Extended System Telemetry



취급설명서

주의

- 제품 사용 전에 반드시 본 취급설명서를 읽어주십시오.
- 본 취급설명서는 언제나 활용할 수 있도록 잘 보관해 주십시오.

보증서에 대해

- 세트에 보증서가 부착되어 있습니다. 구입 시 보증서에 인증스티커와 구입 날짜의 기입 여부를 확인해 주십시오.

모형용

Futaba[®]

Digital Proportional R/C System

1M23N30201

FASSTest-2.4GHz 시스템 T18SZ를 구입해주셔서 대단히 감사합니다. 사용 전에 이 취급설명서를 반드시 읽고, 바르고 안전하게 사용하십시오. 또 읽으신 후에도 잘 보관하십시오.

※FASSTest:Futaba Advanced Spread Spectrum Technology extend system telemetry의 약자

시작하기 전에

이 T18SZ 송신기는 비행기, 글라이더, 헬리콥터 그리고 멀티콥터 각 모델 타입에 대응합니다. 사용하는 기체에 맞춰 모델 타입을 선택하고 주익/미익 타입(비행기/글라이더) 또는 스와시 타입(헬리콥터)을 선택하면 각종 전용 믹싱을 이용하실 수 있습니다.

T18SZ는 쌍방통신시스템 FASSTest 방식이 채용되어, 수신기로부터의 정보를 송신기에 표시할 수 있습니다.

또 S.BUS/S.BUS2 기능을 장비하여 다수의 서보와 자이로, 센서 등의 배선을 간소화시킬 수 있습니다.

용도, 수출, 개조 등에 관한 주의

1. 모형용 이외에는 사용하지 마십시오.

본 설명서에 기재되어 있는 제품은, 용도가 모형용으로 한정되어 있습니다.

2. 수출 시의 주의.

가) 본 제품을 외국에 수출할 경우, 수출국의 전파법에서 인가되어있지 않으면 사용할 수 없습니다.

나) 모형 이외의 용도로 사용할 경우, 수출무역관리법령으로 규제되어 있을 경우가 있으므로, 수출허가신청 등의 법적 수속이 필요합니다.

3. 개조, 조정, 부품을 교환할 때의 주의.

본 제품 지정 이외의 개조, 조정, 부품교환 등을 할 경우, 당사에서는 일체의 책임을 지지 않습니다.

보증에 관한 주의

본 제품의 보증에 관해서, 첨부 보증서에 기재된 보증규정에 따라 보증합니다.

단, 본 제품 이외의 기체, 엔진 등에 대해서는 보증대상이 아닙니다.

■ 이 제품에는 송신기용 전원 배터리가 부속되어 있지만, 커넥터는 접속되어 있지 않습니다. 이후에 기재되어 있는 순서에 따라 커넥터를 접속하고, 부속된 충전기로 충전하여 사용해 주십시오.

■ 본 설명서 내용의 일부 또는 전부 무단 게재를 금합니다.

■ 본 설명서의 내용에 관해서는 예고 없이 변경될 수도 있습니다.

■ 본 설명서의 내용은 최선을 다해 작성하였지만, 불분명한 부분이나 바르지 못한 내용이 있을 경우, 당사에 연락해주시기 바랍니다.

■ 소비자가 기기를 사용하는데 따른 결과에 대해서 당사는 일체의 책임을 지지 않습니다.

■ 본 취급설명서에 기재된 회사명 또는 제품명은 각 사의 상표 또는 등록상표입니다.

목차

안전하게 사용하기 위해

● 표시의 의미	7
● 비행 시의 주의	7
● 배터리, 충전기 취급상의 주의 (충전기 미포함)	8
● SD카드 취급상의 주의	10
● 보관, 폐기 시의 주의	11
● 그 밖의 주의	11

사용 전에

● T18SZ의 특징	12
● 세트 내용	13
● 송신기 T18SZ 각 부의 명칭	14
● 안테나의 방향/가동	15
● 스위치의 배치와 타입	16
● 볼륨조작	17
● 슬라이드 레버의 조작	17
● 디지털 트림의 조작	18
● 송신기 배터리의 취급	19
● 송신기 전원의 ON/OFF	21
● 터치패널의 조작	22
● HOME/EXIT · U.MENU/MON 버튼의 조작	22
● 패널 로크	23
● 전파를 출력하지 않고 설정	23
● 모니터 LED의 표시	24
● 스틱의 조작	24
스틱 조작: 비행기	25
스틱 조작: 글라이더	26
스틱 조작: 멀티콥	27
● 스틱의 조정	28
● SD카드(별매 시판제품)의 취급	30
● 커넥터/잭의 취급	31
● 수신기 R7008SB의 설명	32
● 수신기 R7003SB의 설명	34
● 수신기에 서보를 접속하는 예	36
● 수신기와 서보를 별도의 전지로 사용하는 예	36
● S.BUS 시스템을 기체로 배선하는 예	38
● S.BUS2 시스템이란?	39
● S.BUS/S.BUS2 기기설정방법	40
● 수신기 안테나의 탑재 방법	41
● 서보에 대해	42
● 수신기 · 서보 탑재 시 안전상의 주의	43
● 수신기용 스위치에 대해	44

사용 전에

- 홈버튼 조작 45
- 송수신기 링크 조작 46
- 모델 셀렉트로 모델을 변경할 때 수신기 전압이 표시되지 않는 경우 47
- FASST, S-FHSS 수신기의 링크에 대해 47
- 거리 테스트 실행 48

모델의 기본설정절차

- 비행기/글라이더의 기본 설정 순서 49
- 헬리콥터의 기본 설정 순서 51
- 모델 타입별 서보 접속 47



시스템 메뉴 기능

화면 설정	60
음량설정	61
날짜와 시각	61
스틱 보정	62
배터리 설정	62
레인지 체크	63 (→ 48)
S.BUS 서보	64
인포메이션	67



링키지 메뉴 기능

서보 모니터	69
모델 셀렉트	70
모델 타입	73
서보 리버스	75
엔드 포인트	76
서보 스피드	77
서브 트림	77
평선	78
페일세이프	80
시스템 타입	81
T1-T6 설정(트림)	83
스로틀 커트	83
아이들 다운	84
스왑시 링크(헬기)	85
스왑시 설정(헬기(H-1제외))	86
스틱 알람	88
타이머	89
평선 네임	90
텔레메트리 시스템(쌍방향통신)에 대해	91
텔레메트리를 보려면	91

센서	93
센서: 다시 읽기	94
센서: 등록	94
센서: 슬롯 변경	95
텔레메트리	96
텔레메트리: 수신기: 배터리	97
텔레메트리: 수신기: 외부배터리	98
텔레메트리: 온도계	99
텔레메트리: 회전계	100
텔레메트리: 고도계	101
텔레메트리: 고도계: 바이오메터	102
텔레메트리: 전압계: 배터리	103
텔레메트리: 전압계: 외부배터리	104
텔레메트리: GPS: 거리	105
텔레메트리: GPS: 속도	106
텔레메트리: GPS: 고도: 바이오메터: 위치	107
텔레메트리: 서보센서: 전류	108
텔레메트리: 서보센서: 온도: 각도	109
텔레메트리 설정	110
트레이너	111
경고 설정	114
유저 메뉴 설정	115
데이터 · 리셋	116

 **모델 메뉴 기능(공통)**
(공통기능)

서보 모니터	← 69
컨디션 선택	118
AFR	120
듀얼레이트	121
프로그램 믹싱	122

 **모델 메뉴 기능(비행기, 글라이더)**
(비행기/글라이더용 기능)

에일러론 디퍼렌셜	127
플랩 설정	128
에일러론→캠버 플랩	129
에일러론→브레이크 플랩	130
에일러론→러더	131
엘리베이터→캠버	132
캠버 믹싱	133
에어브레이크→엘리베이터	135
캠버 플랩→엘리베이터	136
러더→에일러론	137
러더→엘리베이터(비행기 전용)	138

버터플라이(글라이더 전용)	139
트림믹스 1/2(글라이더 전용)	141
스냅 · 롤(비행기 전용)	143
에어브레이크(비행기 전용)	144
자이로	146
엘리베이터	148
엑셀레이션	149
모터	150
V테일	151
윙 레이트(무미익기 전용)	152



모델 메뉴 기능(헬리콥터)

피치 커브/피치 트림	155
스로틀 커브/호버링 스토틀	158
엑셀레이션	160
스로틀 홀드	161
스왑시 믹싱	162
스로틀 믹싱	163
피치→니들	164
피치→러더(리볼루션 믹싱)	165
자이로	166
거버너	168

참고

● 사양	170
● 옵션파트	171

자료



● 플라이트 조건에 관한 조작	172
● 미세조정 볼륨에 관한 조작	172
● 서보 스피드에 관한 조작	173
● 커브 설정 조작	174
커브 타입의 설정	174
커브 타입별 설정 방법	174
● 스위치 선택 방법	176
스위치의 선택	176
로직 스위치	177
● 업데이트 방법	178
● 강제 초기화	179
● 수리의뢰	180

안전하게 사용하기 위해

안전한 제품 사용을 위해서 아래 내용에 주의해 주십시오

표시의 의미

본 설명서 중 다음의 표시가 있는 부분은 안전상 특히 주의가 필요한 내용을 나타내고 있습니다.

표시	의미
 위험	이 표시를 무시하고 잘못된 취급을 하면, 사용자 또는 다른 사람이 사망 또는 중상을 입을 위험이 발생할 것으로 예상될 경우.
 경고	이 표시를 무시하고 잘못된 취급을 하면, 사용자 또는 다른 사람이 사망 또는 중상을 입을 가능성이 발생할 것으로 예상될 경우. 또는 경상, 재산상의 손해가 발생할 가능성이 높을 경우.
 주의	이 표시를 무시하고 잘못된 취급을 하면, 사용자 또는 다른 사람이 중상을 입을 가능성은 적지만, 상해를 입을 위험이 예상될 경우 또는 물적 손해만 발생할 것으로 예상될 경우.

그림기호 :  ; 금지사항  ; 반드시 실행해야 할 항목

비행 시 주의

경고

 비행 중에는 송신기 안테나를 절대로 잡지 않는다.

■ 송신출력이 극단적으로 저하됩니다.

 다른 2.4GHz 시스템 등에서 노이즈의 영향으로 전파가 닿지 않는 경우 사용을 중지한다.

 레인지 체크 모드 상태에서는 절대로 비행을 하지 않는다.

■ 리 테스트 전원의 레인지 체크 모드의 경우, 비행 범위가 좁아지므로 추락의 위험이 있습니다.

 조작 중, 송신기를 다른 송신기나 휴대전화 등의 무선장치에 접촉시키거나 가까이 하지 않는다.

■ 오작동의 원인이 됩니다.

 비행 중 안테나 끝부분을 기체 방향으로 향하지 않는다.

■ 지향성이 있어 송신출력이 제일 약해집니다(안테나 옆 방향에서 전파가 최대로 출력됩니다).

 우천 시나 바람이 강하게 부는 날 그리고 야간에는 절대로 비행하지 않는다.

■ 장치 내부에 물이 들어가 오작동을 하거나, 조종 불능이 되어 추락할 수 있습니다.

 비행 중 또는 엔진/모터 작동 중에는 절대로 스위치를 ON/OFF하지 않는다.

■ 조작이 되지 않고 추락해버릴 위험성이 있습니다. 전원 스위치를 ON으로 하여도 송신기의 내부 처리가 종료될 때까지 전원은 켜지지 않습니다.

 후크 밴드를 목에 건 채로 엔진/모터의 스타트 조작을 하지 않는다.

■ 후크 밴드가 회전하는 프로펠러, 로터 등에 말려 들어가면 크게 다칠 수 있습니다.

 피로하거나 병이 있을 때, 음주 등으로 취했을 때는 비행하지 않는다.

■ 집중력이 떨어져 정상적인 판단이 되지 않기 때문에 뜻하지 않는 조작으로 추락할 수 있습니다.
■ 음주비행은 절대로 하지 않습니다.

 다음과 같은 장소에서는 비행하지 않는다.

- 다른 RC비행기 근처
- 사람과 가까운 상공
- 법률, 조례에서 비행이 금지되어 있는 장소
- 사생활을 침해하는 장소
- 공공시설, 공원, 공항, 가옥, 학교, 병원 등 사람이 모이는 장소나 근처
- 고압선, 높은 건조물 등 또는 통신시설 근처

■ 전파의 혼선과 장애물 등에 의해 추락하거나 조종기 또는 기체 고장으로 추락한 경우, 인명피해가 나거나 가옥 등에 손상을 일으킬 수 있습니다.

 사용 중과 사용 직후에는 엔진, 모터, FET 변속기 등은 만지지 않는다.

■ 온도가 높아졌기 때문에 화상의 위험성이 있습니다.

! 안전을 위해 항상 기체를 볼 수 있는 상태에서 비행한다.

- 건물 등 큰 장애물 뒤쪽으로 비행하면 기체가 보이지 않을뿐더러, 통신품질을 저하시켜 기체가 컨트롤되지 않을 위험성이 있습니다.

! 안전상, 반드시 페일세이프 기능을 설정한다.

- 특히 스로틀 채널에 대해서 보통 비행기의 경우에는 최저 슬로, 헬기의 경우는 호버링 위치에서 슬로 쪽이 되도록 설정합니다. 바르게 전파를 수신할 수 없을 경우에 풀 하이로 추락하면 매우 위험합니다.
- 배터리, 페일세이프를 장착합니다.

! 비행 시에는 반드시 송신기의 설정화면을 홈 화면으로 되돌린다.

- 비행 중 입력을 잘못하면 매우 위험합니다.

! 비행 전에는 반드시 송수신기의 배터리 잔량을 확인한다.

- 배터리 잔량이 적어지면 조종 불능이 되어 추락할 위험성이 있습니다.

! 비행 전에는 반드시 각 타의 동작 체크와 거리 테스트를 한다. 또 트레이너 기능을 사용할 경우에는 지도조종자와 교육생의 양방향 송신기로 동작을 체크한다.

- 조종기의 설정과 기체 등 어느 한쪽이라도 이상이 있으면 추락하게 됩니다.

(전원 스위치를 켤 때)

! 송신기의 스로틀 스틱을 최저 슬로 상태로 위치시킨 후,

송신기의 전원 스위치를 넣고,
수신기 쪽의 전원 스위치를 넣는다.

(전원 스위치를 끌 때)

! 엔진 또는 모터를 정지(회전하지 않는 상태로)시킨 후,

수신기 쪽의 전원 스위치를 끄고,
송신기의 전원 스위치를 끈다.

- 조작순서를 반대로 하면 프로펠러, 로터가 회전하여 다치게 됩니다.
- 페일세이프 기능을 설정했을 경우에도 위의 순서를 반드시 준수해 주십시오.
- 최저 슬로: 엔진 또는 모터가 제일 저속회전 또는 멈춰지는 방향.

! 조종기를 조정할 때는 필요한 경우를 제외하고 모터 배선을 빼고 회전하지 않는 상태에서 한다. 엔진 모형의 경우 엔진을 정지시킨 후에 한다.

- 프로펠러, 로터가 고속 회전할 경우 다칠 위험성이 있습니다.

배터리와 충전기 취급 시의 주의 ※ 충전기 미포함. 시판용 Life배터리용 충전기를 사용해 주십시오.

⚠ 위험

⊘ 손상, 열화, 누액 등 이상이 있는 배터리는 충전하지 않는다.

⊘ 충전기를 직류전원 등 충전기 이외의 용도에는 사용하지 않는다.

⊘ 충전기, 배터리를 물, 비, 바닷물, 동물의 배설물 등에 젖지 않도록 한다.

- 젖은 상태, 젖은 손으로 사용하지 마십시오. 욕실 등 습기가 많은 장소에서는 사용하지 마십시오.

⊘ 배터리의 단자를 금속 등으로 쇼트시키지 않는다.

⊘ 배터리, 충전기에는 납땜을 하거나 수리, 변형, 개조, 분해를 하지 않는다.

⊘ 배터리를 불에 던지거나, 화기 가까이 두지 않는다.

⊘ 직사광선이나 자동차의 대시보드, 스토브 등 고온의 장소나 화기 근처에서 충전, 보관하지 않는다.

⊘ 이불을 덮는 등, 열을 내기 쉬운 상태에서 충전하지 마십시오.

⊘ 가연성 가스가 있는 곳에서는 사용하지 않는다.

- 인화물질에 의한 폭발, 화재의 원인이 됩니다.

! 배터리는 비행 전에 반드시 충전한다.

■ 비행 중에 배터리 잔량이 부족하면 추락될 위험성이 있습니다.

! 배터리는 반드시 전용 충전기로 충전한다.

■ 규정을 넘는 충전은 발화, 발열, 파열, 누액의 원인이 됩니다.
 ■ 자동차에서는 주행 중에 충전을 하지 마십시오. 진동 등으로 인해 정상적으로 충전되지 않는 경우가 있습니다.

⊘ Li-Fe배터리의 밸런스 충전 커넥터와 전원 커넥터를 동시에 충전기에 접속하지 않는다.

■ 화재, 발화, 발열, 파열, 누액의 원인이 됩니다.

⚠ 경고

⊘ 충전 중인 충전기와 배터리는 장시간 만져서는 안 된다.

■ 저온화상의 원인이 됩니다.

⊘ 충전기, 배터리가 낙하 등으로 인해 파손된 상태에서는 사용하지 않는다.

⊘ 충전기 내부가 노출되어 있을 때에는 노출부분을 손 대지 않는다.

■ 감전의 원인이 됩니다.

⊘ 발열, 발연, 냄새, 누액, 변색, 변형 그 밖의 이상을 발견하였을 때는 배터리를 기기 또는 충전기에서 빼고 충전기는 전원플러그를 빼고 사용을 중지한다.

■ 그대로 사용하면 화재, 발화, 발열, 파열의 원인이 됩니다.

⊘ 배터리에 강한 충격을 주거나, 던지거나, 상처를 내서는 안 된다.

■ 화재, 발화, 발열, 파열, 누액의 원인이 됩니다.

⊘ 배터리는 전차레인지나 고압용기에 넣어서는 안 된다.

■ 배터리의 화재, 발화, 발열, 파열, 누액의 원인이 됩니다.

! 배터리, 충전기는 유아의 손에 닿지 않는 곳에서 사용, 보관한다.

■ 감전 등 다칠 위험성이 있습니다.

! 배터리가 누액 되거나 이상한 냄새가 나면 바로 화기에서 멀리한다.

■ 누액된 전해액에 인화되어 발연, 발화, 파열의 원인이 됩니다.

! 전원 플러그는 확실히 끝까지 콘센트에 꽂는다.

! 충전기는 반드시 지정 전원 전압으로 사용한다.

■ 전용 충전기는 가정용 콘센트 AC100V에 접속하여 사용해 주십시오.

! 배터리 액이 눈에 들어갔을 때에는 반드시 바로 수돗물 등의 깨끗한 물로 충분히 씻어 내고 바로 의사의 치료를 받는다.

■ 실명의 원인이 됩니다.

⊘ 배터리를 과충전, 과방전하지 않는다.

■ 배터리를 과충전/과방전하면 폭발, 화재, 발화, 발열, 파열, 누액의 원인이 됩니다.

! 배터리 액이 피부, 의류에 부착되었을 때에는 바로 수돗물 등의 깨끗한 물로 씻어 내린다.

■ 피부상해를 일으키는 원인이 될 수 있으므로 의사와 상담해주시기 바랍니다.

! 충전기는 소정의 시간충전을 하고 충전이 종료되면 콘센트에서 빼놓는다.

! 배터리를 리사이클 또는 폐기할 경우는 모든 단자부분을 스카치 테이프 등으로 붙여, 절연처리를 한다.

■ 쇼트되면 발화, 발열, 파열의 원인이 됩니다.

⚠ 주의

⊘ FT2FT100BV2 LiFe 배터리는 대응 송신기 이외의 기기에 사용하지 않는다.

⊘ 배터리, 충전기 위에 무거운 물건은 올려놓지 않는다. 또 텔레비전 위와 같은 낙하하기 쉬운 장소에 놓지 않는다.

■ 파손·부상의 원인이 됩니다.

! Li-Fe 배터리는 방전 전압이 너무 떨어지면 손상됩니다.

■ 정기적(3개월 마다)으로 충전해 주십시오. 또 반드시 조종기에서 빼내서 습기가 적은 15~25도 정도의 선선한 장소에 보관해 주십시오.

⊘ 배터리, 충전기는 먼지, 습기가 많은 장소에서 보관, 사용하지 않는다.

■ 전원 플러그는 먼지를 제거하고 나서 콘센트에 꽂아주십시오.

⊘ 송신기를 장시간 사용한 후에는 배터리가 뜨거워질 수 있으므로 바로 빼지 않는다.

■ 화상의 위험이 있습니다.

⊘ 극단적으로 추운 곳이나 더운 곳에서의 충전은 하지 않는다.

■ 배터리 성능 저하의 원인이 됩니다. 충분히 충전하기 위해서는 주위 온도가 10~30도가 최적입니다.

! 전용 충전기는 충전시간 이외는 전원 콘센트에서 빼놓는다.

⊘ 코드를 무리하게 접거나, 당기거나, 무거운 것을 올려놓지 않는다.

■ 전원코드가 파손되어 발화, 발열, 감전의 원인이 됩니다.

SD카드(시판제품) 취급상의 주의 ※ SD카드 미포함.

※ 상세한 사항은 SD카드에 포함된 취급설명서를 참조하십시오.

⚠ 경고

⊘ SD카드의 분해와 개조 등은 절대로 하지 않는다.

⊘ 무리하게 구부리거나 떨어뜨리거나 상처를 주지 마십시오. 또 무거운 물건을 올려놓지 않는다.

⊘ 연기가 나거나 이상한 냄새가 나는 경우는 바로 송신기 전원을 끈다.

⊘ SD카드가 물, 약품, 기름 등의 액체에 젖은 경우 사용하지 않는다.

■ 쇼트에 의한 화재나 감전의 위험성이 있습니다.

⚠ 주의

! SD카드는 전자기기기기 때문에 정전기에 주의한다.

■ 오작동이나 고장의 원인이 됩니다.

⊘ 라디오나 텔레비전, 오디오 기기 근처에서 모터 등 노이즈가 발생하는 기기 근처에서 사용하지 않는다.

■ 오작동의 원인이 됩니다.

⊘ 송신기의 카드 슬롯에 이물질을 넣지 않는다.

■ 고장의 원인이 됩니다.

⊘ 데이터의 쓰기/읽기 중에 진동과 충격을 주거나 카드 슬롯에서 빼지 않는다.

■ 데이터가 파손되거나 소실될 위험성이 있습니다.

⊘ SD카드를 아래와 같은 장소에는 보관하지 않는다.

- 고온 다습한 장소
- 습도 차가 심한 장소
- 먼지가 많은 장소
- 진동과 충격이 가해지는 장소
- 스피커 등 자기의 영향이 있는 곳

● 기록 데이터에 대해

SD카드에 기록된 데이터는 고장이나 손상의 내용, 원인에 상관없이 보상되지 않습니다. 당사에서는 데이터의 복구, 회복 작업은 하지 않습니다.

10 <안전하게 사용하기 위해 >

보관·폐기시의 주의

⚠ 경고

- ⊘ 조종기, 배터리, 기체 등을 유아에 손이 닿는 곳에 놓지 않는다.
만져서 작동시키거나 배터리를 입에 넣으면 다치거나 화학물질에 의한 피해를 입을 수 있습니다.

⚠ 주의

- ⊘ 조종기는 다음과 같은 장소에 보관하지 않는다.
 - 극단적으로 더운 곳(40도 이상), 추운 곳 (-10도 이하)
 - 직사광선이 닿는 곳
 - 습기가 많은 곳
 - 진동이 많은 곳
 - 먼지가 많은 곳
 - 증기와 열이 닿는 곳
- 상기와 같은 장소에 보관하면 변형이나 고장의 원인이 됩니다.
- ! 장기간 사용하지 않을 경우, 배터리를 송신기와 기체에서 빼고, 1~30도의 습기가 적은 장소에 보관한다.
 - 그대로 방치하면 배터리의 열화, 누액 등의 원인이 됩니다.

● 불필요하게 된 배터리의 재활용에 대하여



이 마크는 소형 충전식 배터리의 재사용을 목적으로 재정의된 재활용 마크입니다. 충전식 배터리도 희소한 자원이므로 유효하게 활용하기 위해 재활용에 협조해 주십시오. 배터리는 전기용품 판매점 또는 마트,

아파트나 공동주택 등에 설치되어 있는 폐건전지 수거함에서 회수하고 있습니다.

자세한 사항은 사단법인 한국전지재활용협회 홈페이지 <http://www.kbra.net>를 참조해 주십시오.

단, 불필요한 배터리는 반드시 +극과 -극을 스키퍼 테이프 등으로 절연한 후에 재활용 박스에 넣어주십시오.

그 밖의 주의

⚠ 주의

- ⊘ 연료, 폐유, 배기 등이 플라스틱 부분에 직접적으로 묻지 않도록 한다.
 - 그대로 두면 플라스틱에 스며들어 파손될 위험이 있습니다.
 - 케이스의 도금부분은 부식될 위험이 있으므로 항상 깨끗하게 청소할 필요가 있습니다.

- ! 보험에 가입한다.

- 만일을 위해 반드시 보험에 가입하도록 하십시오.
- 보험가입신청은 한국모형항공협회에 문의해 주십시오.

- ! 송신기, 수신기, 서보, FET변속기, 배터리, 그 밖의 옵션파트는 반드시 FUTABA 순정품을 조합하여 사용한다.

- FUTABA 순정품 이외의 파트와 조합하여 사용하였을 때 발생하는 손상에 대해서 당사는 책임을 지지 않습니다. 취급설명서와 카달로그에 기재되어 있는 것을 사용해 주십시오.

사용하기 전에

T18SZ의 특징

● FASSTest-2.4GHz방식 다기능 18채널 송신기(T18SZ)

T18SZ는 2.4GHz 쌍방향 통신시스템 'FASSTest'를 채용하고 있어 수신기로부터의 정보를 송신기에서 확인할 수 있습니다.

18CH까지 사용 가능하고 텔레메트리 기능을 다수 사용할 수 있는 'FASSTest 18CH모드'와 반응속도 우선의 'FASSTest 12CH모드'를 선택할 수 있습니다. 또 사용하는 수신기에 맞추어 'FASST', 'S-FHSS', 'T-FASS Air'로 전환하여 사용할 수 있습니다.

● S,BUS/S,BUS2시스템 대응, FASSTest-2.4G방식의 하이 리스폰스 수신기(R7008SB/R7003SB)

이 수신기에는 S,BUS/S,BUS2용 출력포트(T18SZ와 조합하여 최대 18ch까지 사용 가능)와 기존 시스템용의 채널 출력이 탑재되어 있습니다. S,BUS/S,BUS2시스템 대응의 서보와 자이로, 텔레메트리 센서 이외에 기존 시스템의 서보 등도 병용 가능합니다.

(FASSTest시스템의 특징)

- 2.4GHz대 스펙트럼 확산방식 채용
- 쌍방향통신 채용, 텔레메트리 센서(벌매)를 사용하면 비행 중 기체로부터 정보를 송신기에 표시할 수 있습니다.
- 송신기 고유의 ID코드로 다른 FASSTest-2.4GHz시스템의 방해를 방지할 수 있습니다.
- 페일세이프 기능/배터리 페일세이프 기능

● 모델 타입 선택 기능

T18SZ송신기는 비행기, 글라이더, 헬리콥터 그리고 멀티콥터의 모델 타입에 대응하고 있습니다. 비행기와 글라이더의 모델 타입은 각종 주익/미익 타입, 또 헬리콥터의 모델 타입은 각종 스와시 타입을 선택할 수 있습니다.

● 에디터 모드

4.2인치 대형 컬러 그래픽 액정 터치패널로 세팅 시의 조작성을 대폭으로 향상하고 있습니다.

● 데이터 입력

2개의 에디트 버튼을 장비하여 조작 중의 화면을 바로 HOME 화면으로 되돌릴 수 있습니다. 터치패널과의 조합으로 보다 설정조작을 간단히 할 수 있습니다.

● 바이브레이션

각종 알람과 타이머의 스피커 출력은 물론, 송신기가 진동하여 알려주는 기능을 선택할 수 있습니다.

● 탑재기능

T18SZ송신기는 풍부한 믹싱기능으로 다양한 기체에 대응 가능합니다.

● 리튬페라이트 배터리 표준장비(FT2F2100BV2)

T18SZ송신기의 전원으로서 6.6V/2100mAh 대용량 리튬페라이트 배터리를 채용.

● SD카드 대응(별도 판매되는 시판 제품을 사용)

모델 데이터를 시판되고 있는 SD카드(SD규격: 32MB~2GB, SDHC규격: 4GB~32GB)에 보존할 수 있습니다(T18SZ 본체는 모델 데이터 30대 분의 메모리가 가능합니다).

T18SZ 송신기 소프트웨어 업데이트 파일이 공개 된 경우에 SD 카드를 사용하여 소프트웨어 업데이트가 가능합니다.

세트내용

아래의 내용이 포함되어 있습니다. 단 세트에 따라 부속품의 내용이 달라집니다.

송신기:

- T18SZ(×1)

수신기:

- R7008SV(×1) 또는 ● R7003SB(×1)
※ 미니 드라이버 포함(수신기 모드 변경 시 사용)

송신기용 배터리, 충전기:

- FT2F200BV2 리튬페라이트 배터리(×1)

기타:

- 수신기용 전자스위치 ESW-1J(×1)
- 취급설명서
- 보증서

멀티콥터/로봇 사양 세트 내용

스로틀 스틱의 조작이 다릅니다.

래칭식 스틱(일반적인 모드)

일반적인 송신기는 스프링이 뉴트럴로 돌아오지 않습니다.

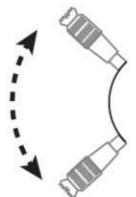

손가락을 놓은 위치에 스틱이 멈춥니다.

셀프 뉴트럴식(멀티콥터/로봇 사양)

스로틀 스틱이 스프링으로 인해 뉴트럴로 돌아옵니다.

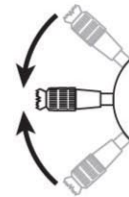

스로틀 스틱: 모터나 엔진의 출력을 컨트롤 하는 스틱

⚠ 주의

RC비행기나 RC헬리콥터, 일부 멀티콥터에서는 스프링이 셀프 뉴트럴식으로는 사용할 수 없습니다.

손가락을 놓으면 엔진, 모터가 중속이 되기 때문에 매우 위험합니다.

송신기 각부의 명칭

T189Z

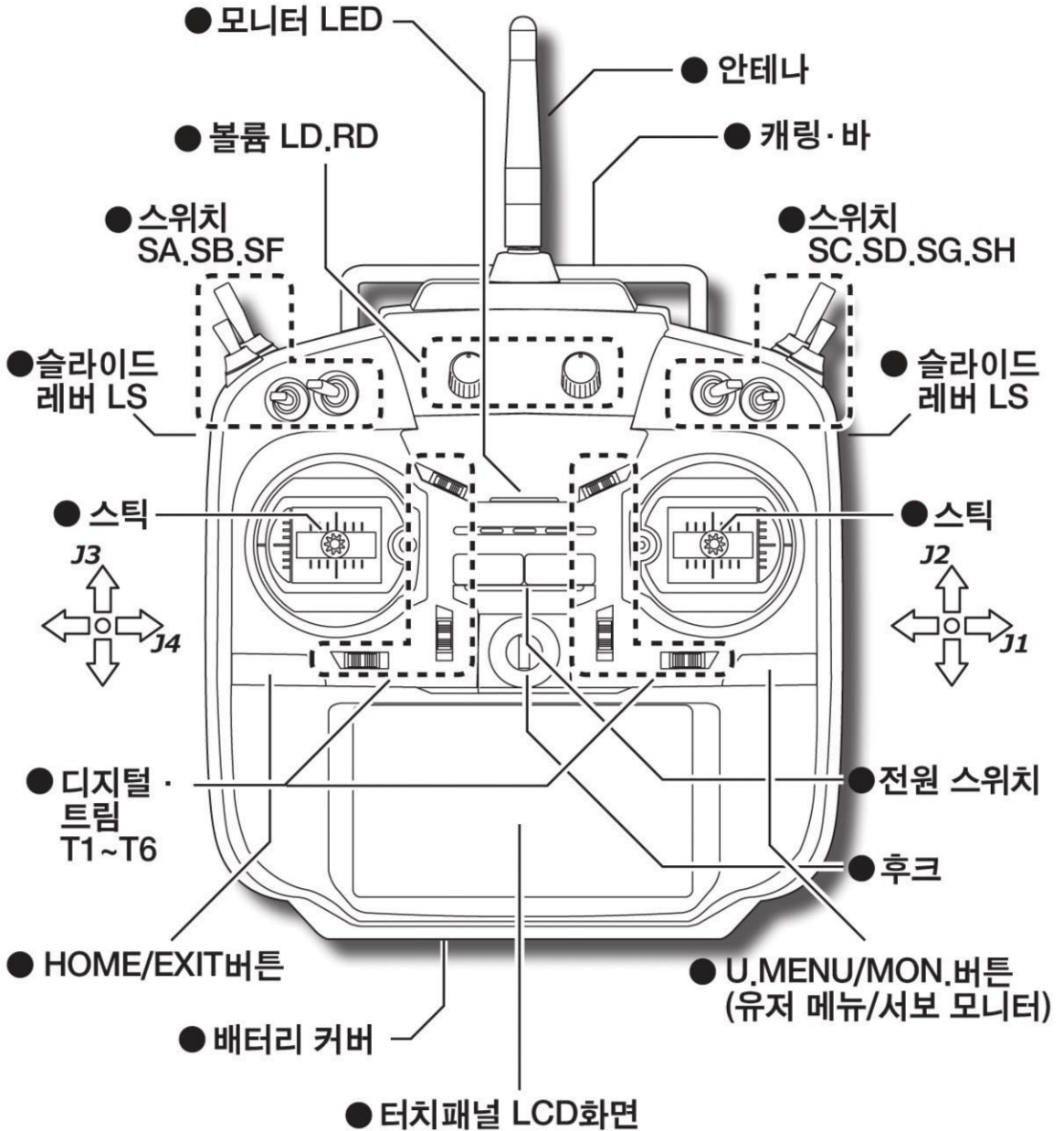

이 설명서에 사용되고 있는 LCD화면은 설정 또는 버전 업으로 변경될 수도 있습니다.

안테나 방향

안테나에는 방향성이 있습니다. 전파의 강약은 안테나 방향을 옆으로 하였을 때가 출력이 최대가 됩니다. 가능한 안테나 앞쪽 끝이 기체방향을 향하지 않은 상태에서 조작해 주십시오. 안테나는 회전과 각도 조정이 가능합니다. 조종 스타일에 맞추어 안테나 각도를 조정해 주십시오.

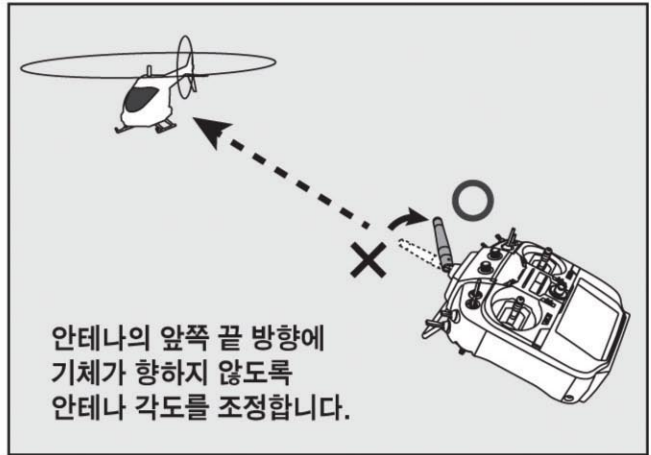
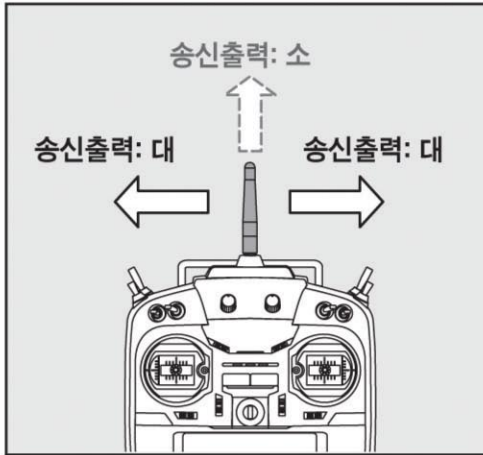

안테나 가동

안테나의 회전 각도는 180도이고, 가동 각도는 90도입니다. 그 이상 무리하게 구부리지 않도록 해 주십시오. 안테나가 파손될 위험이 있습니다. 또한 안테나는 탈착할 수 없습니다.

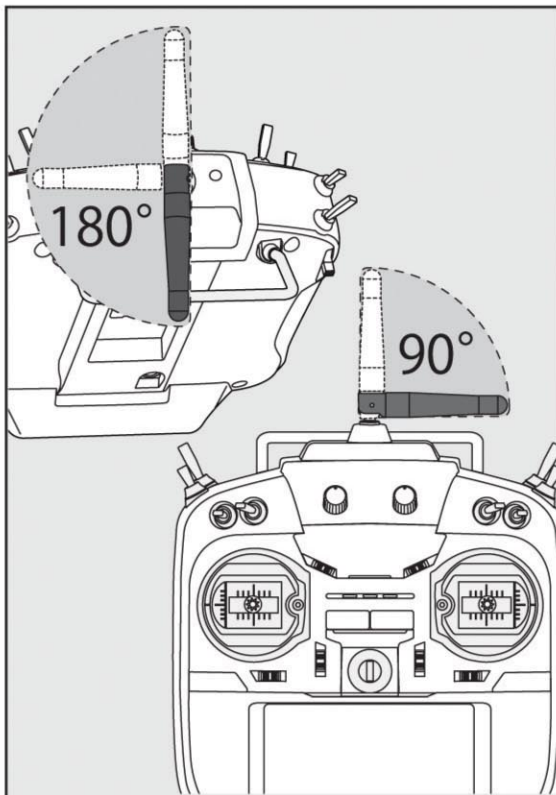

⚠ 경고

- ⊘ 비행 중 절대로 안테나를 잡지 않는다.
또 안테나 부분에는 금속 등 전도성이 있는 것을 장착하지 않는다.
■ 송신출력이 저하되어 컨트롤이 되지 않게 됩니다.
- ⊘ 안테나를 잡고 송신기를 들지 않는다.
안테나를 잡아당기지 않는다.
■ 안테나 배선이 끊어져 조종 불능이 될 위험성이 있습니다.

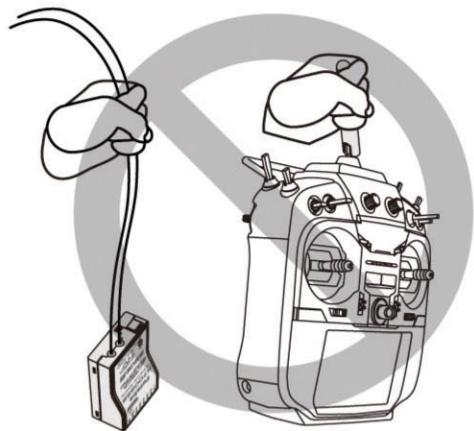

< 사용하기 전에 > 15

스틱의 배치와 타입

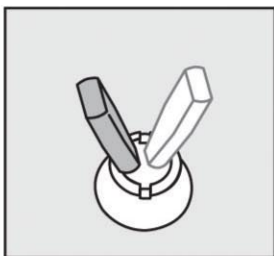
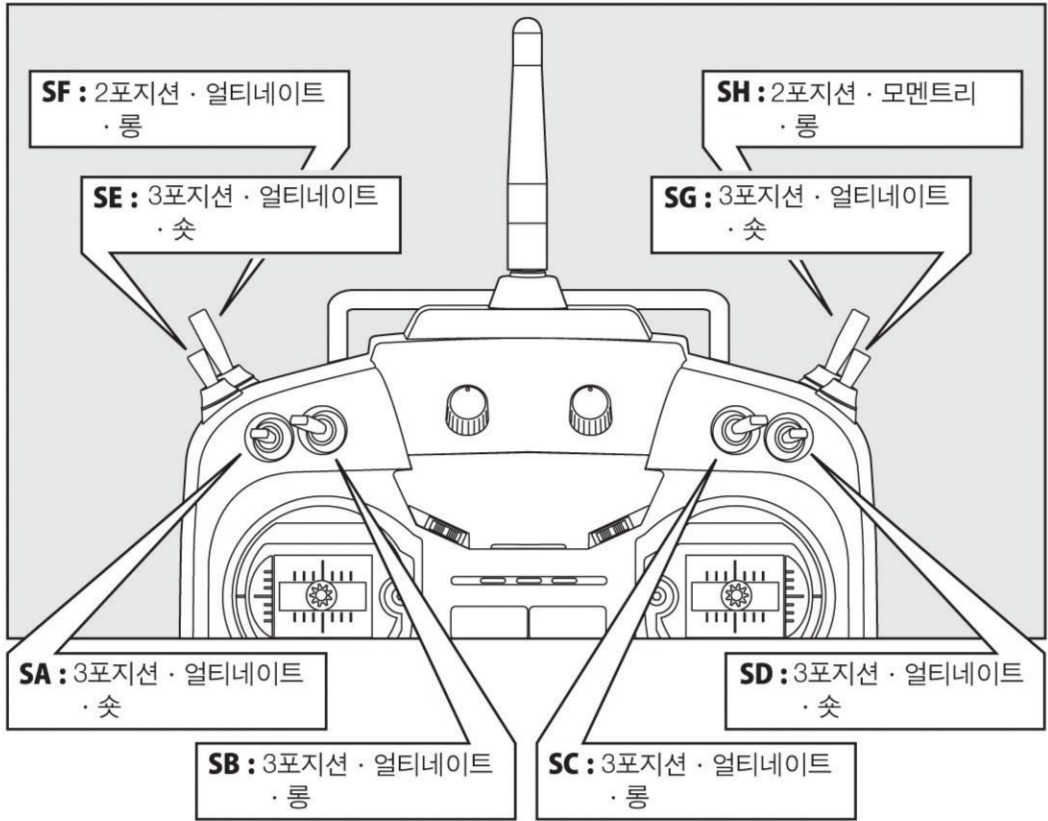

2포지션

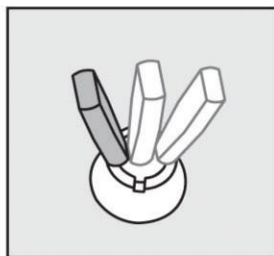

3포지션

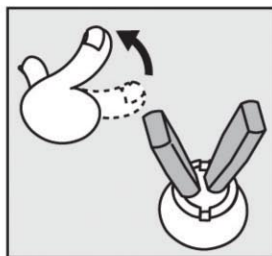

얼터네이트

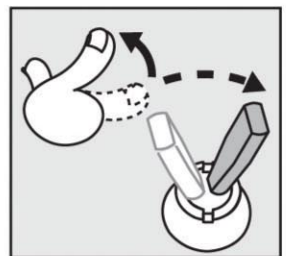

모멘트리

※ 얼터네이트 타입은 각 포지션에 멈추는 동작 스위치.
모멘트리 타입은 셀프 리턴식 스위치입니다.

볼륨조작

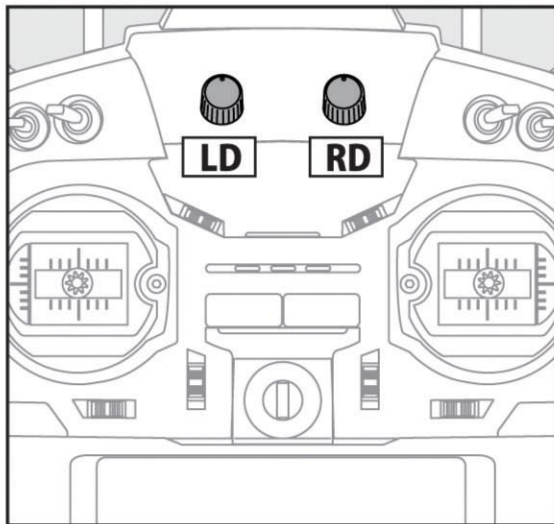

볼륨 LD/RD

LD와 RD볼륨은 아날로그식 볼륨입니다.
LD 또는 RD볼륨을 사용하고 있을 경우, 전파를
넣기 전에 볼륨의 조작 위치에 주의해 주십시오.

- ※ 볼륨조작 시, 센터 위치에서 확인음이 울립니다.
- ※ 각 믹싱기능 등 설정 화면에서 볼륨의 선택과
동작방향을 설정할 수 있습니다.

스위치 레버의 조작

슬라이드 레버 LS/RS:

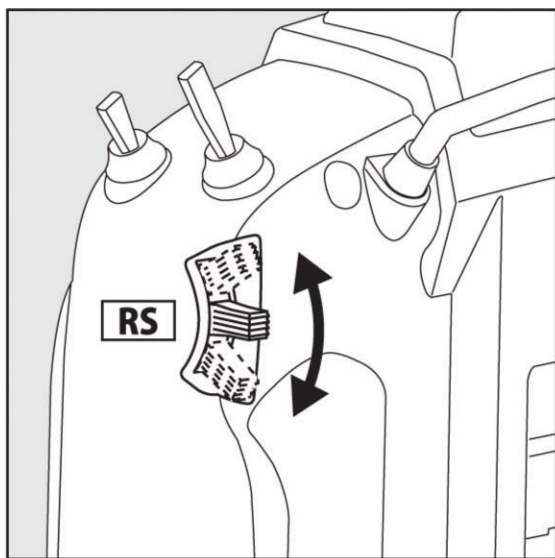
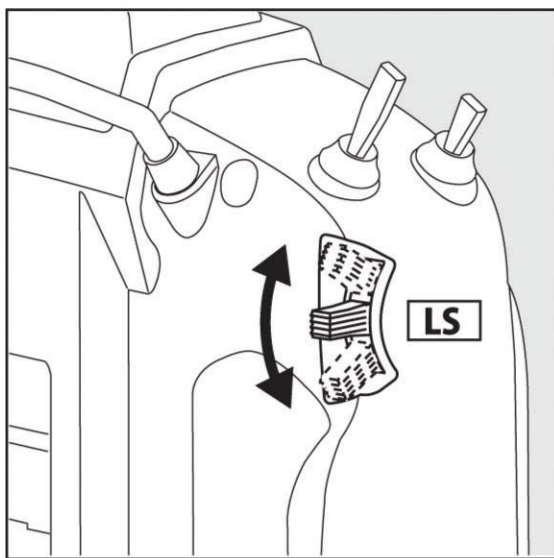

아날로그식 슬라이드바입니다. LS 또는 RS레버를 사용하고 있을 경우, 전원을 넣기 전에 레버
위치에 주의하십시오.

- ※ 레버 조작 시, 센터위치에서 확인음이 울립니다.
- ※ 각 믹싱기능 등 설정화면에서 볼륨의 선택과 동작방향을 설정할 수 있습니다.

디지털 트림의 조작

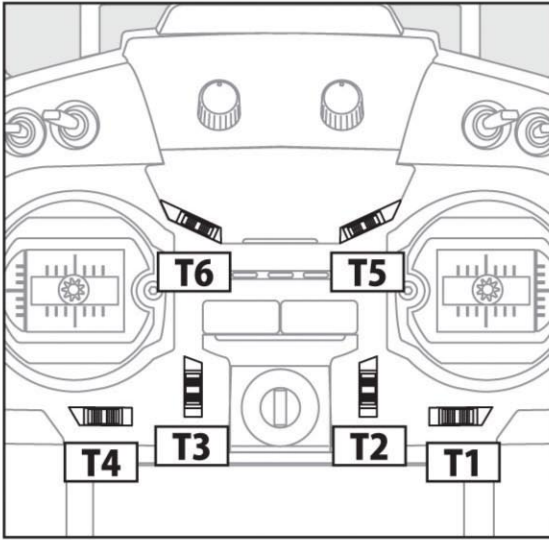

이 송신기에는 디지털 트림이 6개 장비되어 있습니다.

트림 조작의 클립마다 일정한 스텝량으로 이동합니다. 트림을 계속 누르면 '삐~~' 하는 음이 울리면서 한계점을 알려줍니다. 트림이 센터 위치에 오면 '삐'하는 음이 울립니다. 트림 위치는 볼륨 화면에서 항상 그래픽으로 표시됩니다.

초기 설정에서는 T1~T4는 스틱에 할당되어 있습니다. T5, T6은 할당이 없기 때문에 평선과 각 믹싱 설정으로 필요에 따라 기능을 할당하여 사용해 주십시오.

※ 링크지 메뉴의 T1~T6 설정 화면에서 트림의 스텝량, 표시 단위 등의 변경이 가능합니다.

※ 헬기의 경우, 노멀 컨디션 이외에 스로틀 트림을 무효로 할 수 있습니다(링크지 메뉴의 평선 설정 화면에서 설정).

디지털 트림 조작 예

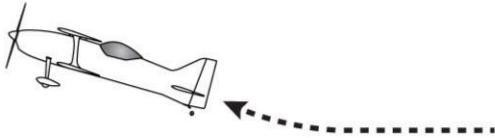

◆ 엘리베이터 스틱이 뉴트럴에서 비행기가 상승하는 경우



◆ 엘리베이터 트림을 위로 (다운 방향) 2~3회 누른다.

◆ 엘리베이터 뉴트럴이 다운 쪽으로 조금 이동합니다.

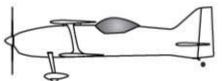
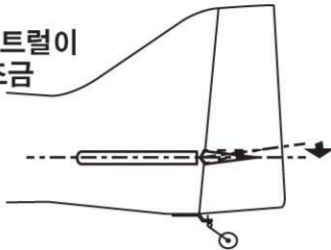

◆ 엘리베이터 스틱이 뉴트럴에서 비행기가 하강하는 경우

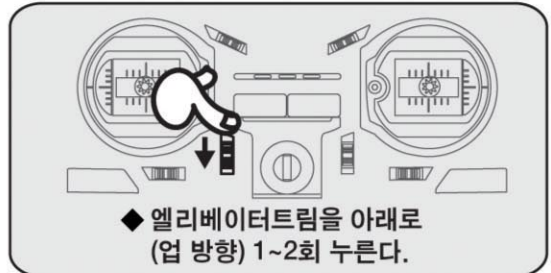

◆ 엘리베이터 트림을 아래로 (업 방향) 1~2회 누른다.

◆ 엘리베이터 뉴트럴이 업 쪽으로 조금 이동합니다.

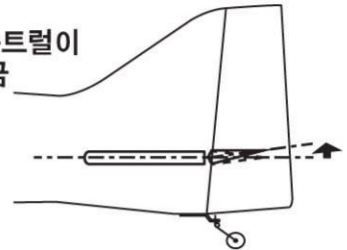

◆ 어느 정도 수평으로 비행하도록 여러 번이고 조정합니다.

* 앞장의 '배터리, 충전기 취급상의 주의'를 읽어주십시오.

송신기용 Li-Fe배터리 FT2F2100B V2의 취급

● FT2F2100B V2 Li-Fe배터리(부속)의 장착

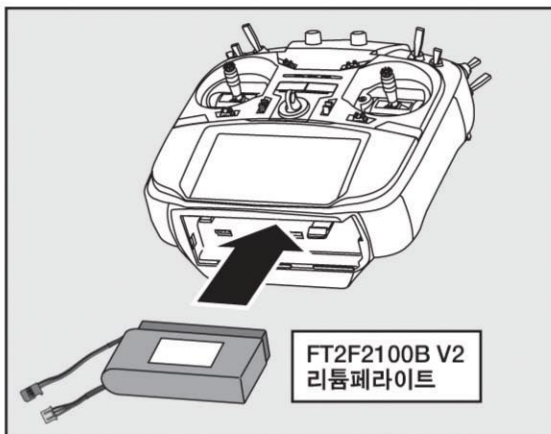
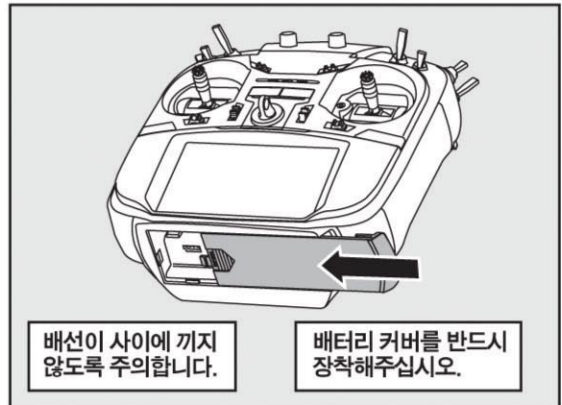
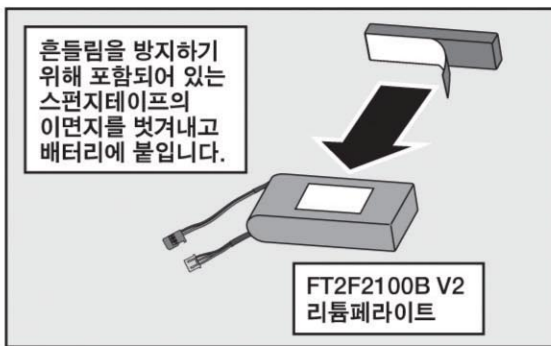
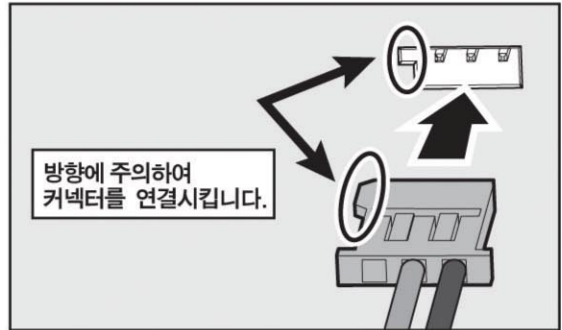
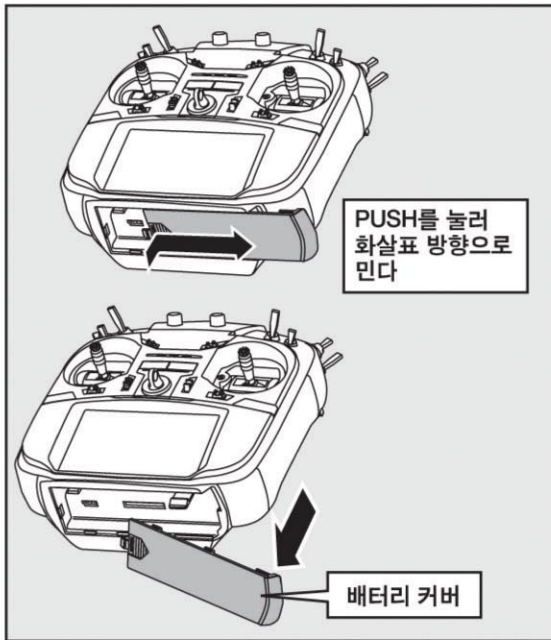

● FT2F2100B V2 Li-Fe배터리(부속)의 충전 구입 후 반드시 충전하여 사용하십시오.

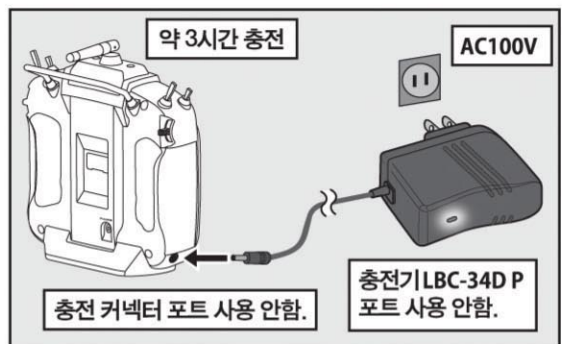

● Li-Fe배터리의 충전 절차

- 1) 부속되어 있는 전용 충전기의 송신기 쪽 플러그를 송신기의 충전 잭에 연결합니다.
- 2) AC100V 콘센트에 충전기를 연결합니다.
- 3) 충전표시 LED가 빨강색으로 점등(또는 점멸)하는지 확인합니다.
- 4) 충전표시 LED가 녹색으로 점등되면 충전이 완료된 상태입니다. 충전기에서 빼놓습니다.

※ 비행 전에는 반드시 배터리 전압을 체크해 주십시오.



부속되어 있는 LBC-34D P로 배터리 FT2F2100B V2를 충전할 경우, 충전시간은 약 3시간입니다. 오래 사용하지 않을 경우에는 3개월에 한번 정도 전용 충전기로 약 50% (30분에서 1시간 정도) 충전하고 송신기에서 빼낸 상태로 보관해 주십시오. 송신기 OFF 시에도 미세전류가 흘러 방전되어 버립니다. 또 만충전 상태에서 장기간 보관하지 마십시오. 충전기와 배터리를 연결한 상태로 보관하지 마십시오.

[배터리의 취급에 대해]

■ 손질방법

마른 수건으로 닦아주십시오. 젖은 수건 등으로 닦으면 고장의 원인이 됩니다. 또 알코올, 시너, 벤젠 등의 용제 또는 세제 등으로 닦지 마십시오.

■ 사용 온도에 대해

저온일수록 사용 시간이 짧아집니다. 저온의 장소에서 사용할 때에는 충전된 예비 전지를 준비해 주십시오.

■ 운반, 보관 시의 주의

사용하지 않을 때에는 습기가 적은 15~25도 정도의 서늘한 곳에 보관해 주십시오.

운반, 보관 시에는 + - 전극 단자가 쇼트되지 않도록 가방이나 서랍에 등에 액세서리나 금속물체와 함께 보관하거나 운반하는 것을 삼가십시오. 발화, 발열, 파열, 누액의 원인이 되어 위험합니다.

■ 충전지의 수명에 대해

배터리는 충·방전을 반복함으로써 성능이 점차 저하됩니다. 사용 시간이 현저하게 짧아지면 교환시기입니다. 사용 조건에 따르면 약 300번의 충·방전으로 용량이 반감됩니다.

■ 충전지의 자기방전에 대해

배터리는 사용하지 않을 때에도 자기방전률이 높기 때문에 구입하신 배터리는 반드시 충전하여 사용해 주십시오. 또 장시간 사용하지 않은 배터리는 반드시 재충전하여 사용해 주십시오(충전방법은 기본조작의 '전지의 충전방법' 항목 참조).

또 송신기 전원을 켤 때는 반드시 배터리의 전압을 확인해 주십시오.

⚠ 위험

⊖ 전용 충전기는 AC100V용입니다. AC100V 이외의 콘센트에는 절대로 꽂지 않는다.

■ AC100V 이외의 콘센트에 꽂으면 발열, 발화, 화재를 일으키게 됩니다.

⊖ 젖은 손으로 충전기를 콘센트에 꽂지 않는다.

■ 감전의 위험이 있습니다.

⊖ LBC-34D P로 FT2F1700V2/ FT2F2100BV2(FT2F1700/FT2F2100B) 이외의 배터리는 충전하지 않는다.

■ 다른 보호회로가 없는 배터리의 충전은 이상발열, 파열, 발화에 의한 화상, 화재, 부상, 실명 등을 일으키고 화재의 원인이 되어 매우 위험합니다.

⊖ 배터리의 피막을 벗기거나 커트나이프, 또는 금속 부품의 끝 부분 등으로 상처를 내지 않는다.

⊖ 변형과 팽창이 보일 때에는 배터리를 사용하지 않는다.

⊖ 배터리를 물이나 바닷물에 담그거나 젖게 하지 않는다.

⊖ 전지를 떨어뜨리지 않는다.

⚠ 주의

⊖ 과충전/과방전시키지 않는다.

■ Li-Fe전지는 과방전하고 전압이 너무 낮아지면 파손되거나, 충전이 되지 않습니다.

⊖ 전원 스위치를 OFF로 한 후, 화면표시 등이 사라질 때까지 절대로 전지를 빼지 않는다.

■ 데이터가 제대로 저장되지 않을 경우가 있습니다. 이 경우 다음에 전원을 켤 때 백업 에러가 표시되어, 강제로 설정 데이터가 초기화됩니다.

■ 백업 에러가 발생한 경우는 그대로 사용하지 말고 송신기를 당사 고객센터 서비스 센터로 확인 요청해 주십시오.

송신기 전원의 ON/OFF

이 T18SZ 송신기는 전원 ON 시에 주위 전파 상황을 확인하여 자동적으로 전파가 출력됩니다. 아래와 같은 방법으로 전원의 ON/OFF를 실행해주시시오.

전원을 넣을 때

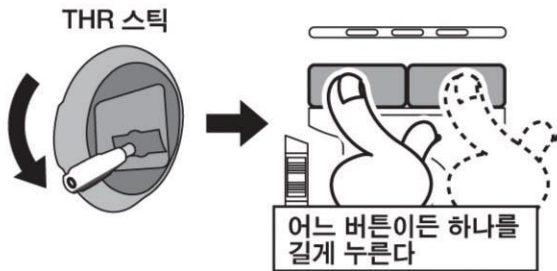

- 1) 스로틀 스틱을 슬로로 하고 전원 스위치를 길게 누른다.
- 2) 그 다음 홈 화면이 표시되면 동시에 전파가 출력된다.

※ 모니터 LED가 점등합니다.

전원을 끌 때

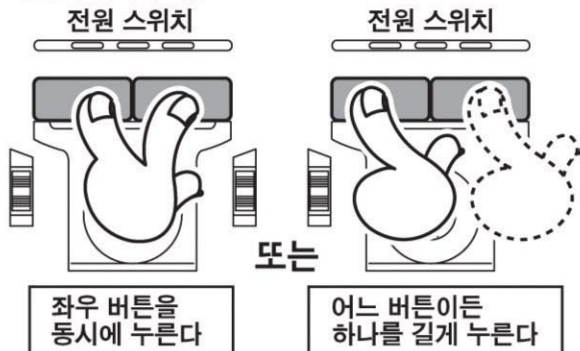

- 1) 송신기의 전원 스위치의 좌우 버튼을 동시에 누르던지, 둘 중 하나를 길게 누른다.

※ 일단 전원이 OFF된 후 전원 차단 처리가 시작되어, 처리 중 다시 ON으로 해도 전원은 들어오지 않습니다. 다시 ON을 하고 싶을 때에는 조금 기다린 후에 해주세요.

스로틀 포지션"의 알람이 표시되었을 때

※ 스로틀 스틱을 하이 쪽으로 놓고 전원을 ON으로 한 경우



알람 작동

- 1) 알람이 작동하였을 때는 수신기 쪽의 전원을 ON으로 하기 전에 스로틀 스틱을 슬로로 합니다.

※ 아이들 업이나 에어브레이크 등의 스위치를 ON이 놓은 채 전원을 넣으면 위와 같은 경고화면이 표시됩니다. 해당 스위치를 OFF로 위치시켜 주십시오.



터치하면 알람이 멈추고 전파 출력을 중지하여 화면조작이 가능하게 됩니다. 화면 설정만으로 조작은 되지 않습니다.

안전을 위해 지켜주십시오! (만일의 폭주를 방지합니다)

ON으로 할 때

- ▶ 송신기를 ON으로 하고 수신기(기체)를 ON



OFF로 할 때

- ▶ 수신기(기체)를 OFF로 하고 나서 송신기를 OFF

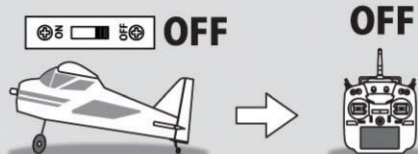

터치패널의 조작

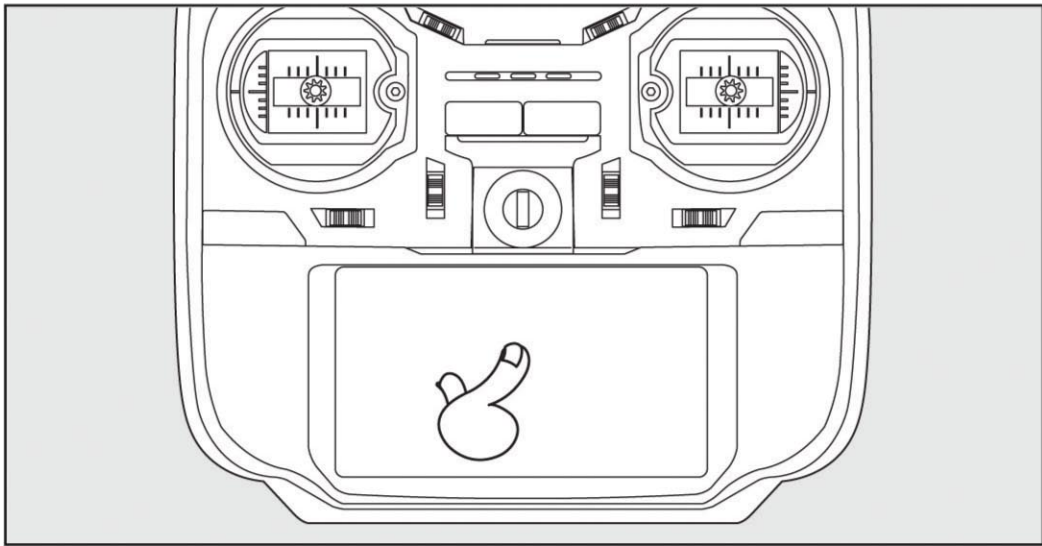

이 송신기에는 터치패널이 장비되어 있습니다.

화면상에 표시되는 버튼을 손가락으로 터치하여 데이터를 입력합니다.

※T18SZ 송신기의 터치패널 표면은 플라스틱 필름이고 뒷면은 얇은 유리가 샌드위치 구조로 되어 있습니다.

※표면은 연필심 2H 정도의 경도입니다. 딱딱한 금속 등으로 화면을 누르면 흠집이 나고, 복구가 불가능하게 됩니다. 또 유리 소재이기 때문에 과도한 힘을 가하면 유리가 파손됩니다.

※터치패널의 조작은 손가락으로 가볍게 조작해 주십시오.

◆설정 수치의 입력

각각의 화면에 수치를 설정하는 버튼을 터치하면 화면 위쪽에 수치 입력 버튼이 나타납니다.

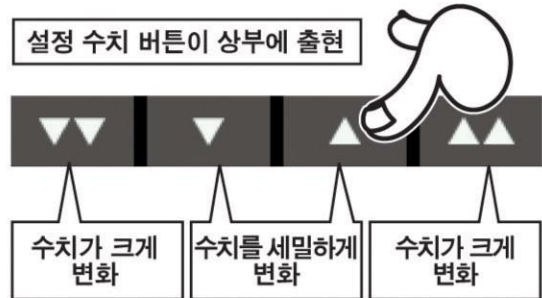

HOME/EXIT & U.MENU/MON. 버튼의 조작

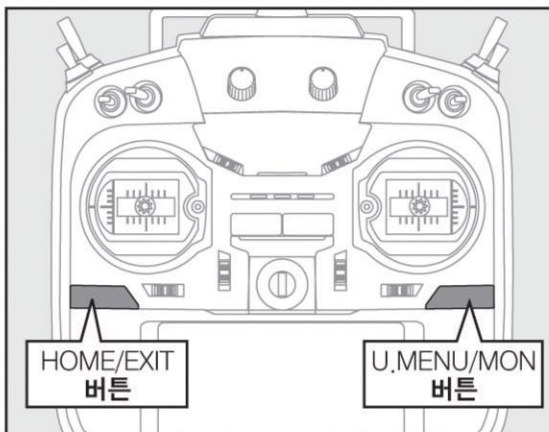

T18SZ는 터치패널과 그림과 같이 2개의 버튼으로 설정을 입력합니다.

HOME/EXIT 버튼

누름	1개 되돌림
길게 누름	HOME 화면으로 되돌림
HOME 화면에서 누름	텔레메트리 표시화면으로
HOME 화면에서 길게 누름	패널 잠금/ 패널 잠금 해제

U.MENU/MON. 버튼

누름	유저 메뉴 화면으로
길게 누름	서보 모니터 화면으로

패널 잠금

비행 중에 잘못해서 화면을 터치하면 설정이 변경되어 위험한 상황이 될 가능성이 있습니다.
패널을 잠그면 터치패널이 조작되지 않기 때문에 안전합니다.

<잠금 방법>

- 1) 송신기의 전원을 ON으로 합니다.
- 2) 홈 화면 상태에서 HOME/EXIT키를 길게 누릅니다.



HOME/EXIT를 길게 누름



<잠금 해제>

- 1) 잠금 상태에서 HOME/EXIT키를 길게 누릅니다.
- 2) 전원을 OFF → ON 하여도 해제됩니다.



HOME/EXIT를 길게 누름

⚠ 위험

- ! 비행 시에는 패널 잠금을 해주십시오.
- 잘못해서 터치패널을 만지면 설정이 변경되어 추락할 위험성이 있습니다.

전파를 출력하지 않고 설정

기체 조작은 할 수 없지만, 전파를 출력하지 않고도 화면조작이 가능합니다(설정 시에 배터리 소모를 억제할 수 있습니다).

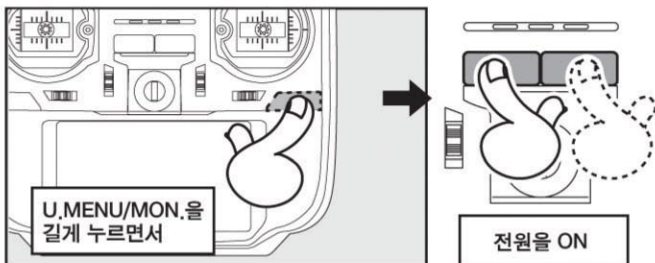

<사용하기 전에> 23

모니터 LED의 표시

"MONITOR"의 LED로 송신기의 상태를 표시합니다.

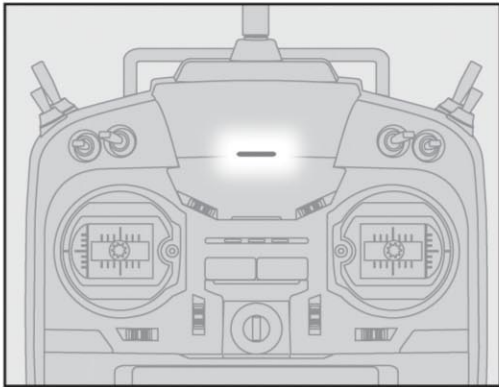

- ✧ FASSTest 모드 → 파란색 점등
- ✧ FASST 모드 → 녹색 점등
- ✧ FHSS 모드 → 황색 점등
- ✧ RF-OFF → 보라색 점등
- ✧ Starting → 빨간색 점등
- ✧ Trainer Student → 청색 점등
- ✧ Range check 모드 → 천천히 깜빡임
- ✧ 링크 모드 → 빠르게 깜빡임

스틱 조작

2개의 스틱을 상하, 좌우로 조작하여 모형을 컨트롤합니다.

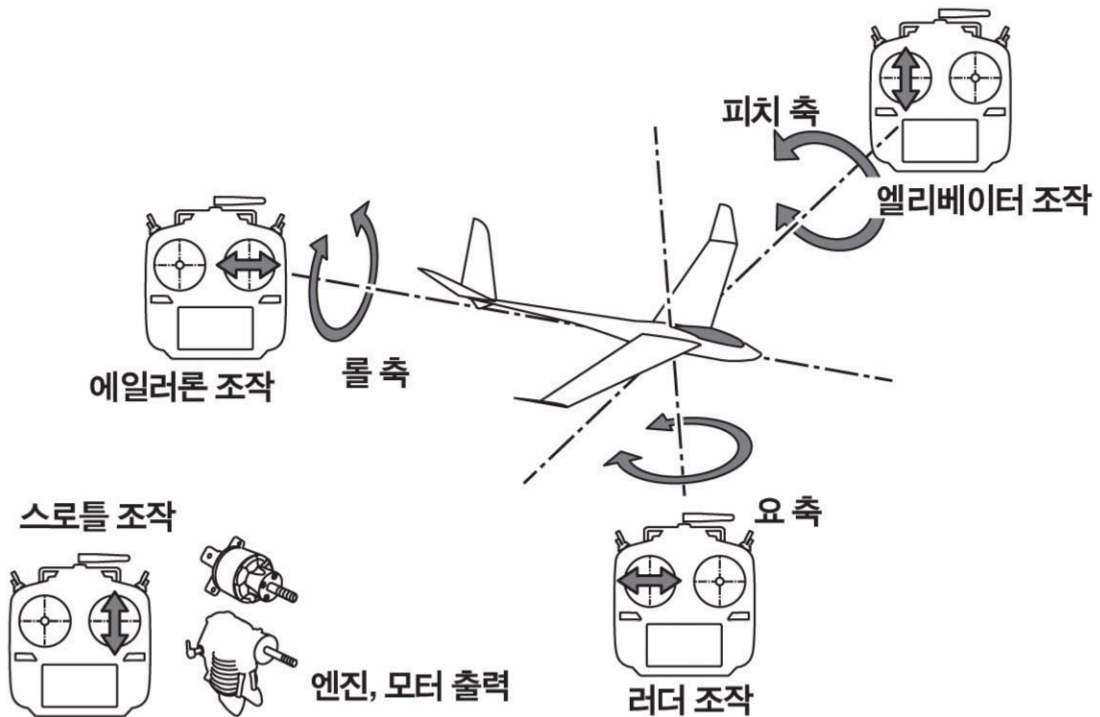



스틱 조작 : 비행기의 예

모형에 따라 조작방법이 다를 수 있습니다.

롤 축 조작

오른쪽으로 기울어집니다
 오른쪽 에일러론이 위로
 왼쪽 에일러론이 아래로

 오른쪽 에일러론

수평비행

 뉴트럴(중립)

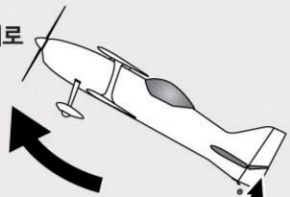
왼쪽으로 기울어집니다
 왼쪽 에일러론이 위로
 오른쪽 에일러론이 아래로

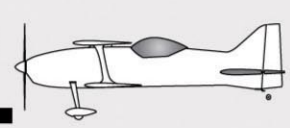
 왼쪽 에일러론

피치 축 조작

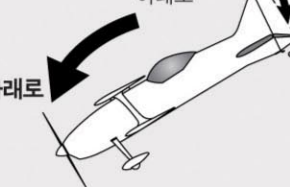
기수가 위로

 엘리베이터 업

수평비행

 뉴트럴(중립)

기수가 아래로

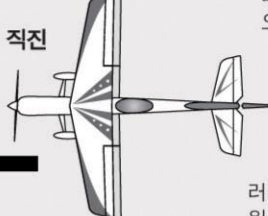
 엘리베이터 다운

요 축 조작

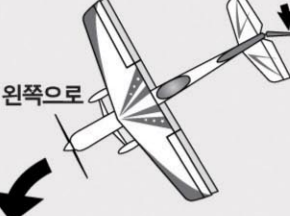
기수가 오른쪽으로

 오른쪽 러더

직진

 뉴트럴(중립)

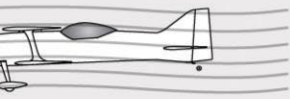
기수가 왼쪽으로

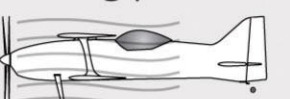
 왼쪽 러더

스로틀 조작

고속

 스로틀 하이

중속

 뉴트럴(중립)

저속

 스로틀 로

스틱 조작 : 헬리콥터의 예

모형에 따라 조작방법이 다를 수 있습니다.

롤 축 조작

오른쪽으로 기울어집니다
스와시 플레이트가 오른쪽으로 기울어집니다

호버링 시는 오른쪽으로 이동

오른쪽 에일러론

호버링 수평비행

뉴트럴(중립)

왼쪽으로 기울어집니다
스와시 플레이트가 왼쪽으로 기울어집니다

호버링 시 왼쪽으로 이동

왼쪽 에일러론

피치 축 조작

스와시 플레이트가 위쪽 방향으로

기수가 위로

호버링 시에는 후진

엘리베이터 업

호버링 수평비행

뉴트럴(중립)

스와시 플레이트가 아래쪽 방향으로

호버링 시에는 전진
기수가 아래로

엘리베이터 다운

요 축 조작

기수가 오른쪽으로

테일 로터의 피치 가변

오른쪽 러더

직진 호버링

뉴트럴(중립)

기수가 왼쪽으로

테일 로터의 피치 가변

왼쪽 러더

스로틀 조작

상공 고속비행

엔진의 경우 스로틀 하이

상승

메인 로터의 피치 증가

카브레터 전개

호버링

뉴트럴(중립)

하강

메인 로터의 피치 감소

카브레터 반개

정지

스로틀 슬로

카브레터 최 슬로

스틱 조작 : 멀티콥터의 예

모형에 따라 조작방법이 다를 수 있습니다.

롤 축 조작

오른쪽으로 기울다
오른쪽으로 이동 → 오른쪽 에일러론

호버링 수평비행
 뉴트럴(중립)

왼쪽으로 기울다
← 왼쪽 이동 왼쪽 에일러론

피치 축 조작

기수를 위로
후진 → 엘리베이터 업

호버링
 뉴트럴(중립)

기수를 아래로
↓ 전진 엘리베이터 다운

요 축 조작

기수가 오른쪽으로 회전
↻ 오른쪽 러더

호버링 직진
 뉴트럴(중립)

기수가 왼쪽으로 회전
↻ 왼쪽 러더

스로틀 조작

상공 고속비행
↑ 스로틀 하이

호버링
 뉴트럴(중립)

하강
↓ 스로틀 슬로

정지
 스로틀 슬로

스틱의 조정

● 레버의 길이 조정

스틱의 레버 헤드의 길이를 조정할 수 있습니다.

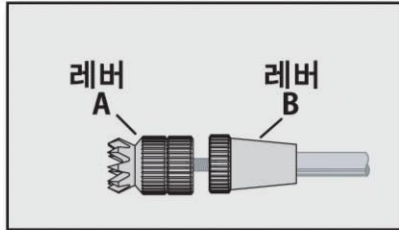

[조정방법]

- 1) 레버 헤드 B를 유지하고 레버 헤드 A를 반시계 방향으로 돌리면 잠금이 풀립니다.
- 2) 레버 헤드 B를 조정하고 싶은 방향으로 이동시키고 레버 헤드 A를 시계 방향으로 잠길 때까지 돌립니다.

● 스틱 레버의 텐션 조정

셀프 리턴식 스틱 레버의 텐션 조정이 가능합니다.

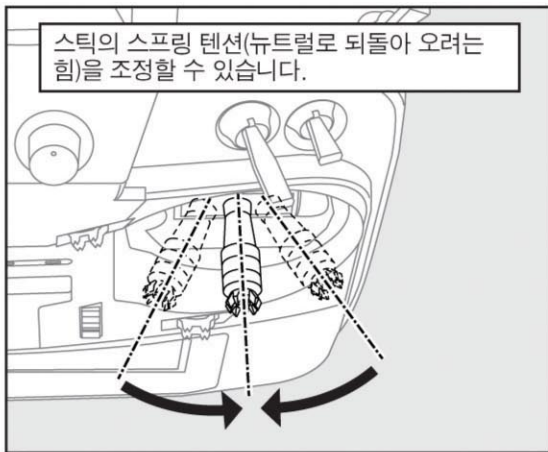

[텐션의 조정]

- 1) 송신기 아랫부분의 배터리 커버를 분리하고 배터리 커넥터를 분리합니다.

- 2) 송신기 뒷면의 리어 그립을 분리합니다.

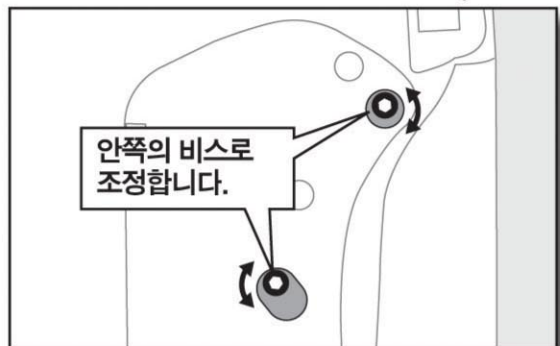
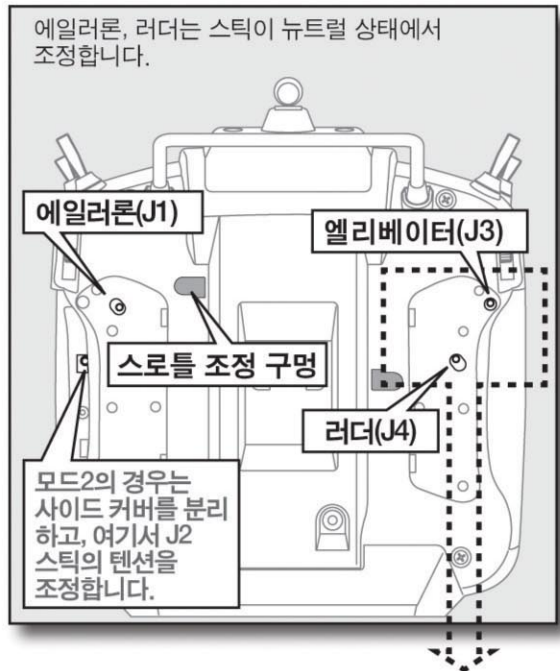
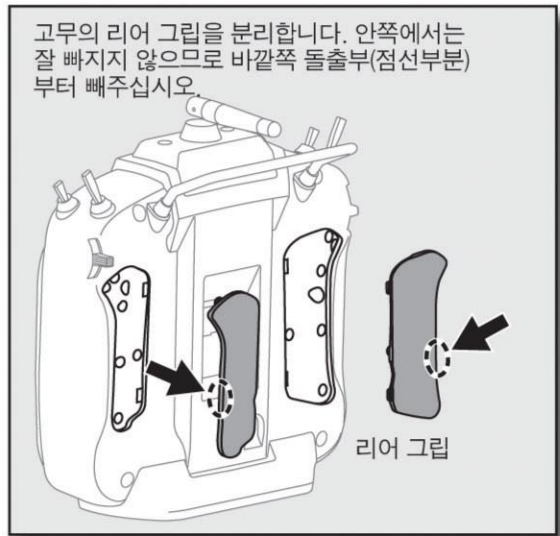

3) 각 스틱의 조정용 비스(1.5mm 육각렌치)를 돌려 취향에 맞게 스프링 텐션을 조정합니다.

■ 오른쪽으로 돌리면 텐션이 강해지고, 왼쪽으로 돌리면 약해집니다.

※ 조정용 비스를 왼쪽으로 너무 돌리면 스틱이 걸려 조작할 수 없게 됩니다.

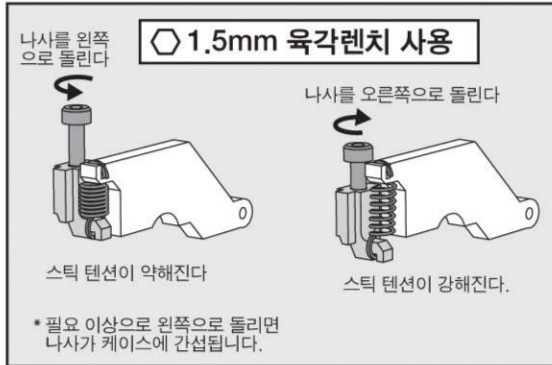

4) 조정이 끝나면 리어그립을 송신기에 복구 설치합니다.

● 스톱 스틱의 조정

이 송신기는 래치 교환 없이 비행기용(그르륵한 느낌)과 헬기용(부드러운 동작)으로 변경할 수 있습니다.



J2의 헬기용 래치의 유지력

J2의 비행기용 래치의 클립 압력

● 헬기용
이 비스를 1.5mm의 육각렌치로 조이면 (시계 방향) 유지력이 점점 강해진다.

● 비행기용
이 비스를 1.5mm의 육각렌치로 풀어준다 (반시계 방향)

● 비행기용
이 비스를 1.5mm의 육각렌치로 조이면 (시계방향) 유지력이 점점 강해진다.

● 헬기용
이 비스를 1.5mm의 육각렌치로 풀어준다 (반시계방향)

* 이 2개의 조정 비스를 모두 조이면 조정이 중복되어 원하는 대로 조정할 수 없습니다.

* 스틱 모드 2/4(J3)의 경우 조정 구멍의 위치와 비행기용과 헬기용 래치의 비스가 반대입니다.

● 스틱의 각도 조정

스틱의 뉴트럴(중립) 각도는 안쪽 바깥쪽으로 미세 조정할 수 있습니다.

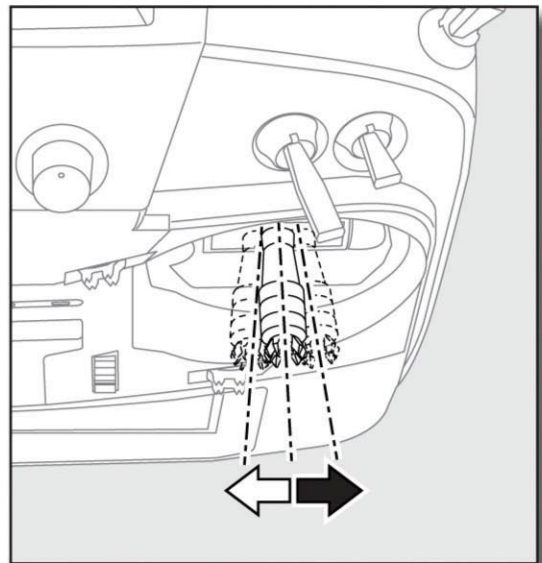
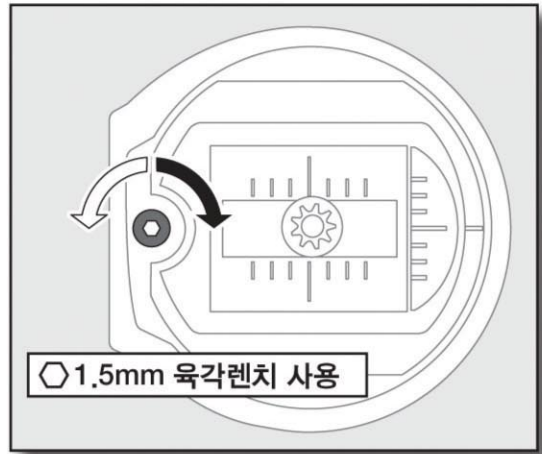

※ 조정용 비스를 왼쪽으로 돌리면 비스가 빠지므로 주의하십시오.

SD카드(시판제품)의 취급

시판되고 있는 SD규격 대응 카드(32MB~2GB), SDHC규격(4GB~32GB)을 사용하면 T18SZ 송신기의 모델 데이터를 보존할 수 있습니다. 또 T18SZ 송신기 소프트웨어의 업데이트가 공개되면 SD카드를 사용하여 업데이트를 할 수 있습니다.

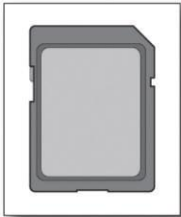

- SD카드(별매).
- SD카드는 작동하지 않을 수 있습니다.

[SD카드의 삽입]

1) 송신기 아래쪽의 배터리 커버를 분리합니다.

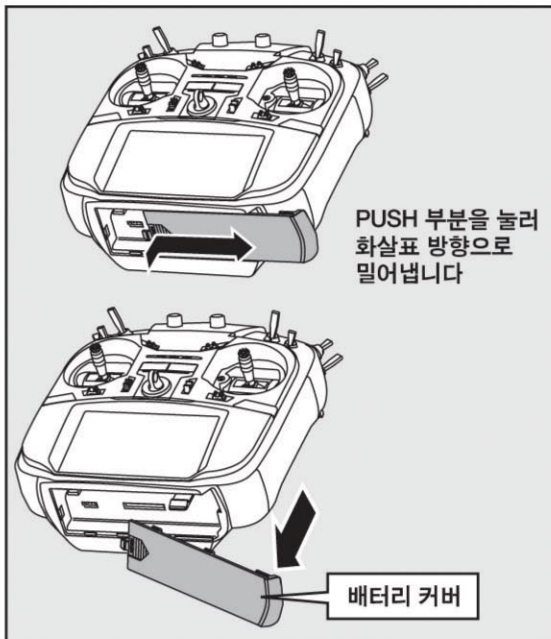

2) SD카드 슬롯에 딸깍 소리가 날 때까지 SD카드를 삽입합니다.

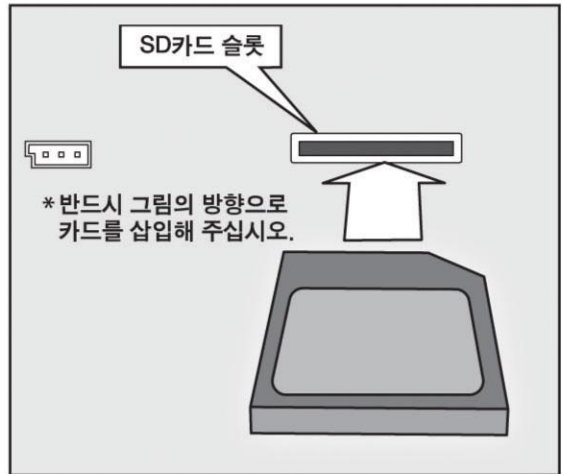
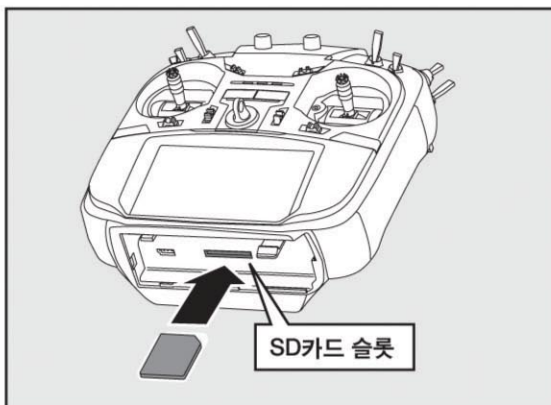

3) SD카드를 꺼 때에는 카드를 누르면 꺼낼 수 있습니다.

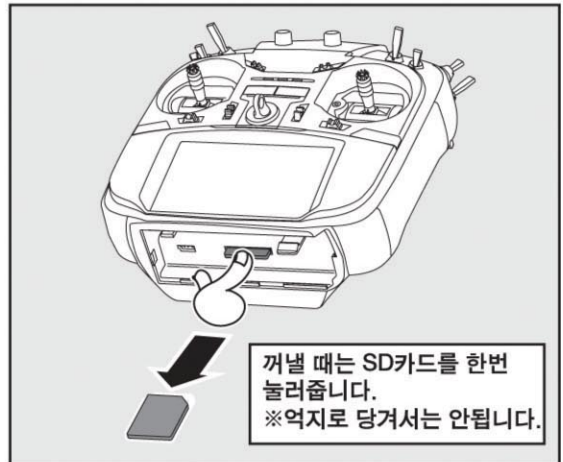

⚠ 주의

- ⊖ SD카드의 세트 또는 꺼낼 때에는 반드시 송신기의 전원이 OFF 상태일 때 한다.
 - SD카드의 액세스 중(읽기/쓰기)에 SD카드를 꺼내면 SD카드 자체와 데이터가 파손될 위험이 있습니다.
- ⊖ SD카드는 정밀기기이기 때문에 무리한 힘과 충격을 가하지 않는다.

커넥터 / 잭의 취급 ※충전 커넥터 사용 안함.

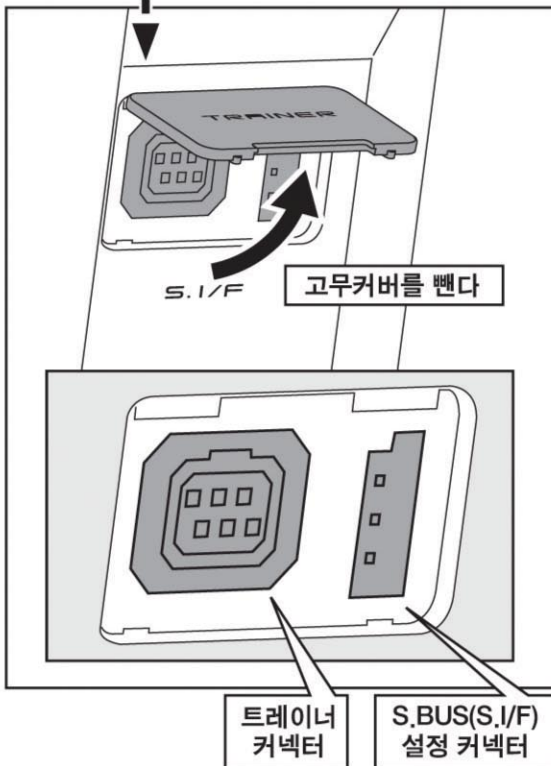
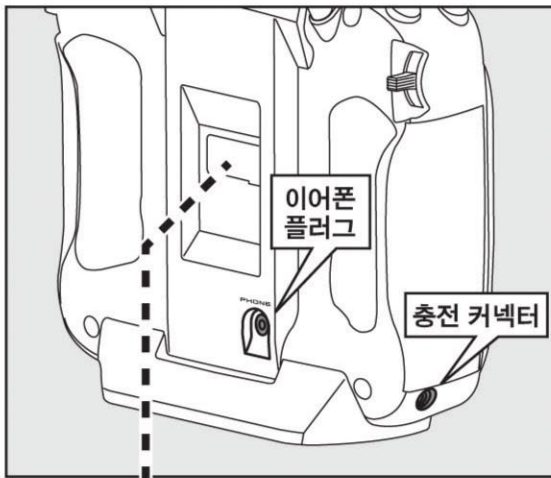

● 트레이너 커넥터

트레이너 기능 사용 시, 별도의 트레이너 코드를 사용하여 지도자 쪽, 교육생 쪽의 송신기를 연결합니다.

※ 트레이너 기능 설정은 시스템 메뉴의 트레이너 기능 화면에서 합니다.

※ 접속하는 송신기에 따라 대응하는 크레이너 코드가 다릅니다. 시스템 메뉴의 트레이너 기능의 설명을 참조해 주십시오.

● 이어폰 플러그

음성을 시판중인 이어폰으로 들을 수 있습니다.

● 충전 커넥터

송신기의 배터리를 부착된 충전기와 연결하여 충전합니다.

⚠ 위험

⊖ 충전 커넥터는 부착되어 있는 LBC-23D P 충전기 또는 니켈수소용 HBC-3A(4) 이외의 충전기에는 연결하지 않는다.

● S.BUS(S.I/F) 설정 커넥터

S.BUS/S.BUS2 서보의 CH설정과 각종 설정, 텔레메트리 센서의 등록과 슬롯 설정에 사용됩니다. 접속은 설정하는 서보/센서를 직접 연결합니다.

⚠ 주의

⊖ S.I/F(S.BUS 서보 설정) 커넥터에 S.BUS 하이 볼테이지 대응 이외의 서보에는 연결하지 않는다.

■ 송신기 배터리의 전압(6.6V)이 그대로 걸립니다. 하이 볼테이지 이외의 서보는 파손될 위험성이 있습니다.

수신기 R7008SB의 설명(R7008B포함 세트의 경우)

수신기 R7008SB의 각부 설명

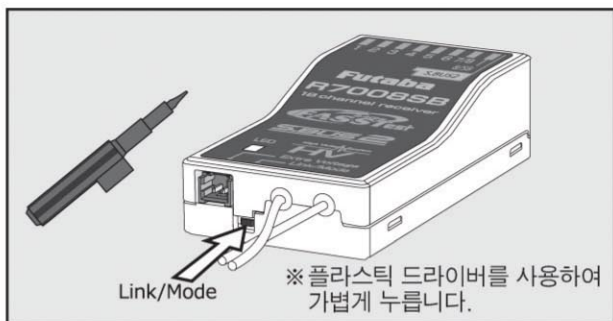
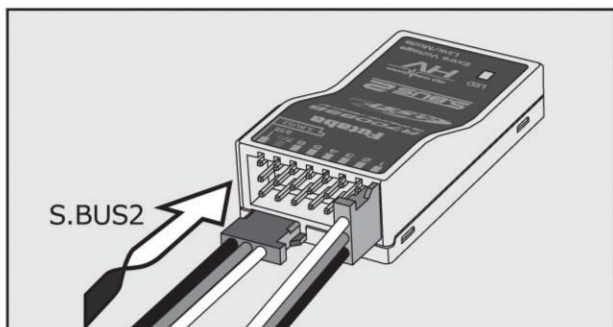

● 커넥터 부

"1~6" : 1~6채널 출력

"7/B" : 7채널 출력/전원 출력

"8/SB" : 8채널 출력 또는 S.BUS 출력

"S.BUS2" : S.BUS2 텔레메트리 등

9채널 이상 사용할 경우 S.BUS 기능을 사용하거나, 듀얼 리시버 기능을 사용하여 R7008SB 2개 (1개는 별매)를 기체에 탑재합니다.

● 커넥터의 삽입

그림의 방향으로 확실하게 삽입합니다. S.BUS2만 90도 돌린 상태로 삽입합니다.

⚠ 주의

⊘ S.BUS2 커넥터에는 S.BUS 서보, 자이로는 접속하지 않는다.
■오작동의 위험성이 있습니다.

⊘ S.BUS2 커넥터에는 아날로그 서보를 접속하지 않는다.
■서보가 파손됩니다.

⚠ 위험

⊘ 왼쪽그림과 같이 틀리게 전원을 접속하지 않는다.
■쇼트, 파손, 폭발, 발화의 위험성이 있습니다.

● 링크/모드 스위치

플라스틱 드라이버를 사용하여 가볍게 누릅니다. CH 출력 모드의 변경에 사용합니다.

(링크 시에는 사용하지 않습니다)

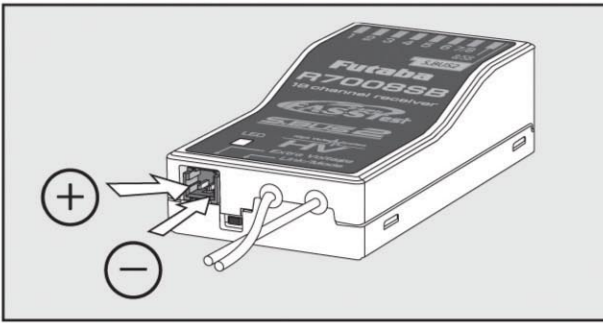

● Extra Voltage 커넥터

전동기의 동력용 배터리 등의 전압(DC0V~70V)을 수신기에서 송신기로 전송할 때 사용합니다. 동력용 모터 컨트롤러의 배선을 나누어 갈라놓고, 옵션의 외부 전압 입력 케이블(CA-RVIN-700)을 장착하여 여기에 연결해 주십시오.

수신기의 전원을 켜기 전에 Extra Voltage 커넥터에 전압이 걸리지 않도록 해주십시오.

⚠ 위험

⊘ 배선을 만지지 않는다.

■ 감전의 위험성이 있습니다.

⊘ 옵션의 외부 전압 입력 커넥터(CA-RVIN-700) 이외에는 연결하지 않는다.

■ 발화, 발열, 파열의 위험성이 있습니다.

❗ 역접과 쇼트 시키지 않는다.

■ 발화, 발열, 파열의 위험성이 있습니다.

수신기 R7008SB CH 출력 모드

R7008SB는 8CH의 출력을 S.BUS 출력으로 전환할 수 있습니다. 또 1~8CH의 출력을 9~14CH의 출력으로 전환할 수 있습니다.

S.BUS 시스템을 사용하지 않고 기존의 CH에서 사용하는 경우, 그대로 초기 설정 모드 A로 사용할 수 있습니다. 단 8채널까지밖에 사용할 수 없습니다. 그 이상의 채널을 사용할 경우는 S.BUS를 사용하거나, R7008SB를 1대 더 구입하여 하나를 모드 C(9~14CH)로 하여 사용해야 합니다.

수신기 CH 모드의 전환 방법

- 1) 링크/모드 스위치를 누른 상태에서 수신기 전원을 ON으로 켜 주십시오. LED가 적색과 녹색이 동시에 깜빡이면 버튼에서 손을 떼십시오.
- 2) 링크/모드 스위치를 누를 때마다 아래의 4가지 모드가 순서대로 전환됩니다(적색 LED 점멸 횟수로 모드를 표시합니다).
- 3) 원하는 모드로 전환되면 버튼을 길게 눌러(2초 이상) 주십시오. LED가 적색, 녹색이 동시에 점멸되면 모드 전환이 완료된 것입니다. 버튼에서 손을 떼주십시오.
- 4) 동작 모드 전환이 종료되면 전원을 다시 넣어주십시오.

초기 설정

R7008SB CH설정 모드 일람표

출력 모드	설정 채널			
	모드 A 1 ~ 8CH	모드 B 1 ~ 7CH	모드 C 9 ~ 16CH	모드 D 9 ~ 15CH
1	1	1	9	9
2	2	2	10	10
3	3	3	11	11
4	4	4	12	12
5	5	5	13	13
6	6	6	14	14
7/B	7	7	-	-
8/SB	8	S.BUS	-	S.BUS
적색 LED 점멸 횟수	1회	2회	3회	4회

수신기 R7003SB의 설명 (R7003SB 포함 세트의 경우)

수신기 R7003SB의 각 부 설명

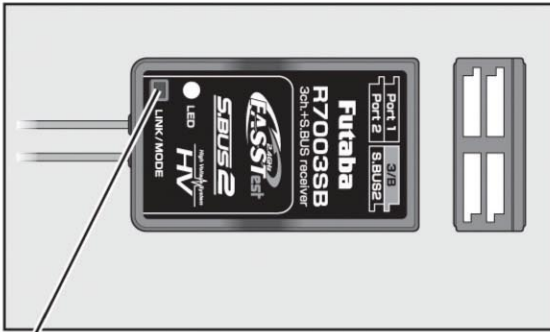

● 링크/모드 스위치

플라스틱 드라이버를 사용하여 가볍게 누릅니다.
CH 출력 모드의 변경에 사용됩니다.
(링크 시에는 사용하지 않습니다)



※ 플라스틱 드라이버를 사용하여 가볍게 누릅니다.

● 커넥터 부(초기 설정)

"Port1" : S.BUS 채널 출력

"Port2" : 2채널 출력

"3/SB" : 3채널 출력/전원

"S.BUS2" : S.BUS2 텔레메트리 등

⚠ 주의

⊖ S.BUS2 커넥터에는 S.BUS 서보, 자이로는 접속하지 않는다.

■ 오작동의 위험성이 있습니다

⊖ S.BUS2 커넥터에는 아날로그 서보를 접속하지 않는다.

■ 서보가 파손됩니다.

수신기 R7003SB CH 출력 모드

R7003SB는 S.BUS를 사용하는 것을 전제로 했을 때 기존 CH의 출력 포트가 부족합니다.
S.BUS 시스템을 사용하지 않고 기존 서보로 사용할 경우, 별도 판매되는 S.BUS 디코더 SBD-2를 S.BUS 서보에 연결하면 최대 11CH까지 사용 가능합니다.
11CH로 사용할 경우에는 R7003SB의 CH 출력 모드 변경(모드 D)과 SBD-2의 로터리 스위치의 설정 변경(4로)이 필요합니다.

수신기 CH 모드의 전환 방법

- 1) 링크/모드 스위치를 누른 상태에서 수신기 전원을 ON으로 켜주십시오. LED가 적색, 녹색 동시에 깜빡이면 버튼에서 손을 떼십시오 (송신기는 OFF).
- 2) 링크/모드 스위치를 누를 때마다 설정 모드가 순서대로 전환됩니다(아래 표를 참조).
- 3) 원하는 모드로 전환되면 버튼을 길게 눌러 (2초 이상) 주십시오. LED의 적색, 녹색이 동시에 점멸되면 모드 전환이 완료된 것입니다. 버튼에서 손을 떼주십시오.
- 4) 동작 모드 전환이 종료되면 전원을 다시 넣어주십시오.

초기 설정

R7003SB CH 설정 모드 일람표

출력 모드	설정 채널										
	모드 A	모드 B	모드 C	모드 D	모드 E	모드 F	모드 G	모드 H	모드 I	모드 J	모드 K
Port1	S.BUS	S.BUS2	S.BUS	CH1	CH1	CH1	CH2	CH1	CH2	CH4	CH11
Port2	CH2	CH2	CH2	CH2	CH2	CH4	CH4	CH5	CH7	CH8	CH12
3/B	CH3	CH3	CH3	CH3	CH3	CH3	CH3	CH3	CH3	CH3	CH3
S.BUS2	S.BUS2	S.BUS2	S.BUS	S.BUS	S.BUS2	S.BUS2	S.BUS2	S.BUS2	S.BUS2	S.BUS2	S.BUS2
LED 점멸 횟수	적색 1회	적색 2회	적색 3회	적색 4회	녹색 1회	녹색 2회	녹색 3회	녹색 4회	적녹 1회	적녹 2회	적녹 3회

R7003SB에서 동력용 배터리의 전압을 송신기에 보여준다.

R7003SB은 수신기용 배터리의 전압을 송신기에 표시할 수 있습니다. 그 외에 또 다른 동력용 배터리 및 그 밖의 배터리의 전압을 측정할 수 있습니다. 단, 별매의 외부 전압 입력 케이블 (CA-RVIN-700)과 아래와 같은 절차가 필요합니다.

- 1) 별도 판매되는 외부 전압 입력 케이블(CA-RVIN-700)을 준비합니다.
- 2) R7003SB를 외부 전압 측정 모드로 변경합니다.
※ 이 모드를 사용할 때에는 포트2는 서보 등의 일반적으로 사용할 수 없습니다
- 3) 외부 전압 케이블(CA-RVIN-700)의 한쪽 끝을 설명서에 따라 측정하고자 하는 배터리에 나누어 배선합니다.
- 4) 다른 한쪽은 부속되어 있는 EXT-VOL 케이블에 접속하고 EXT-VOL 케이블을 R7003SB의 포트2에 연결합니다.

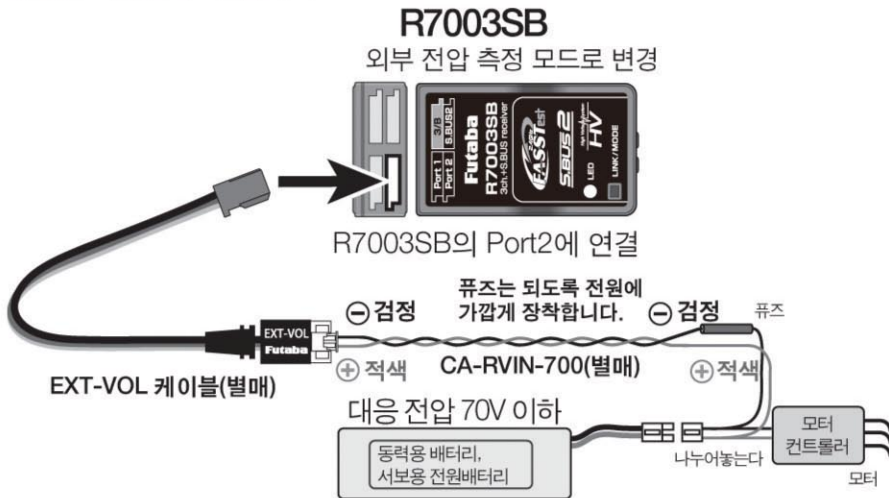

※ 상세한 접속방법은 CA-RVIN-700(별매)의 설명서를 참조하십시오.

수신기 외부 전압 측정 모드로 전환 방법

- 1) 수신기 전원을 ON으로 켜주십시오. LED가 적색으로 점등한 것을 확인하십시오 (송신기는 OFF).
- 2) 링크/모드 스위치를 5~10초 길게 누릅니다.
※ 10초 이상 누르면 다른 동작으로 들어가게 됩니다. 그럴 경우 수신기의 전원을 다시 켜고 다시 시도하십시오.
- 3) LED가 녹색으로 빠르게 점멸하면 링크/모드 스위치에서 손을 놓습니다.
- 4) 외부 전압 설정 모드가 되었고, 현재 설정 모드의 LED는 점멸됩니다(다음 표를 참조).
- 5) 링크/모드 스위치를 누를 때마다 설정 모드가 변경됩니다.
- 6) 원하는 모드가 되었으면 링크/모드 스위치를 길게(2초 이상) 눌러주십시오.
- 7) LED가 적색,녹색 동시에 깜빡이면 모드 전환이 완료된 상태입니다. 링크 모드 스위치에서 손을 떼고 수신기의 전원을 다시 넣어주십시오.

R7003SB 외부 전압 측정 모드 일람표

설정 모드	외부 전압 측정	LED점멸
서보 모드 (초기 설정)	OFF	녹색 1회
외부 전압 측정 모드	ON	녹색 2회

⚠ 주의

- ⊖ 고전압이 걸리는 배선은 만지지 않는다.
■ 감전될 위험성이 있습니다.
- ⊖ 수신기의 전원을 넣기 전에, 외부 전압 측정 입력 포트(포트2)에 전압을 넣지 않는다.
- ⚠ 외부 전압 측정을 하지 않을 경우에는 외부 전압 측정 모드를 OFF로 한다.
- ⊖ EXT-VOL 케이블은 R7003SB의 포트2 이외에 연결하지 않는다.
■ 타 기종이나 포트2 이외에 연결하면 오작동을 일으킬 위험성이 있습니다.

수신기에 서보를 연결하는 예

T18SZ는 S.BUS 시스템을 채용하고 있습니다. 기체 탑재 시, 서보 수가 많은 모델이라도 배선을 간소화시켜 깔끔하게 탑재할 수 있습니다. 또한 동체에 주의를 장착할 때 복수의 서보를 사용하는 주의를 배선을 한 개만 연결하면 됩니다.

- S.BUS를 사용할 경우, 송신 시 특별한 설정이 필요 없습니다.
- S.BUS 서보 자신이 어느 채널인지 기억시킬 수 있습니다(T18SZ에서 설정 가능).
- S.BUS 시스템과 기존 시스템(수신기 기존 CH을 사용)을 같이 사용할 수 있습니다.

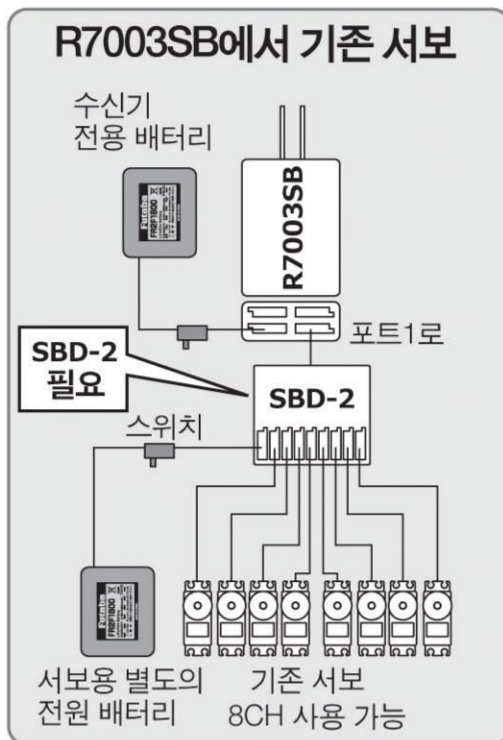
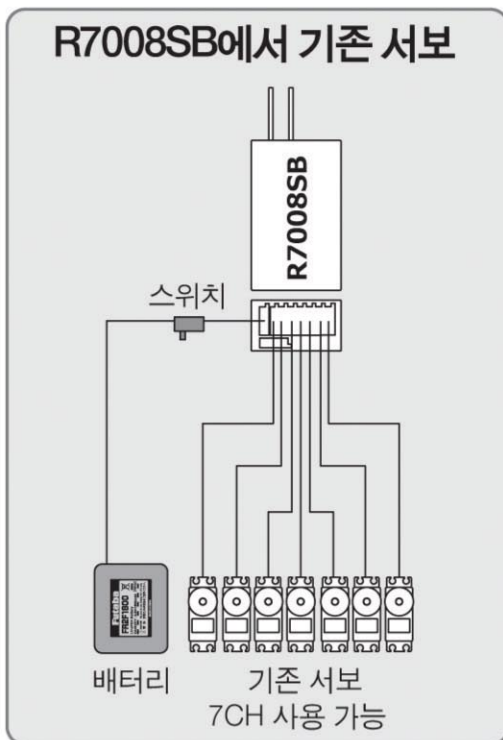
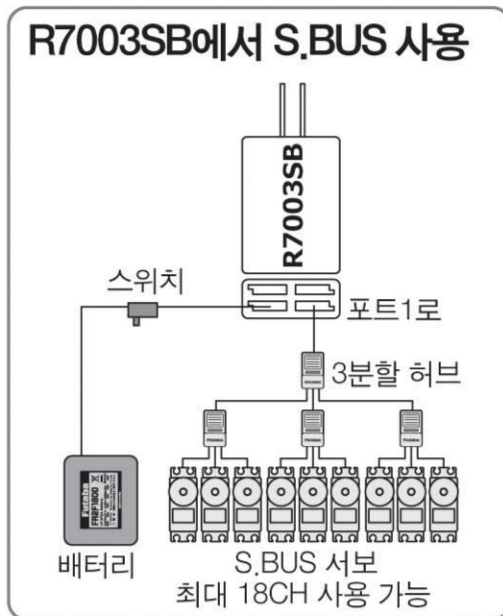
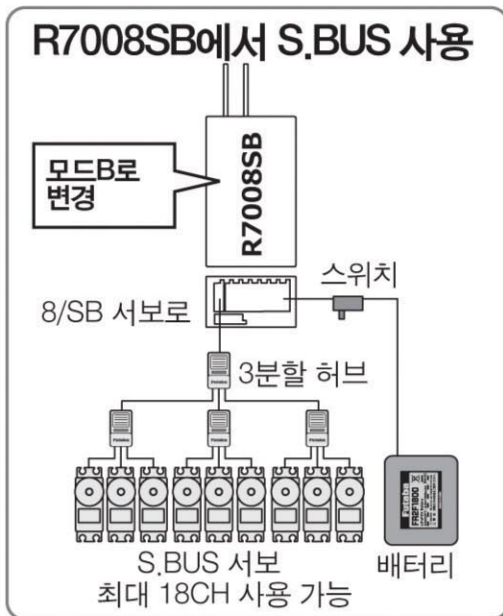

[S.BUS 자이로 CGY750의 접속 예]

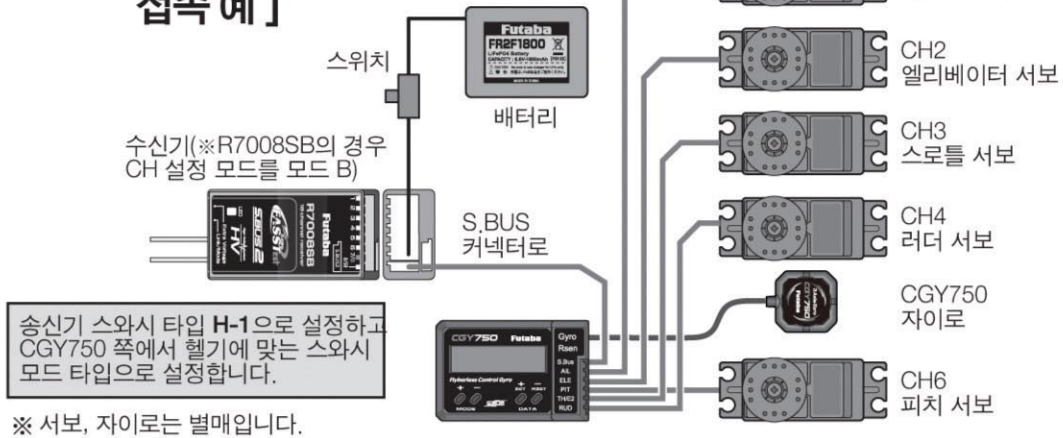

수신기와 서보를 별도의 전원으로 사용하는 예

서보를 많이 사용하여 소비전류가 증가하면 전류가 부족할 가능성이 있습니다. 소비전류가 많은 경우에는 서보를 별도의 전원으로 사용해 주십시오.

- 별매의 SVD-2(기존 서보를 S.BUS포트에서 사용하는 기기)에는 별도의 전원 포트가 있습니다.

- **전원에 대해: 전원은 충분히 여유 있는 배터리를 사용하십시오. 건전지는 사용할 수 없습니다.**

- **중계 박스 6터미널 TB16PP(별매)**

6개의 커넥터를 삽입할 수 있습니다.

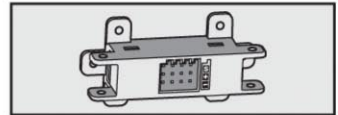

- **3분할 허브(별매)**

3개의 커넥터를 삽입할 수 있습니다.

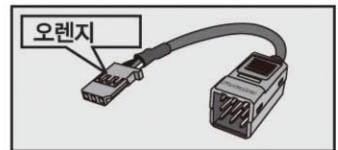

- **3분할 허브 별도 전원용(별매)**

별도 전원용 배터리를 사용할 때 사용합니다.

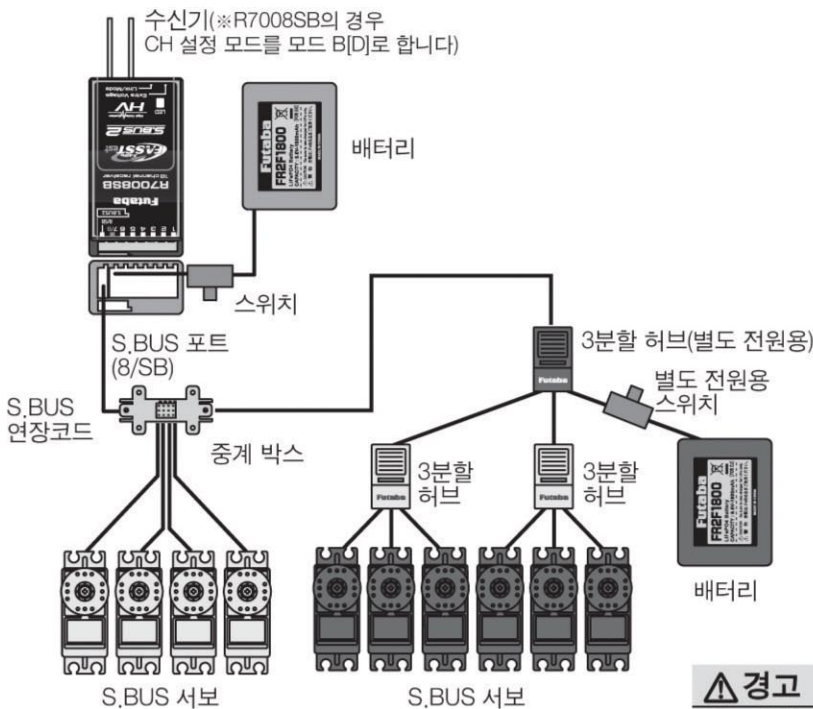
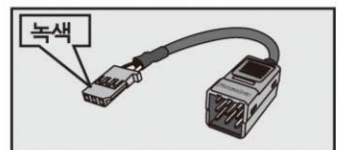

수신기 전원과 별도의 배터리로 구동 (별도 전원용 스위치를 ON으로 켜지 않으면 수신기 전원이 ON이라도 작동하지 않습니다)

⚠ 경고

- **전원에 서보의 소비전류가 너무 크면 작동하지 않을 수 있습니다.**

<사용하기 전에> 37

S.BUS 시스템의 기체 배선 예

S.BUS/S.BUS2 글라이더 사용 예

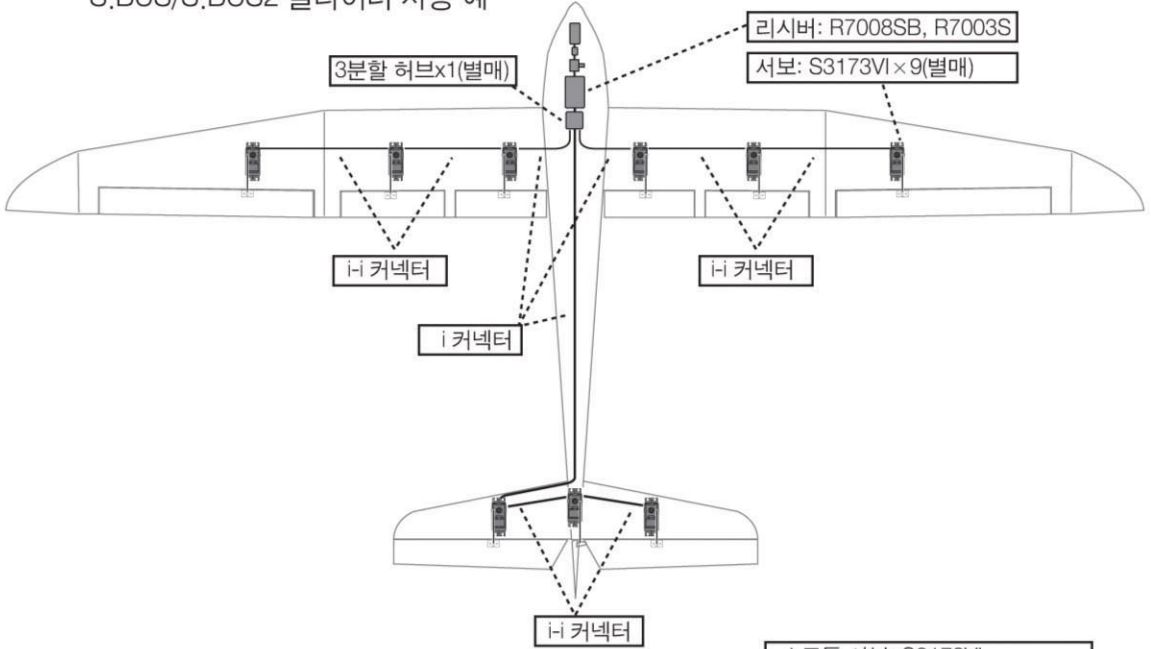

S.BUS/S.BUS2 F3A 비행기 사용 예

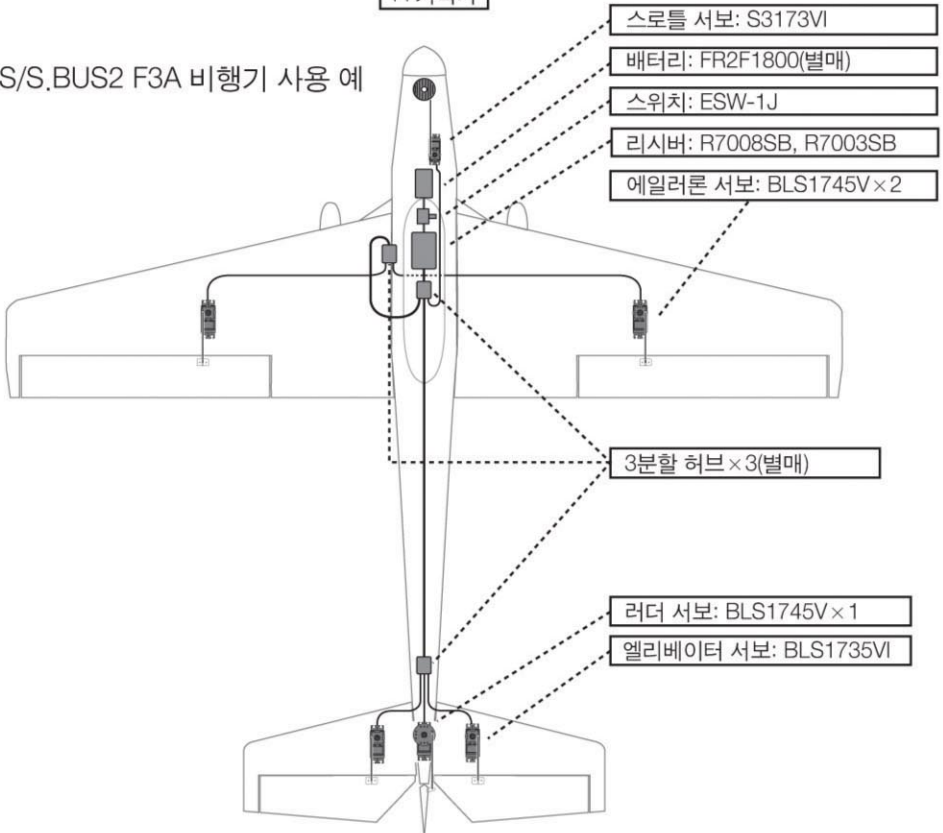

S.BUS2 시스템이란?

S.BUS2는 기존 S.BUS시스템을 확장하여 텔레메트리 센서 등 쌍방향 통신 시스템을 지원합니다. 텔레메트리 센서는 수신기의 S.BUS2 포트에 연결합니다. 서보/자이로에는 S.BU S대응과 S.BUS2 대응이 있는데, S.BUS 대응 제품은 S.BUS 포트밖에 접속할 수 없습니다. S.BUS2 대응 제품은 수신기의 S.BUS 포트와 S.BUS2 포트도 모두 연결 가능합니다.

R7008SB는 S.BUS 포트(CH 설정을 B나 D로 변경)와 S.BUS2 포트가 있어, S.BUS2 서보는 모두 사용할 수 있으며 병용도 가능합니다. 송신기는 S.BUS/S.BUS2를 사용하는 경우에도 특별한 설정은 필요 없습니다.

S.BUS/S.BUS2 기기 대응표

수신기 커넥터	S.BUS 대응 서보 자이로	S.BUS2 대응 서보 자이로	텔레메트리
S.BUS	○	○	×
S.BUS2	× (※)	○	○

(※) S.BUS 대응 서보, 자이로는 S.BUS2 커넥터에 연결하지 마십시오

※ S.BUS 서보, 자이로에는 S.BUS 대응과 S.BUS2 대응이 있습니다. 카탈로그나 각각의 취급설명서를 확인해주시요.

S.BUS2/S.BUS2의 접속 예

※ 센서, 자이로, 3분할 허브, 서보류는 별도 판매입니다.

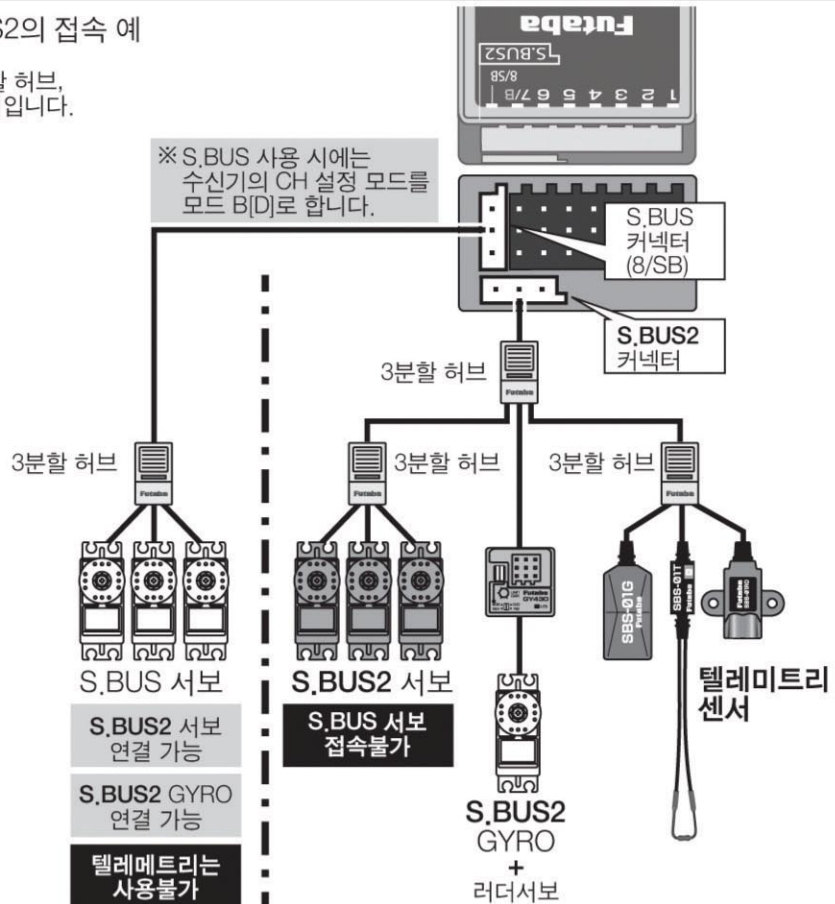

S.BUS/S.BUS2 기기의 설정 방법

S.BUS/S.BUS2 시스템을 사용하려면 먼저 서보에 CH 설정을 해야 합니다. S.BUS/S.BUS2 서보와 텔레메트리 센서를 T18SZ에 연결하고, CH 설정(슬롯 설정)과 각종 세팅을 각각 기록할 수 있습니다.

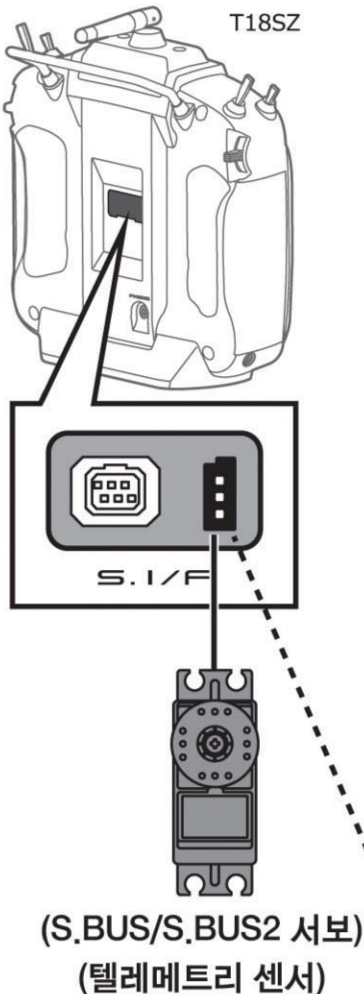

- 1) 그림과 같이 설정하려는 S.BUS 기기를 연결합니다.
- 2) 송신기 전원을 ON으로 켭니다.
- 3) 설정 화면을 호출합니다.
서보: [시스템 메뉴]→[S.BUS 서보]
센서: [링키지 메뉴]→[센서]
- 4) 각각의 화면에 따라 설정합니다.
- 5) 이것으로 S.BUS 기기에 CH(슬롯 No.)이 기록되어 있으므로 수신기의 S.BUS/S.BUS2 커넥터에 연결하여 사용할 수 있습니다.

⚠ 주의

- ⊗ S.BUS 서보, 텔레메트리 센서의 기록 중에 연결을 분리하거나, 송신기 전원을 OFF로 하지 않는다.
■ 기록(쓰기) 중 S.BUS 서보, 센서의 데이터가 파손되어 고장이 생길 수 있습니다.

⚠ 주의

- ⊗ S.I/F(S.BUS 서보 설정) 커넥터에 S.BUS 하이 볼테이지 대응 이외의 서보는 연결하지 않습니다.
■ 송신기 배터리의 전압(6.6V)이 그대로 걸립니다. 하이 볼테이지 이외의 서보는 파손될 위험성이 있습니다.

※ 다수의 대전류를 소비하는 서보를 수신기에 연결하면 전원 용량이 부족한 경우가 있습니다. 그럴 때에는 서보를 1개씩 접속하거나, “별도 전원용 HUB” 를 사용하여 별도의 전원으로 서보에 전원 공급을 해주십시오. 각 서보의 ID를 입력하여 다수 연결된 것 중 특정 서보를 설정할 수 있습니다.

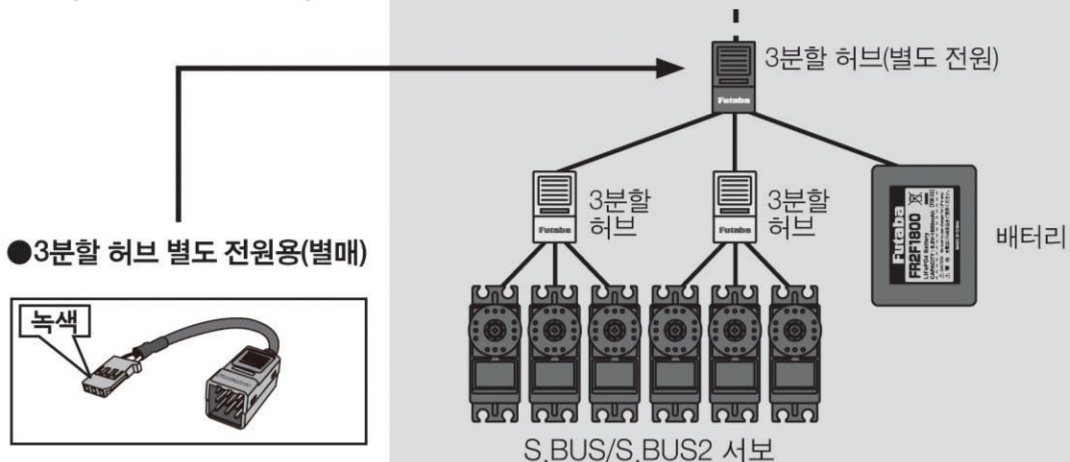

수신기 안테나의 탑재 방법

수신기는 아래와 같은 방법으로 탑재해 주십시오.

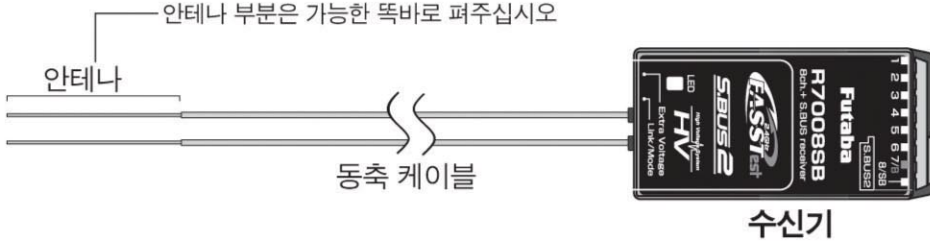

2개의 다른 위치에서 신호를 수신할 수 있도록 2개의 안테나가 장착되어 있습니다(다이버 시트 방식 안테나). 2개의 안테나 중 수신 상태가 좋은 쪽으로 자동으로 전환되어 항상 안정된 수신 상태를 확보합니다. 수신기의 성능을 발휘시키기 위해 다음과 같은 절차와 주의사항에 따라 탑재해 주십시오.

- 1) 기체에 수신기를 탑재하는 경우, 기체의 진동으로부터 수신기를 보호하기 위해 스펀지 등으로 방진대책을 해주십시오.
- 2) 2개의 안테나(동축 케이블 부분 제외)은 되도록 구부리지 말고 탑재합니다. 구부리면 수신 특성에 영향을 주게 됩니다.
- 3) 또 2개의 안테나가 서로 90도의 위치관계가 되도록 하고, 안테나끼리는 되도록 떨어뜨려서 탑재하는 것이 중요합니다.
- 6) 기체가 카본이나 금속을 증착한 필름 등 전도체 재질로 씌워져 있을 경우, 안테나 부분은 반드시 기체의 바깥쪽으로 나오도록 해야 합니다. 또한 안테나를 전도성 동체에는 붙이지 마십시오. 그밖에 연료탱크에도 붙이지 마십시오.

※ 글라이더는 카본 동체를 사용할 경우가 있습니다. 이와 같은 기체에 수신기를 탑재할 때에는 위와 같은 주의 사항을 반드시 지켜주십시오.

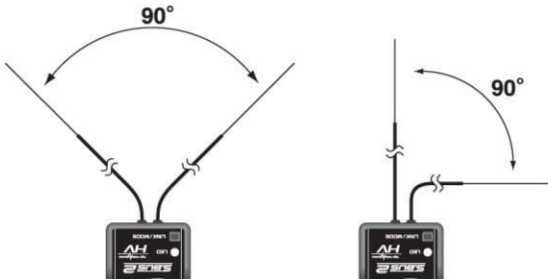

- 4) 수신기 안테나의 탑재 위치 부근에 금속 등의 전도체가 있는 경우, 수신 특성에 영향을 미칠 수 있으므로 안테나는 그 전도체를 피해 기체 양 옆에 배치하도록 합니다. 이로써 기체 자세에 관계없이 양호한 수신특성을 얻을 수 있습니다.
- 5) 안테나는 금속이나 카본 등의 전도체로부터 적어도 1cm 이상 떨어뜨려 탑재해주십시오. 단, 동축 케이블 부분은 떨어뜨릴 필요가 없습니다. 동축 케이블은 무리하게 꺾지 말아주십시오.

⚠ 경고

⊘ 안테나를 잡아당기거나 무리한 힘을 가하지 않는다
 ■ 수신기 내부에서 안테나가 끊어져버립니다.

❗ 안테나는 모터, 변속기 그리고 그밖에 노이즈 발생 원인으로 부터 되도록 떨어뜨립니다.

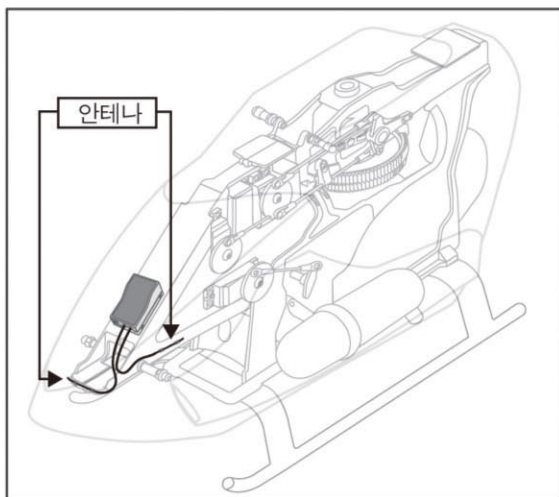
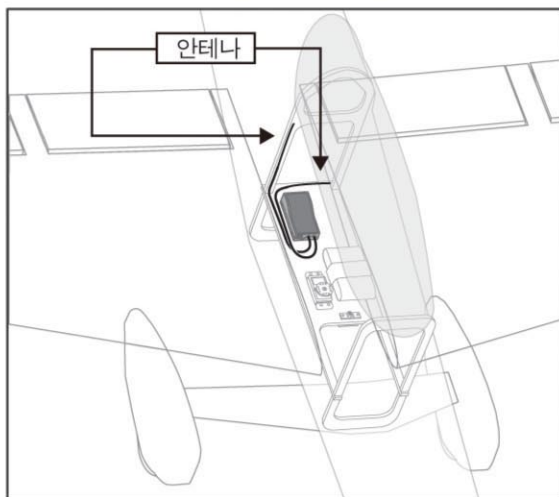

※ 위의 그림은 안테나 2개의 위치관계를 나타내고 있습니다. 실제로 탑재할 때에는 수신기는 기체의 진동으로부터 보호하기 위해 스펀지로 감싸거나 기체의 진동에 영향을 받지 않는 장소에 탑재합니다.

※ 수신기에는 깨지기 쉬운 전자부품이 사용되고 있습니다. 진동, 충격, 고온 등에 대한 보호 대책을 해주십시오.

※ 수신기는 습기에 침입을 방지하는 구조가 없습니다. 습기가 수신기 내부에 침입하면 일시적으로 동작이 정지되거나 이상 동작을 일으킬 가능성이 있습니다. 습기의 침입을 방지하기 위해 수신기를 비닐 등에 넣어 보호해 주십시오. 연료나 배기로 부터의 보호도 됩니다.

서보에 대해 (세트에 서보는 포함되어 있지 않습니다)

사용 목적에 맞게 구입해 주십시오.

※ FASSTest 12CH 모드의 경우, 아날로그 서보는 사용할 수 없습니다. 디지털 서보(브러시리스 서보 포함), S.BUS/S.BUS2 서보를 선택해 주십시오.

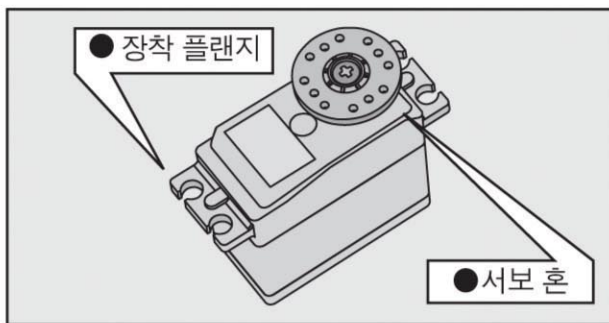

● 서보 부속품

서보에는 다음과 같은 것이 포함되어 있다.

- 예비 서보 혼
- 서보 취급설명서

* 서보 혼 장착 비스는 출하 시에 서보에 장착되어 있는 비스를 반드시 사용해 주십시오.

수신기 · 서보 탑재 시 안전상의 주의

⚠ 주의: 커넥터의 연결에 대해

- ❗ 커넥터는 끝까지 확실하게 삽입한다.
 - 비행 중에 기체의 진동 등으로 커넥터가 빠지면 추락합니다.
 - 특히 에일러론 서보의 연장코드를 주익에 연결할 경우, 수신기 쪽이 빠지기 쉬우므로 주의하시기 바랍니다.

⚠ 주의: 수신기의 진동/방수에 대해

- ❗ 수신기는 스펀지 고무 등으로 감싸서 방진 대책을 실시한다. 또 물이 튈 염려가 있는 경우, 비닐에 넣어 방수 대책을 한다.
 - 강한 진동과 충격을 받거나, 물의 침입으로 오작동하면 추락합니다.

⚠ 주의: 서보 동작 폭에 대해

- ❗ 각 타의 서보 동작 폭을 최대로 작동시켜보고 푸쉬로드가 걸리거나 휘어지지 않도록 조정한다.
 - 서보 혼에 무리한 힘이 계속해서 가해지면 서보가 파손되거나, 배터리의 소모가 빨라져 추락합니다.

⚠ 주의: 서보의 장착에 대해

- ❗ 서보는 방진고무(러버 글로 메트)를 통해 서보 마운트 등에 장착한다. 또 서보 케이스가 서보 마운트 등 기체의 일부에 직접 닿지 않도록 탑재한다.
 - 서보 케이스가 직접 기체에 닿으면 기체의 진동이 직접 서보에 전달되고, 그 상태가 지속되면 서보가 파손되어 추락합니다.

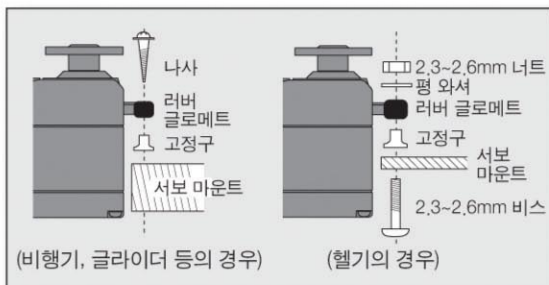

⚠ 주의: 서보 리드선의 고정

- ❗ 서보의 리드선은 비행 중 진동으로 인한 단선을 방지하기 위해 너무 팽팽하지 않게 조금 여유를 주어, 적당한 위치에 고정해 주십시오. 또 메인テナンス을 할 때에도 정기적으로 확인해 주십시오.
 - 서보의 리드선이 단선되면 조종 불능이 되어 추락합니다.

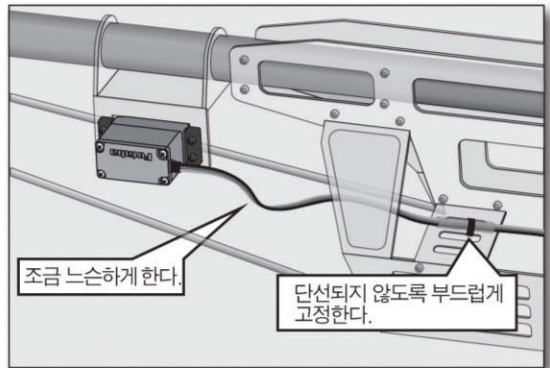

수신기용 스위치에 대해

이 세트에는 전자 스위치 ESW-1J가 포함되어 있습니다. 이 스위치는 기존의 단자 접속식이 아닌 FET회로에서 전류를 제어하기 때문에 기존보다 많은 전류를 흘려 보낼 수 있습니다.

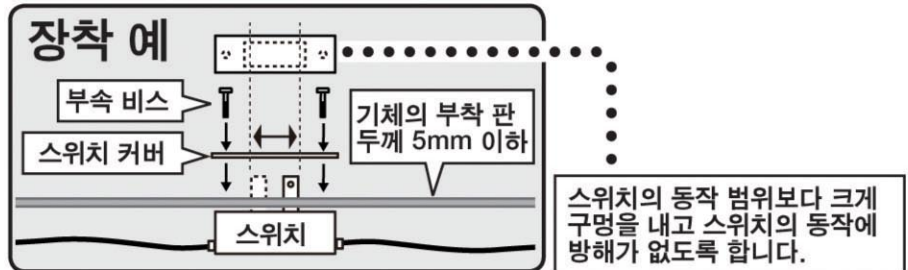
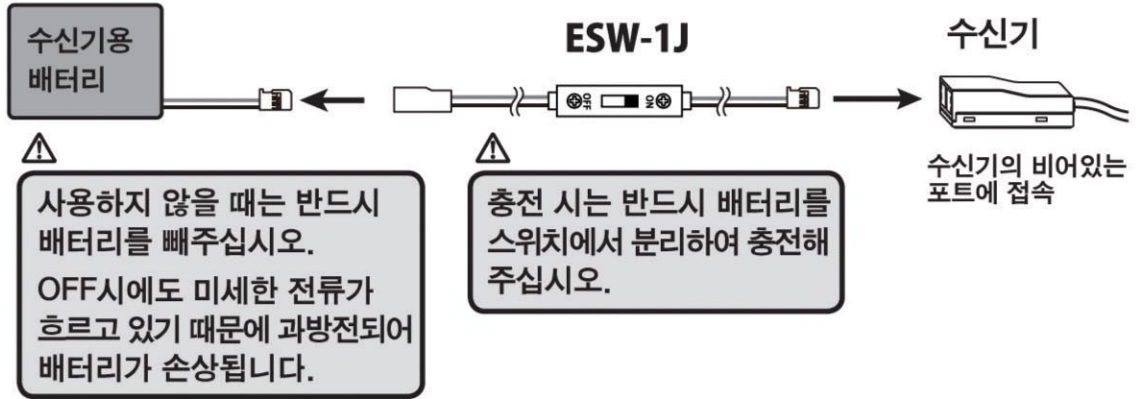

⚠ 주의: 전자 스위치의 사용에 대해

❗ 미사용 시는 반드시 스위치에서 배터리 커넥터를 분리해 놓을 것

- 이 스위치는 OFF시에도 미세 전류가 흐르기 때문에 과방전되어 배터리가 파손, 폭발, 발화될 위험성이 있습니다.

❗ 스위치는 반드시 모형에 고정한 상태로 사용한다.

- 진동과 충격으로 인해 커넥터가 빠지면 조종 불능이 되어 추락, 충돌의 위험이 있습니다.

❗ 충전은 반드시 스위치부터 배터리를 분리해 놓고 한다.

- 이 스위치에는 충전용 커넥터가 없습니다. 스위치를 연결한 채로 충전을 하면 폭발, 발화, 화재 위험성이 있습니다.

❗ 방전 대책을 실시한다.

- 내부에는 전자 단자가 사용되고 있습니다. 진동, 충격, 고온 등에 대해 보호 대책을 해주십시오.

⊘ 연료, 배기나 수분에 닿지 않게 한다.

- 내부에는 전자부품이 사용되고 있습니다. 연료나 수분이 닿으면 고장이 납니다.

⊘ 배선을 세계 잡아당기지 않는다.

- 단선되어 조종 불능으로 추락, 충돌의 위험이 있습니다

⊘ 분해, 수리를 하지 않는다.

- 스위치는 구조상 분해할 수 없습니다. 수리도 해당되지 않습니다.

⊘ RC모형 이외에는 사용하지 않는다

- 스위치는 취미 RC용으로 설계되어 있습니다. 다른 용도로는 일체 사용할 수 없습니다.

홈화면조작

홈화면에 표시 그리고 조작방법은 다음과 같습니다.

⚠경고

- 비행하기전에는 반드시 모델명을 확인한다.
- 항상 배터리전압을 체크하고, 일찌감치 충전을 하도록 한다. 또 배터리알람이 표시되면 신속히 착륙해 주십시오.

(비행기의 홈화면)



- 모델명**
● 현재 동작중의 모델명이 표시됩니다.
- 시스템타이머**
● 마지막 재설정에서 전원 ON 누적시간 (시간): (분): (초) 디지털메뉴의 날짜와 시각에서 토탈(수신기ON의 토탈시간) 모델(선택된 모델의 ON시간)을 선택할 수 있습니다.
- 수신기배터리전압표시**
● 전압이 5.8V이하가 되면 알람음이 울립니다.
- 타이머1,2**
● 타이머스타트/스톱 [타이머1]또는 [타이머2]를 누르면 타이머가 스타트, 스톱합니다. 타임표시를 길게 누르면 리셋이 됩니다.
- 모델타입표시**
● 현재 동작중의 모델타입이 표시됩니다.
- 시스템메뉴**
● 표시부분을 누르면 시스템메뉴로 이동할 수 있습니다.
- 링크지메뉴**
● 표시부분을 누르면 링크지메뉴로 이동할 수 있습니다.
- 모델선택트**
● 표시부분을 누르면 모델선택트설정화면으로 이동할 수 있습니다.
- 컨디션명**
● 현재 동작중의 컨디션명이 표시됩니다.

- 시스템타입**
● FASSTest18CH/FASSTest12CH/FASST MULT/FASST 7CH/S-FHSS/T-FHSS
- 수신기배터리전압**
● 수신기배터리전압이 표시됩니다. (FASSTest/T-FASS모드의 경우)
- 외부배터리전압**
● 수신기의 외부전압측정입력모드로 분할접속된 배터리(동력용배터리등)의 전압이 표시됩니다. (FASSTest/T-FASS모드의 경우)
- 텔레메트리수신상황**
● 수신기부터 송신기로의 수신상황입니다. (FASSTest/T-FASS모드의 경우)
- 전파출력표시**
● 출력상태를 표시합니다. "송신중" 전파가 나가고 있는 상태 "송신중지" 전파가 나가고 있지 않는 상태
- 날짜와 시각**
● 시스템메뉴의 날짜와 시각으로 현재의 날짜와 시각을 세트할 수 있습니다.

※LCD화면의 밝기조정은 시스템메뉴의 화면 설정에서 조정가능합니다.

송수신기의 링크조작

R7008SB수신기는 사용전에 송신기의 ID코드를 수신기에 읽히는 조작(링크조작)을 할 필요가 있습니다. 한번 링크조작이 되면 그 ID코드는 수신기에 기억되거나 링크된 수신기에서만 동작하게 됩니다.

텔레메트리는 송신기의 각모델마다 기억된 수신기ID코드가 일치된 경우에 사용할수 있습니다. 새로운모델을 작성하는 경우, 기용하는 수신기에서 링크할 필요가 있습니다.

● 링크가 필요한 케이스

- ① 초기세티외의 수신기를 사용할때
- ② 통신시스템을 변경할 때
- ③ 모델셀렉트에서 새로운 모델을 작성한때

* 세트의 수신기는 미리 링크되어 있으므로 링크조작없이 사용할수 있습니다.

⚠ 경고

⊘ 링크조작은 동력용모터가 접속된 상태와 엔진이 걸린상태에서는 실행하지 않는다.

■ 불의로 모터가 회전하거나 엔진스로틀이 열리면 매우 위험합니다.

❗ 링크조작이 완료되면 일단 수신기의 전원을 OFF로 하고, 링크된 송신기로 조작이 되는지 확인한다.

링크조작절차

- 1) 송신기와 수신기를 50cm이내로 둔 상태에서 송신기의 전원을 ON으로 합니다.

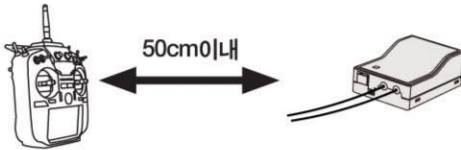

- 2) [링크]메뉴 → [시스템타입]을 터치합니다.
- 3) 수신기를 1개사용하는 경우 [싱글]로 하고, 1기에 2개의 수신기를 사용하는 경우는 [듀얼]을 선택합니다. * 듀얼의 경우 2개의 수신기와 링크합니다.
- 4) 배터리페일세이프전압을 초기치 3.8V에서 변경하는 경우는 B.F/S전압을 변경합니다. * FASSTest/T-FASS모드만
- 5) [링크]를 터치합니다. 송신기부터 차임음이 나면서 링크모드로 들어갑니다.
- 6) 상기의 상태에서 바로 수신기전원을 ON으로 해주십시오.

46 <기본조작>



링크모드로 하고



전원 ON

- 7) 수신기전원ON으로부터 약2초후에 수신기는 링크를 기다리는 상태가 됩니다. (링크대기는 약1초간)
- 8) 수신기의 LED가 적색으로 점멸하고 녹색점등으로 변화하면 링크완료.



링크완료



녹색점등

- 9) 주위에 FASSTest-2.4GHz(T-FASS)시스템의 송신기가 전파를 송신하고 있는 경우에 ID코드의 읽기조작(링크조작)을 하면, 수신기의 LED가 녹색을 점등해도 다른송신기의 ID코드를 읽었을 가능성이 있습니다. 사용전에 반드시 수신기의 전원을 다시 넣고나서, 서보의 동작테스트를 하고, 자신의 송신기로 바르게 동작이 되는지를 확인해주십시오.

● 링크지메뉴의 [시스템타입]을 터치하고, 하기의 설정화면을 불러냅니다.

● 수신기를 1개사용하는 경우 "싱글", 1기에 2개의 수신기를 사용하는 경우는 "듀얼"을 선택합니다. * FASSTest/T-FASS모드만 가능

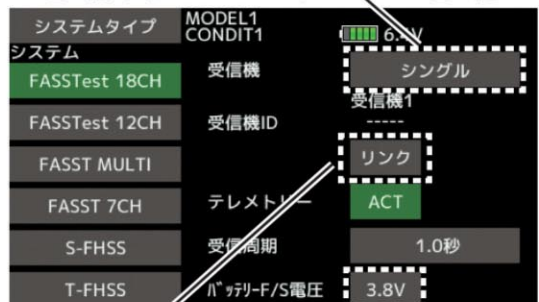

● [링크]를 터치하면 링크모드로 들어갑니다.

● 수신기에 배터리페일세이프전압을 기억시킵니다. * FASSTest/T-FASS모드만 가능

텔레메트리로 모델을 변경하면 수신기전압이 표시되지 않는경우

- ◆수신기가 송신기의 ID를 링크로 기억하면 통상의 조작이 가능하게 됩니다.
- ◆송신기가 수신기의 ID를 링크로 기억하면 텔레메트리를 사용할수 있게됩니다.

송신기는 각모델마다 수신기ID를 기억하고 있으므로 수신기ID가 기억되어 있지 않은 모델이나 다른 수신기ID가 기억되어 있는 경우는 텔레메트리기능을 사용할수 없습니다. 단 수신기가 송신기ID를 기억하고 있으면 조작은 가능합니다.

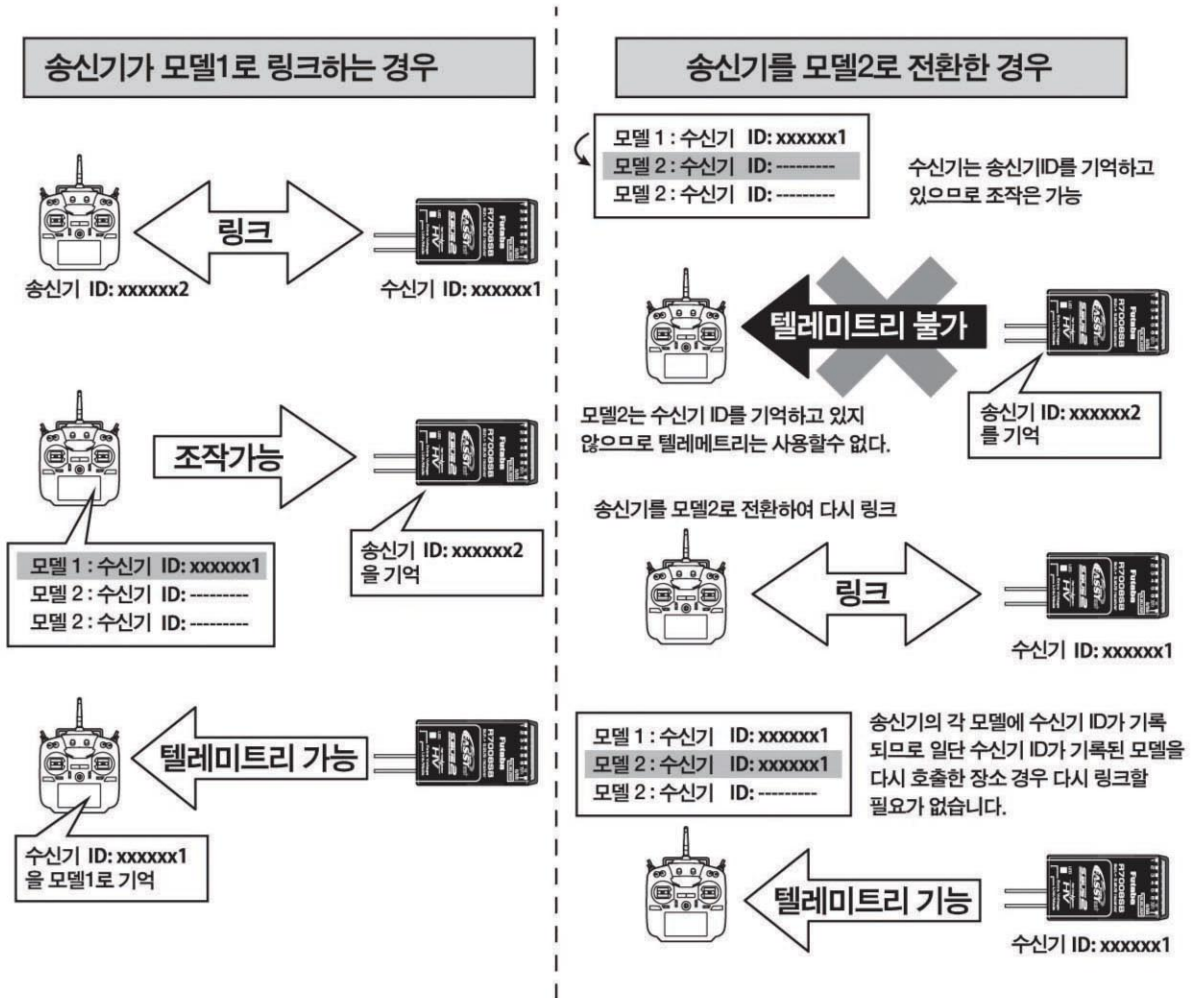

신규모델을 설정할 경우, 그 모델에 사용하는 수신기에서는 처음으로 한번 링크를 해주고나서 사용해주시오.

FASST, S-FASS수신기(텔레메트리수신기이외)의 링크에 대해

- FASST나 S-FASS시스템을 사용하는 경우 링크의 절차가 달라집니다. T18SZ의 시스템 타입을 사용하는 수신기에 맞추어 변경하고 송수신기를 50cm0내에 두고, 송수신기의 전원을 ON으로 하고나서 수신기의 Link 버튼을 2~5초간 누릅니다. LED가 녹색점등으로 링크가 완료됩니다. 각각의 수신기의 설명서를 잘 읽고 나서 동작체크를 충분히 하고나서 사용해주시오.

거리테스트실행

안전하게 사용하기 위해, 비행전에는 반드시 거리테스트를 실행해주시요. T18SZ송신기에는 거리테스트전용의 레인지체크모드가 탑재되어 있습니다. 송신출력을 떨어뜨리고 근거리로 비행전에 테스트를 하기 위한 기능입니다.

레인지체크 모드에 대해

다음절체에 따라 거리테스트를 해주시요.

- 1) 송신기가 OFF인 상태에서 U.MENU/MON.버튼을 누른체로



- 2) 스로틀 스틱을 슬로로 하고

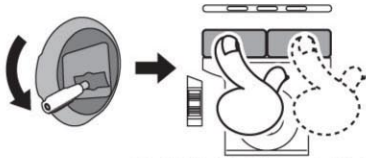

- 3) T18SZ를 ON으로 합니다.

- 3) "시스템메뉴"의 "레인지체크" 를 열어주시요.

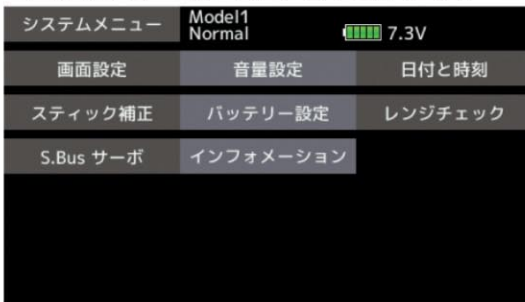

- 4) "스타트"를 터치하면 레인지체크모드로 들어갑니다.

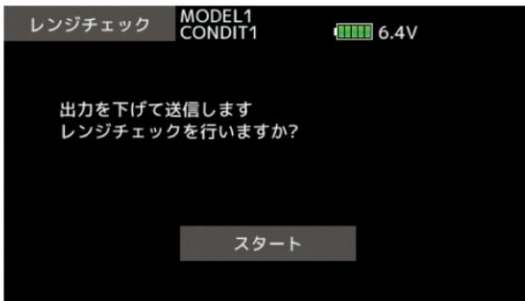

- 5) 레인지체크모드에서 RF출력되어 비프음과 함께 송신기의 LED가 점멸하는 상태가 됩니다.

※이 레인지체크모드는 약60초경과하면, 자동적으로 해제되어, 통상의 송신상태가 됩니다. 또 레인지체크 모드중에 "레인지체크"를 터치하면 그 시점에서 해제됩니다. 레인지체크모드를 연장하고싶을때에는 "리스트ार्ट"로 이동해서 수치버튼을 터치합니다.

- 6) 스틱등을 조작하면서 기체로부터 떨어져서 해주시요. 모든 조작이 완전히 정확하게 동작하는 것을 기체옆에 있는 조수에게 확인합니다.

※기체에서 30~50보(30m)정도 떨어진 거리에서 정상적으로 동작하는 것을 확인합니다.

- 7) 모두 정상으로 동작하면 기체옆으로 가서 스로틀 스틱을 최저슬로의 상태에서 엔진과 모터를 시동합니다. 조수에게 기체를 확실히 잡고 있도록 하고, 엔진회전수를 변화시켜서 거리테스트를 실행합니다. 헬기의 경우 로터를 뺀 상태에서 실행합니다

※이때 서보가 홀드되거나 통상의 동작과는 다른움직임을 보일 경우에는 뭔가 문제가 있을수 있습니다. 원인을 알기전까지 그대로 비행하지 말아주시요. 그밖에 서보접속이 느슨한자 링크지상태등도 확인합니다. 또 풀로 충전된 배터리를 사용해 주시요.



먼저 기체는 엔진을 정지, 모터의 경우는 배선을 빼고 회전하지 않는 상태에서 수신기전원을 ON

약30m

레인지체크
모드로 한다

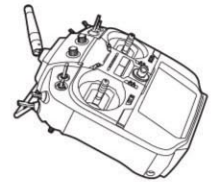

플라이트전에 지상에서 정상동작하는지 확인한다.

⚠위험

- ❌ 레인지체크모드인체로 절대로 비행하지 않는다.

■전파가 닿지 않아 추락합니다.

- ❌ 레인지체크모드인체로 조수가 기체를 잡지않고 엔진을 시동하거나 모터배선을 접속하지 않는다.

■불의로 프로펠러나 로터가 회전하여 크게 다칠 위험이 있습니다.

- ❗ 엔진시동, 모터회전중의 테스트는 조수가 기체를 확실히 잡아, 불의로 고회전이 되도록 기체가 날라가거나 프로펠러나 로터에 몸이나 기체에 닿지 않도록 한다.

■불의로 프로펠러나 로터가 회전하여 크게 다칠 위험이 있습니다.

모델의 기본설정절차

비행기/글라이더의 기본설정절차(예)

1. 모델의 추가, 불러들임

이 T18SZ송신기는 초기설정에서 1개의 모델이 할당되어 있습니다. 신규로 모델을 추가하는 경우나, 이미 설정되어 있는 모델을 불러들일 경우는, 링크지 메뉴의 모델선택기능[모델선택]로 실행합니다.



단 모델의 이름을 등록해두면 후에 모델을 불러들일 때 편리합니다. (송신기본체는 30대까지의 데이터를 보존할 수 있습니다. 시판의 SD카드에도 보존가능.)

현재 불러들인 모델명이 화면상부에 표시됩니다. 비행하기전이나 설정을 변경하기전에 반드시 모델명을 확인해주십시오.

새 모델을 추가 한 경우 수신기와 링크를 수행하십시오.

2. 모델타입의 선택

링크지메뉴의 모델타입선택[모델타입]에서 기체에 맞는 모델타입을 선택합니다.

비행기타입을 선택하면 주익타입과 미익타입의 선택화면이 표시됩니다. 각각 사용하는 그체에 맞는 타입을 선택합니다.

모델타입이 비행기, 글라이더의 경우, 13종류의 주익타입과 3종류의 미익타입이 있습니다.



3. 기체쪽의 링크지

에일러론, 엘리베이터, 스로틀, 러더등의 각타를 모형의 취급설명서에 따라 링크지를 합니다. 접속방법에 대해서는 수신기, 서보접속을 참조해 주십시오.

주의 : 다른 송신기와 T18SZ에서는 채널배치가 다른 경우가 있습니다. 또 모델타입이 같은 비행기 모델이라도 주익타입, 미익타입이 다르면 채널 배치가 다른경우가 있으므로 충분히 주의해 주십시오. (링크지메뉴의 평선기능[평선]에서 각평선의 할당채널을 확인할 수가 있습니다.)

Ch	ファンクション	コントロール	トリム
1	エルロン	J1	T1
2	エレベータ	J3	T3
3	スロットル	J2	T2
4	ラダー	J4	T4
5	ギア	SG	--
6	エルロン2	--	--

- 링크지의 동작방향이 거꾸로 된 경우는 링크지 메뉴의 서보리버스기능 [서보리버스]에서 방향을 맞춥니다.

Ch	ファンクション	予備	Ch	ファンクション	予備
1	エルロン	ノーマル	7	予備5	ノーマル
2	エレベータ	ノーマル	8	予備4	ノーマル
3	スロットル	リバース	9	予備3	ノーマル
4	ラダー	ノーマル	10	予備2	ノーマル
5	ギア	ノーマル	11	予備1	ノーマル
6	エルロン2	ノーマル	12	予備1	ノーマル

- 스로틀에 관해서는 트림을 전부내리는것으로 카브레터가 전부 닫히게 되어, 엔진커트가 되도록 링크지해 주십시오. 모터컨트롤앱에 대해서는 사용하는 앱에 따라 동작방향을 설정해 주십시오.
- 뉴트들과 각타는 기본적으로 링크지쪽에서 조정하고, 서브트림조정, 엔드포인트조정(타각조정)으로 미조정 합니다. 링크지보호를 위해 엔드포인트기능으로 리미트 위치도 설정할 수 있습니다. 엔드포인트기능은 채널마다 상하좌우의 작동량, 리미트조정을 할 수 있습니다.

Ch	ファンクション	サブトリム	Ch	ファンクション	サブトリム
1	エルロン	+0	7	予備5	+0
2	エレベータ	+0	8	予備4	+0
3	スロットル	+0	9	予備3	+0
4	ラダー	+0	10	予備2	+0
5	ギア	+0	11	予備1	+0
6	エルロン2	+0	12	予備1	+0

Ch	ファンクション	リミット	動作量	Ch	ファンクション	リミット	動作量
1	エルロン	135	100	100	135		
2	エレベータ	135	100	100	135		
3	スロットル	135	100	100	135		
4	ラダー	135	100	100	135		
5	ギア	135	100	100	135		
6	エルロン2	135	100	100	135		

4. 스로틀커트의설정

엔진커트를 스로틀트림의 위치를 바꾸지 않고 전용스위치로 원터치로 할수 있습니다.
(아이들조정 후)

* 이 스로틀커트기능작동시는, 엔진커트위치로 고정됩니다. 업셋동작으로 엔진커트를 하고싶은 경우는, 다음의 아이들다운기능을 사용해 주십시오.

링키지메뉴의 스로틀커트로 설정합니다. 기능을 동작상태로 하고, 스위치를 선택하고나서 커트 포지션을 카브레타가 모두 닫히게 되도록 조정합니다. 안전을 위해 스로틀 스틱이 약1/3이하(슬로쪽)일때만 기능합니다.

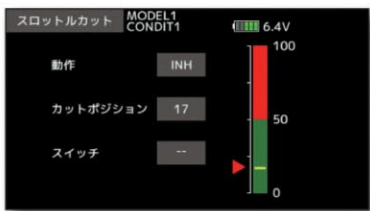

5. 아이들다운의 설정

*스로틀커트기능이 동작상태의 경우는 아이들다운은 동작하지 않습니다.

스로틀트림의 트림위치를 변경하지 않고 전용스위치의 원터치로 아이들회전수를 내릴수가 있습니다.

링키지메뉴의 아이들다운에서 설정합니다. 기능을 동작상태로 하고, 스위치를 선택하고나서 아이들 다운회전수를 조정합니다.

단 안전을 위해 스로틀 스틱이 슬로쪽으로 왔을때만 기능합니다.



6. AFR, 듀얼라이트의 설정

AFR기능은 조정감각에 맞추어 타의 효과를 조정하는 기능입니다. 기본적인 타의 작동폭을 링키지 메뉴의 엔드포인트기능으로 설정한 후, 조종감각에 맞추어 모델메뉴의 AFR기능으로 타각을 조정합니다. 또 듀얼라이트기능을 설정하면 스위치를 전환하는 것으로 연기에 맞춘 타각설정을 불러낼수 있습니다.

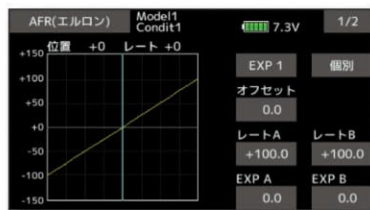

デュアルレート	MODEL1 CONDIT1	ステータス	ファンクション	スイッチ
1 D/R 1	INH		エルロン	SD
2 D/R 2	INH		エレベータ	SA
3 D/R 3	INH		ラダー	SB
4 D/R 4	INH		エルロン	--
5 D/R 5	INH		エルロン	--
6 D/R 6	INH		エルロン	--

7. 에어브레이크

에어브레이크기능은 착륙시등, 강하각을 크게 하여도 스피드를 올리고싶지 않은경우등에 사용됩니다. 이 기능은 링키지메뉴의 모델타입에서 주익에 "2AIL"이상 사용하고 있는경우만 가능합니다. 보통은 좌우양 에일러론모두 뒷방향으로 동작하도록 설정하고, 동작시킬때의 기수의 상하를 엘리베이터로 보정하는 믹싱도 완비되어 있습니다.

エアブレーキ	AIL3	AIL	AIL2	AIL4	ABK
オフセット	+0	+0	+0	+0	+0
微調整	+0	+0	+0	+0	+0
	(+0)	(+0)	(+0)	(+0)	(+0)
FLP3	FLAP	FLP2	FLP4	ELE	ELE2
+0	+0	+0	+0	+0	+0
	(+0)	(+0)	(+0)	(+0)	(+0)

8. 플라이트 콘디션의 추가

초기설정에서는 모델마다 플라이트콘디션이 1개만 할당되어 있습니다. 콘디션이 1개라도 기본비행을 하는데에는 지장이 없지만, 비행중에 스위치1개로 여러가지 설정을 변화시키고싶을 때 사용합니다. 모델메뉴의 콘디션선택기능으로 필요수의 콘디션을 추가합니다. 콘디션전환스위치, 콘디션의 우선순위, 콘디션의 이름등도 동시에 설정합니다.

コンディション選択	Model1 Condit1	7.3V
1	Condit1	추가
2		
3		
4		名称変更
5		
6		コピー
7		
8		ディレイ

콘디션설정이 끝나면 스위치를 조작하여 화면상에 표시되는 콘디션명으로 동작을 확인해주시요.

- * 새로운 콘디션을 추가하면 자동적으로 "CONDIT1"의 데이터가 복사됩니다.
- * 콘디션의 스위치를 선택하고 ON상태에서 새로운 콘디션의 데이터를 설정해주시요. 단 그룹모드("Gr")를 선택해두면 모든 콘디션에 같은 데이터가 입력됩니다. 변화시키고싶은 콘디션은 싱글모드("Sngl")로 설정하고 조정해주시요.

헬리콥터의 기본설정절차(예)

여기서는 T18SZ의 헬리콥터기능의 사용예에 대해 개요를 설명하고 있습니다. 실제의 수치등은 사용기체에 맞추어 조정해주시시오.

1. 모델의 추가, 불러들임

이 T18SZ송신기는 초기설정에서 1개의 모델이 할당되어 있습니다. 신규로 모델을 추가하는 경우나, 이미 설정되어 있는 모델을 불러들일 경우는, 링크지 메뉴의 모델선택기능[모델선택]로 실행합니다.



단 모델의 이름을 등록해두면 후에 모델을 불러들일 때 편리합니다. (송신기본체는 30대까지의 데이터를 보존할 수 있습니다. 시판의 SD카드에도 보존가능.)

현재 불러들인 모델명이 화면상부에 표시됩니다. 비행하기전이나 설정을 변경하기전에 반드시 모델명을 확인해주시시오.

신규로 모델을 추가할 경우, 수신기와와의 링크를 실행해 주십시오.

2. 모델타입, 스와시타입의 선택

다른 모델타입이 이미 선택되어 있는경우는, 링크지메뉴의 모델타입선택기능으로 헬기를 선택한 후, 기체에 맞는 스와시타입을 선택합니다.

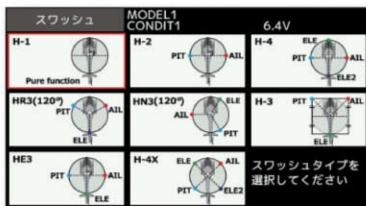
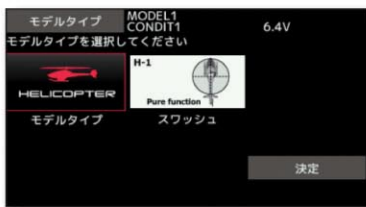

3. 플라이트컨디션의 추가

초기설정에서는 너말의 컨디션으로 5개의 컨디션이 설정되어 있습니다.

- 노말
- 아이들 업1
- 아이들 업2
- 아이들 업3
- 홀드

(초기설정의 컨디션을 포함하여 1모델당 8컨디션 까지 추가가능)



컨디션전환스위치, 컨디션우선순위, 컨디션이름 등을 설정해주시시오. 컨디션설정이 완료되면 스위치를 조작해보고 화면상에 표시되는 컨디션명을 확인해 주십시오.

(일반적인 플라이트컨디션의 설정예)

- 노말:(스위치OFF시 동작) 엔진시동부터 호버링연기에 사용합니다.
- 아이들 업1:(SW-E의 가운데서 동작) 스톱, 턴, 루프연기등에 사용합니다.
- 아이들 업2:(SW-E의 앞쪽에서 동작) 롤연기에 사용합니다.
- 스로틀홀드:(SW-G의 앞쪽에서 동작) 오토로테이션에 사용합니다.

우선순위는 스로틀홀드/아이들 업2/아이들 업1/노말, 스로틀홀드가 최우선으로 합니다.

그밖에 필요에 따라 컨디션을 추가해주시시오.

4. 기체쪽의 링크지

스로틀, 러더, 에일러론, 엘리베이터, 피치등의 각타를 키트의 취급설명서에 따라 링크지합니다. 접속방법에 대해서는 수신기, 서보접속을 참조해 주십시오.

* 다른 송신기와 T18SZ에서는 채널배치가 다른경우가 있습니다. (링크지메뉴의 평선기능[평선]에서 각평선의 해당채널을 확인할 수가 있습니다.)

Ch	ファンクション	New CONDIT1	7.3V	1/3
1	エルロン	J1	T1	
2	エレベータ	J3	T3	
3	スロットル	J2	T2	
4	ラダー	J4	T4	
5	ピッチ	J2	--	
6	ジャイロ	--	--	

● 링크지의 동작방향이 거꾸로 된 경우는 링크지메뉴의 서보리버스기능과 H-1모드 이외의 경우는 스와시AFR 기능도 사용하여 방향을 맞추어 주십시오.

Ch	ファンクション	New CONDIT1	7.3V	1/2
1	エルロン	ノーマル	7 ガバナー	ノーマル
2	エレベータ	ノーマル	8 ガバナー-2	ノーマル
3	スロットル	リバーズ	9 ジャイロ2	ノーマル
4	ラダー	ノーマル	10 ジャイロ3	ノーマル
5	ピッチ	ノーマル	11 予備6	ノーマル
6	ジャイロ	ノーマル	12 予備5	ノーマル

스왑시 설정 New CONDIT1 7.3V 1/3

스왑시 AFR

100
50
0

ニュートラル位置 決定

エルロン +50
エレベータ +50
ピッチ +50

- 자이로의 동작방향을 맞춥니다.(자이로쪽의 기능)
- 스로틀에 관해서는 트림을 전부내리는것으로 카브레터가 전부 닫히게 되어, 엔진커트가 되도록 링크지해 주십시오.
- 뉴트롤과 각타는 기본적으로 링크지쪽에서 조정하고, 서브트림조정, 엔드포인트조정(타각조정)으로 미조정합니다. 또 링크지보호를 위해 엔드포인트기능으로 리미트위치도 설정할수 있습니다.

Ch	ファンクション	New CONDIT1	7.3V	1/2
1	エルロン	+0	7 가바ナー	+0
2	エレベータ	+0	8 가바ナー-2	+0
3	스ล็อต	+0	9 자이로2	+0
4	라더	+0	10 자이로3	+0
5	자이로	+0	11 니ード	+0
6	피치	+0	12 予備5	+0

Ch	ファンクション	Model1 Normal	7.3V	1/3
1	エルロン	135	100	135
2	エレベータ	135	100	135
3	スロットル	135	100	135
4	ラダー	135	100	135
5	ジャイロ	135	100	135
6	ピッチ	135	100	135

● 스와시플레이트의보정(H-1모드이외) 스와시AFR기능의 보정막심으로 스와시플레이트의 동작을 보정할수 있습니다. 피치, 에일러론, 엘리베이터 조작에 대해 스와시플레이트가 정상적인 방향에서 틀어져 작동하는경우에 사용합니다. 또 피치의 슬로쪽, 하이쪽의 링크지보정이 가능. 피치 조작에 대해 스와시플레이트가 수평의 상태에서 상하하도록 조정합니다.

스왑시 설정 New CONDIT1 7.3V 2/3

믹싱그레이트

PIT→AIL 100 100
PIT→ELE 100 100
AIL→PIT 100 100
ELE→AIL 50 50
ELE→PIT 50 50

스왑시 설정 New CONDIT1 7.3V 2/3

링크지보정

방향 로-피치

エルロン + 0 0
エレベータ + 0 0

スピード補正 0

5. 스로틀커브, 피치커브의 설정

모델메뉴에서 스로틀커브 또는 피치커브를 불러내어, 각컨디션마다 커브를 설정합니다.



(17포인트커브에 대해)

커브설정은 17포인트로 설정가능하지만, 설정포인트를 줄여서 조정할수있습니다. 기체쪽에서 지정이 있는 경우나 간단히 커브를 설정할때에 응용할수 있습니다.

* 커브선택시의 초기치는 9초인트설정입니다.

주의 : 설정모드가 그룹모드(“Gr”)가 되어 있는 경우, 추가된 모든 컨디션에 같은 내용이 설정됩니다. 컨디션마다 설정하고싶을때에는 싱글모드(“Sngl”)로 전환하고나서 설정해주시시오.

<설정예>

각 컨디션의 스로틀커브를 불러낼때에는 컨디션전환스위치로 합니다. 스로틀커브의 설정예를 하기에 기재하고 있습니다.

● 스로틀커브(노말)

호버링(스틱50%위치)을 기준으로 호버링시의 레스폰스, 회전수를 보면서 각포인트에서 조정합니다. 피치와 관계도 고려해주시시오.

● 스로틀커브(아이들 업1)

이 설정은 스로틀 스틱을 슬로쪽으로 해도 회전을 유지하는 설정입니다.

● 스로틀커브(아이들 업2)

스로틀 스틱을 슬로쪽으로 하고 피치를 뺏을때에서도 회전을 유지할수 있는 아이들 업량입니다.

● 홀드컨디션시의 설정에 대해

주의 : 홀드컨디션에서는 커브자체는 사용하지 않지만, 스로틀커브의 아이들포인트는 스로틀홀드기능의 아이들포인트의 기준이 됩니다. 스틱최저슬로우위치(1%)의 레이트가 0%(초기설정)로 되어 있는 것을 확인해 주십시오.

피치커브의 설정예를 아래에 기재하고 있습니다. 각컨디션의 피치커브를 불러낼때에는 컨디션전환스위치로 실행합니다.

● 피치커브(노말)

호버링시의 피치를 약+5~6도로 합니다. 호버링은 스틱위치가 50%의 포인트를 기준으로 피치를 설정합니다.

호버링시의 안정은 스로틀커브와 관계가 있습니다. 호버링스로틀기능, 호버링피트기능을 맞추어 사용하면 조정이 편해집니다.

● 피치커브(아이들 업1)

아이들 업1의 피치커브는 상공비행에 맞춘 커브를 만듭니다. 기준으로서는 -&~+9도정도로 설정합니다.

● 피치커브(아이들 업2)

하이쪽의 피치설정은 아이들 업1보다 조금적게 +8도정도가 적당합니다.

● 피치커브(홀드)

오토로테이션의 경우는 하이/로우쪽모두 최대피치를 사용합니다.

[피치각도의 설정예]

스로틀홀드:-7~+12도

6. 스로틀홀드의 설정

모델메뉴에서 스로틀홀드를 불러내고, 컨디션전환스위치로 스로틀홀드의 컨디션으로 전환합니다.



주의 : 이 기능은 다른 컨디션에서는 사용하지 않기 때문에 설정모드를 실금모드로 전환하고나서 설정해 주십시오.

● 기능을 작동할수 있는 상태로 한다.

스로틀홀드기능에는 커트용의 설정과 연습용으로서 아이들위치에 고정하는 기능을 스위치로 전환할수 있습니다. 어느한쪽 또는 양쪽의 기능이 동작할수 있는 상태로 합니다.

● 홀드포지션의 설정

스로틀홀드시의 서보동작위치를 설정합니다.(엔진커트와 아이들위치)

● 그밖의 설정

동작을 스틱조작에 연동시키고싶은 경우는 오토모드를 설정할수 있습니다.

모델타입별 서보접속

이 T18SZ송신기의 경우, 링키지메뉴의 모델타입선택기능으로 선택된 타입에 따라 각평선이 최적인 조합으로 채널이 할당됩니다. 각모델타입별의 채널할당(초기설정)은 이하와 같습니다. 사용타입에 맞추어서 수신기, 서보를 접속해 주십시오.

* 링키지메뉴의 평선기능의 화면에서 설정되어 있는 채널을 확인할수 있습니다. 또 채널할당을 변경하는것도 가능합니다. 자세한것은 평선기능의 설명을 읽어주십시오.

비행기/글라이더

● 노말미익과 V미익의 경우

RX CH	1AIL		2AIL		2AIL+1FLAP		2AIL+2FLAP		2AIL+4FLAP		4AIL+2FLAP		4AIL+4FLAP	
	비행기	글라이더	비행기	글라이더	비행기	글라이더	비행기	글라이더	비행기	글라이더	비행기	글라이더	비행기	글라이더
1	에일러론	에일러론	에일러론	에일러론	에일러론	에일러론	에일러론	에일러론	에일러론	에일러론	에일러론	에일러론	에일러론	에일러론
2	엘리베이터	엘리베이터	엘리베이터	엘리베이터	엘리베이터	엘리베이터	엘리베이터	엘리베이터	엘리베이터	엘리베이터	엘리베이터	엘리베이터	엘리베이터	엘리베이터
3	스로틀	모터	스로틀	모터	스로틀	모터	스로틀	모터	스로틀	러더	스로틀	러더	스로틀	러더
4	러더	러더	러더	러더	러더	러더	러더	러더	러더	에일러론 2	러더	에일러론 2	러더	에일러론 2
5	기어	예비6	기어	예비6	기어	예비6	에일러론 2	에일러론 2	기어	플랩	기어	에일러론 3	기어	에일러론 3
6	에어브레이크	에어브레이크	에일러론 2	에일러론 2	에일러론 2	에일러론 2	플랩	플랩	에일러론 2	플랩2	플랩2	플랩4	플랩2	플랩4
7	예비5	예비5	예비5	예비5	플랩	플랩	플랩 2	플랩 2	플랩	플랩 3	플랩 3	플랩	플랩 3	플랩
8	예비4	예비4	예비4	예비4	예비5	예비5	기어	예비6	플랩 2	플랩 4	플랩 4	플랩 2	플랩 4	플랩 2
9	예비3	예비3	예비3	예비3	예비4	예비4	예비5	예비5	플랩 3	모터	플랩	모터	플랩	플랩 3
10	예비2	예비2	예비2	예비2	예비3	예비3	예비4	예비4	플랩 4	예비6	플랩 2	예비6	플랩 2	플랩 4
11	예비1	예비1	예비1	예비2	예비2	예비2	예비3	예비3	예비5	예비5	예비5	예비5	플랩 3	모터
12	예비1	예비1	예비1	예비1	예비1	예비1	예비2	예비2	예비4	예비4	예비4	예비4	플랩 4	예비6
13	예비1	예비1	예비1	예비1	예비1	예비1	예비1	예비1	예비3	예비3	예비3	예비3	플랩 5	예비5
14	예비1	예비1	예비1	예비1	예비1	예비1	예비1	예비1	예비2	예비2	예비2	예비2	플랩 4	예비4
15	예비1	예비1	예비1	버터플라이	예비1	버터플라이	예비1	버터플라이	예비1	버터플라이	예비1	버터플라이	플랩 3	버터플라이
16	예비1	예비1	캠버	캠버	캠버	캠버	캠버	캠버	캠버	캠버	캠버	캠버	캠버	캠버
DG1	SW	SW	SW	SW	SW	SW	SW	SW	SW	SW	SW	SW	SW	SW
DG2	SW	SW	SW	SW	SW	SW	SW	SW	SW	SW	SW	SW	SW	SW

시스템별 출력기능CH
 FASST Test 18CH
 FASST Test 12CH
 FASST 7CH
 FASST MU LT
 T-FHSS

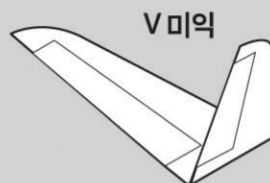
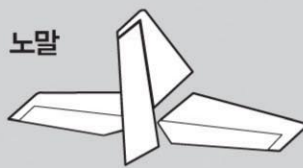

엘리베이터1서보

비행기/글라이더

● 엘리베이터(엘리베이터2서보)의 경우

RX CH	1AIL		2AIL		2AIL+1FLAP		2AIL+2FLAP		2AIL+4FLAP		4AIL+2FLAP		4AIL+4FLAP	
	비행기	글라이더	비행기	글라이더	비행기	글라이더	비행기	글라이더	비행기	글라이더	비행기	글라이더	비행기	글라이더
1	에일러론	에일러론	에일러론	에일러론	에일러론	에일러론	에일러론	에일러론	에일러론	에일러론	에일러론	에일러론	에일러론	에일러론
2	엘리베이터	엘리베이터	엘리베이터	엘리베이터	엘리베이터	엘리베이터	엘리베이터	엘리베이터	엘리베이터	엘리베이터	엘리베이터	엘리베이터	엘리베이터	엘리베이터
3	스로틀	모터	스로틀	모터	스로틀	모터	스로틀	모터	스로틀	모터	스로틀	모터	스로틀	모터
4	러더	러더	러더	러더	러더	러더	러더	러더	러더	러더	러더	러더	러더	러더
5	기어	예비6	기어	예비6	엘리베이터2	엘리베이터2	엘리베이터2	엘리베이터2	엘리베이터2	엘리베이터2	엘리베이터2	엘리베이터2	엘리베이터2	엘리베이터2
6	에어 브레이크	에어 브레이크	에일러론 2	에일러론 2	에일러론 2	에일러론 2	에일러론 2	에일러론 2	에일러론 2	에일러론 2	에일러론 2	에일러론 2	에일러론 2	에일러론 2
7	엘리베이터2	엘리베이터2	엘리베이터2	엘리베이터2	플랩	플랩	플랩	플랩	플랩	플랩	에일러론 3	에일러론 3	에일러론 3	에일러론 3
8	예비 5	예비 5	예비 5	예비 5	기어	예비 6	플랩 2	플랩 2	플랩 2	플랩 2	에일러론 4	에일러론 4	에일러론 4	에일러론 4
9	예비 4	예비 4	예비 4	예비 4	예비 5	예비 5	기어	예비 6	플랩 3	플랩 3	플랩	플랩	플랩	플랩
10	예비 3	예비 3	예비 3	예비 3	예비 4	예비 4	예비 5	예비 5	플랩 4	플랩 4	플랩 2	플랩 2	플랩 2	플랩 2
11	예비 2	예비 2	예비 2	예비 2	예비 3	예비 3	예비 4	예비 4	기어	예비 6	기어	예비 6	플랩 3	플랩 3
12	예비 1	예비 1	예비 1	예비 1	예비 2	예비 2	예비 3	예비 3	예비 5	예비 5	예비 5	예비 5	플랩 4	플랩 4
13	예비 1	예비 1	예비 1	예비 1	예비 1	예비 1	예비 2	예비 2	예비 4	예비 4	예비 4	예비 4	기어	예비 6
14	예비 1	예비 1	예비 1	예비 1	예비 1	예비 1	예비 2	예비 1	예비 3	예비 3	예비 3	예비 3	예비 5	예비 5
15	예비 1	예비 1	예비 1	버터 플라이	예비 1	버터 플라이	예비 1	버터 플라이	예비 2	버터 플라이	예비 2	버터 플라이	예비 4	버터 플라이
16	예비 1	예비 1	캠버	캠버	캠버	캠버	캠버	캠버	캠버	캠버	캠버	캠버	캠버	캠버
DG1	SW	SW	SW	SW	SW	SW	SW	SW	SW	SW	SW	SW	SW	SW
DG2	SW	SW	SW	SW	SW	SW	SW	SW	SW	SW	SW	SW	SW	SW

시스템별 출력기능CH
 FASST 7CH
 FASST Test 12CH
 FASST Test 18CH
 FASST MU LT
 T-FHSS

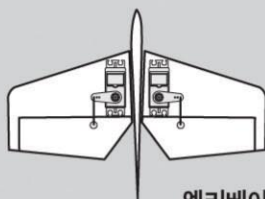

엘리베이터2 서보

비행기/글라이더

● 무미익의 경우

RX CH	2AIL		2AIL+1FLAP		2AIL+2FLAP		2AIL+4FLAP		4AIL+2FLAP		4AIL+4FLAP	
	비행기	글라이더	비행기	글라이더	비행기	글라이더	비행기	글라이더	비행기	글라이더	비행기	글라이더
1	에일러론	에일러론	에일러론	에일러론	에일러론	에일러론	에일러론	에일러론	에일러론	에일러론	에일러론	에일러론
2	예비 4	예비 4	예비 4	예비 4	예비 4	예비 4	에일러론 2	에일러론 2	에일러론 2	에일러론 2	에일러론 2	에일러론 2
3	스로틀	모터	스로틀	모터	스로틀	모터	스로틀	모터	스로틀	모터	스로틀	모터
4	러더	러더	러더	러더	러더	러더	러더	러더	러더	러더	러더	러더
5	기어	예비 6	기어	예비 6	에일러론 2	에일러론 2	플랩	플랩	에일러론 3	에일러론 3	에일러론 3	에일러론 3
6	에일러론 2	에일러론 2	에일러론 2	에일러론 2	플랩	플랩	플랩 2	플랩 2	플랩 4	플랩 4	플랩 4	플랩 4
7	예비 5	예비 5	플랩	플랩	플랩 2	플랩 2	플랩 3	플랩 3	플랩	플랩	플랩	플랩
8	예비 3	예비 3	예비 5	예비 5	기어	예비 6	플랩 4	플랩 4	플랩 2	플랩 2	플랩 2	플랩 2
9	예비 2	예비 2	예비 3	예비 3	예비 5	예비 5	예비 4	예비 4	예비 4	예비 4	플랩 3	플랩 3
10	예비 1	예비 1	예비 2	예비 2	예비 3	예비 3	기어	예비 6	기어	예비 6	플랩 4	플랩 4
11	예비 1	예비 1	예비 1	예비 1	예비 2	예비 2	예비 5	예비 5	예비 5	예비 5	예비 4	예비 4
12	예비 1	예비 1	예비 1	예비 1	예비 1	예비 1	예비 3	예비 3	예비 3	예비 3	기어	예비 6
13	예비 1	예비 1	예비 1	예비 1	예비 1	예비 1	예비 2	예비 2	예비 2	예비 2	예비 5	예비 5
14	예비 1	예비 1	예비 1	버터 플라이	예비 1	버터 플라이	예비 1	버터 플라이	예비 1	버터 플라이	예비 3	버터 플라이
15	캠버	캠버	캠버	캠버	캠버	캠버	캠버	캠버	캠버	캠버	캠버	캠버
16	엘리 베이터	엘리 베이터	엘리 베이터	엘리 베이터	엘리 베이터	엘리 베이터	엘리 베이터	엘리 베이터	엘리 베이터	엘리 베이터	엘리 베이터	엘리 베이터
DG1	SW	SW	SW	SW	SW	SW	SW	SW	SW	SW	SW	SW
DG2	SW	SW	SW	SW	SW	SW	SW	SW	SW	SW	SW	SW

시스템 출력이름OH
 FASST 7CH
 FASST Test 18CH
 FASST Test 12CH
 FASST MU LT
 T-FHSS

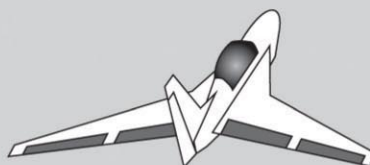

무미익기

비행기/글라이더

● 무미익기 왕레트2러더의 경우

RX CH	2AIL		2AIL+1FLAP		2AIL+2FLAP		2AIL+4FLAP		4AIL+2FLAP		4AIL+4FLAP	
	비행기	글라이더	비행기	글라이더	비행기	글라이더	비행기	글라이더	비행기	글라이더	비행기	글라이더
1	에일러론	에일러론	에일러론	에일러론	에일러론	에일러론	에일러론	에일러론	에일러론	에일러론	에일러론	에일러론
2	러더 2	러더 2	러더 2	러더 2	러더 2	러더 2	에일러론 2	에일러론 2	에일러론 2	에일러론 2	에일러론 2	에일러론 2
3	스로틀	모터	스로틀	모터	스로틀	모터	스로틀	모터	스로틀	모터	스로틀	모터
4	러더	러더	러더	러더	러더	러더	러더	러더	러더	러더	러더	러더
5	기어	예비 6	기어	예비 6	에일러론 2	에일러론 2	플랩	플랩	에일러론 3	에일러론 3	에일러론 3	에일러론 3
6	에일러론 2	에일러론 2	에일러론 2	에일러론 2	플랩	플랩	플랩 2	플랩 2	에일러론 4	에일러론 4	에일러론 4	에일러론 4
7	예비 5	예비 5	플랩	플랩	플랩 2	플랩 2	플랩 3	플랩 3	플랩	플랩	플랩	플랩
8	예비 3	예비 3	예비 5	예비 5	기어	예비 6	플랩 4	플랩 4	플랩 2	플랩 2	플랩 2	플랩 2
9	예비 2	예비 2	예비 3	예비 3	예비 5	예비 5	러더 2	러더 2	러더 2	러더 2	플랩 3	플랩 3
10	예비 1	예비 1	예비 2	예비 2	예비 3	예비 3	기어	예비 6	기어	예비 6	플랩 4	플랩 4
11	예비 1	예비 1	예비 1	예비 1	예비 2	예비 2	예비 5	예비 5	예비 5	예비 5	러더 2	러더 2
12	예비 1	예비 1	예비 1	예비 1	예비 1	예비 1	예비 3	예비 3	예비 3	예비 3	기어	예비 6
13	예비 1	예비 1	예비 1	예비 1	예비 1	예비 1	예비 2	예비 2	예비 2	예비 2	예비 5	예비 5
14	예비 1	예비 1	예비 1	버터 플라이	예비 1	버터 플라이	예비 1	버터 플라이	예비 1	버터 플라이	예비 3	버터 플라이
15	캠버	캠버	캠버	캠버	캠버	캠버	캠버	캠버	캠버	캠버	캠버	캠버
16	엘리 베이터	엘리 베이터	엘리 베이터	엘리 베이터	엘리 베이터	엘리 베이터	엘리 베이터	엘리 베이터	엘리 베이터	엘리 베이터	엘리 베이터	엘리 베이터
DG1	SW	SW	SW	SW	SW	SW	SW	SW	SW	SW	SW	SW
DG2	SW	SW	SW	SW	SW	SW	SW	SW	SW	SW	SW	SW

시스템 출력이름OH
 FASST 7CH
 FASST Test 18CH
 FASST Test 12CH
 FASST MU LT
 T-FHSS

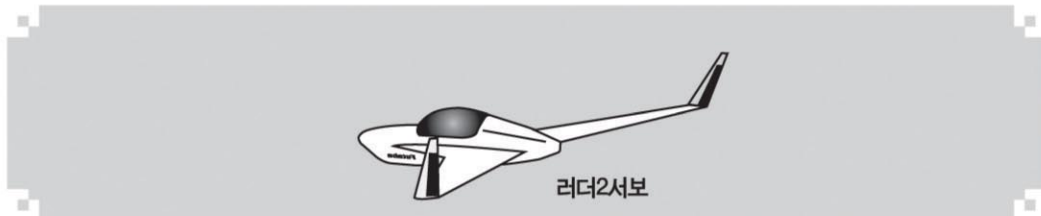

러더2서보

헬리콥터

CH	H-4/H-4X 스와시	H-4/H-4X 스와시 이외
1	에일러론	에일러론
2	엘리베이터	엘리베이터
3	스로틀	스로틀
4	러더	러더
5	자이로	자이로
6	피치	피치
7	거버너	거버너
8	엘리베이터2	거버너2
9	자이로2	자이로2
10	자이로3	자이로3
11	거버너2	니들
12	니들	예지5
13		예비4
14		예비3
15		예비2
16		예비1
DG1		
DG2		SW

시스템
출력가능CH
FASTest 18CH
S-FHSS
FAST7CH
FAST MULT
T-FHSS

CH	H-4/H-4X 스와시	H-4/H-4X 스와시 이외
1	에일러론	에일러론
2	엘리베이터	엘리베이터
3	스로틀	스로틀
4	엘리베이터 2	러더
5	피치	피치
6	자이로	자이로
7	거버너	거버너
8	러더	거버너2
9	자이로 2	자이로2
10	자이로 3	자이로3
DG1		
DG2		SW

시스템
출력가능CH
FASTest 12CH



시스템 메뉴 기능

이 세트에는 전자 스위치 ESW-1J가 포함되어 있습니다. 이 스위치는 기존의 단자 접속식이 아닌 FET회로에서 전류를 제어하기 때문에 기존보다 많은 전류를 흘려 보낼 수 있습니다.

※ 표시화면은 타입에 따라 다릅니다. 또 버전제에 따라 다를 가능성이 있습니다.

● 홈화면에서 시스템메뉴를 터치하고 아래의 시스템메뉴를 불러냅니다.

〈이전화면으로 되돌림〉 → 기능명을 터치합니다. 또 HOME/EXIT버튼을 누릅니다.

시스템메뉴	Model1 Normal	7.3V
画面設定	音量設定	日付と時刻
スティック補正	バッテリー設定	レンジチェック
S.Bus サーボ	インフォメーション	

시스템메뉴기능일람

- [화면 설정] : 백라이트의 밝기설정, 감광시간설정, 터치패널보정
- [음량설정] : 그밖의 음량, 경고, 음성
- [날짜와 시각] : 시계, 시스템타이머설정
- [스틱보정] : 좌우스틱의 보정(캐리브레이션)
- [배터리설정] : 배터리타입, 알람전압, 바이브레이터, 오토파워오프
- [레인지체크] : 송신출력을 내려 거리테스트를 한다.
- [S.BUS서보] : S.BUS서보의 파라미터설정
- [인포메이션] : 유저네임, 표시언어, 표시단위, 버전, 메모리카드정보



화면 설정

LCD화면의 백라이트를 조정합니다.

* 백라이트가 밝을수록 송신기의 소비전류가 증가하여 사용시간이 짧아집니다.

● 시스템메뉴에서 **[화면 설정]**을 터치하고 하기의 설정메뉴를 불러냅니다.

〈이전화면으로 되돌림〉 기능명을 터치합니다. 또 HOME/EXIT버튼을 누릅니다.

일반적으로 사용하지 않습니다. 장시간 사용하여 터치 반응 위치가 어긋난 경우 보정합니다.

画面設定	MODEL1 CONDIT1	6.4V
バックライト明るさ(最大)	20	
バックライト明るさ(最小)	1	
バックライト減光時間	240	
タッチパネル補正		

화면터치후는 백라이트가 밝게 됩니다. 그 상태의 밝기가(최대)의 조정입니다.

감광시간이 경과하면 이 (최소)밝기가 됩니다.

백라이트밝기의 조정

1. 백라이트밝기(최대)의 조정

"백라이트의밝기(최대)"의 수치를 터치하고 수치입력버튼을 표시합니다. 수치입력을 조작하고 조정합니다.
조정범위:1~20(밝기)최소치보다 낮게는 설정할 수 없습니다.
초기치: 10

2. 백라이트의 밝기(최소)의 조정

"백라이트의밝기(최소)"의 수치를 터치하고 수치입력버튼을 표시합니다. 수치입력을 조작하고 조정합니다.
조정범위:1~20(밝기)최소치보다 낮게는 설정할 수 없습니다.
초기치: 10

* 화면표시를 보면서 보기편한 밝기로 조정해주시시오.

* 조정시, 수치버튼을 터치(1초간)하면 초기치로 리셋됩니다.

백라이트 감광 시간 조정

1. 백라이트 감광 시간 조정

"백라이트 감광 시간"의 숫자를 터치하여 숫자 입력버튼을 표시합니다. 수치 입력 버튼을 조작하여 조정합니다.
조정 범위 : INH (상시 최대) 1 ~ 240 (초)
초기 값 : 10 (초)

* 조정시 숫자 버튼을 터치 (1 초)하면 초기 값으로 리셋됩니다.

● 시스템메뉴에서 **[화면 설정]** → **[터치패널보정]**을 터치하고 하기의 보정화면을 불러냅니다.

〈이전화면으로 되돌림〉 기능명을 터치합니다. 또 HOME/EXIT버튼을 누릅니다.

タッチパネル補正	MODEL1 CONDIT1	6.4V
----------	-------------------	------

마크 5곳을 순서대로 터치해합니다.

터치패널보정

1. 터치패널보정을 터치합니다.
2. 화면센터의 +마크를 터치합니다.
3. 화면 사각구석의 +마크를 각각 터치해합니다.

* 통상은 사용하지 않습니다. 장시간사용하고 터치위치가 틀어졌을경우에 보정합니다.



음량설정

송신기에서 나는 각종음량을 조정합니다.

- 시스템메뉴에서 [음량설정]을 터치하여 하기의 설정화면을 불러냅니다.

(이전화면으로 되돌림)
기능명을 터치합니다.
또 HOME/EXIT버튼을
누릅니다.

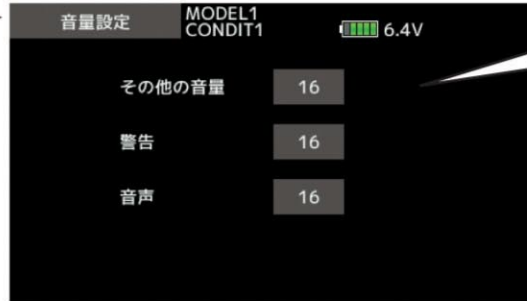

각각의 음량조정입니다.
수치를 터치하면 수치입
력버튼이 나타납니다.

음량조정

1. 각종음량의 조정

조정하려는 수치를 터치하여 수치입력버튼을 표시합니
다. 수치입력을 조작하여 조정합니다.

조정범위: 0(소음)~32

경고는 0으로 할수 없습니다.

초기치: 16

날짜와 시각

홈 화면에 표시되는 시계와 사용시간의 설정

- 시스템메뉴에서 [날짜와 시각]을 터치하여 하기의 설정화면을 불러냅니다.

(이전화면으로 되돌림)
기능명을 터치합니다.
또 HOME/EXIT버튼을
누릅니다.



현재의 날짜와 시각을 설
정합니다. 수치를 터치하
면 수치입력버튼이 나타
납니다.

변경하며 [시각설정]버튼
이 표시됩니다. [시각설
정]버튼을 누르면 현재시
각이 설정됩니다.

터치하면 토탈 ↔ 모델로 전환됩니다.
토탈 : 송신기가 ON된 토탈시간
모델 : 선택된 모델이 사용된 시간

시스템타이머의 리셋

[시스템타이머]의 타이머항목을 터치합니다.

하시겠습니까? 확인화면이 표시되면 예를 터치하면 타
이머가 리셋됩니다.

* [모델][토탈]은 선택중의 타이머만 리셋됩니다.

* 리셋후 타이머는"00:00:00"부터 다시 스타트합니다.

* [모델]을 선택하고 있는 경우는 현재 불러내고 있는 모
델의 시스템타이머만 리셋됩니다.



스틱보정

스틱의 보정을 합니다.

통상은 사용하지 않습니다. 장시간사용하여 스틱위치가 틀어진 경우에 보정합니다.

● 시스템메뉴에서 [스틱보정]을 터치하여 하기의 설정화면을 불러냅니다.

〈이전화면으로 되돌림〉 기능명을 터치합니다. 또 HOME/EXIT버튼을 누릅니다.

왼쪽 스틱을 보정하는 경우 여기를 터치합니다.

오른쪽 스틱을 보정하는 경우 여기를 터치합니다.

스틱보정

1. 보정하는 스틱(좌우)을 선택하여 터치합니다.
2. 스틱을 뉴트럴로 하고 뉴트럴설정을 터치합니다.

뉴트럴로 하고 터치합니다.

3. 스틱을 화면에 따라 오른쪽 끝까지 하고 엔드포인트설정을 터치합니다.

오른쪽아래로 하고 터치합니다.

4. 스틱을 화면에 따라 왼쪽위로 끝까지 올리고, 엔드포인트설정을 터치합니다.

왼쪽위로 하고 터치합니다.

* 위치가 빠져있다고 설정 범위를 벗어났습니다. 라고 표시, 올바른 위치에서 다시 시도하십시오.



배터리설정

사용하는 송신기의 배터리에 따라 로우배터리알람을 기동하는 전압을 변경할수 있습니다.

- 시스템메뉴에서 [배터리설정]을 터치하여 하기의 설정화면을 불러냅니다.

<이전화면으로 되돌림>
기능명을 터치합니다.
또 HOME/EXIT버튼을 누릅니다.



배터리타입에 [수동]을 선택한 경우, 배터리잔량은 표시되지 않습니다.

터치하면 Li-Fe→Ni-MH→수동으로 바꾸고 로우배터리 알람전압이 변합니다.

수동을 선택한 경우 알람 기동전압을 설정할수 있습니다.

! 낮은전압으로 수동 설정하는 것은 위험

터치하면 수치입력버튼이 나타나고 오토파워오프시간을 설정할수 있습니다. (INH를 선택하면 오토파워오프가 작동되지 않습니다) 설정시간안에 조작이 없는 경우 자동적으로 전원OFF됩니다.(전원을 끄는 것을 잊는 것을 방지)

터치하고 무효부터 타입1~3으로 하면 알람기동시에 바이브레이터가 기동됩니다.

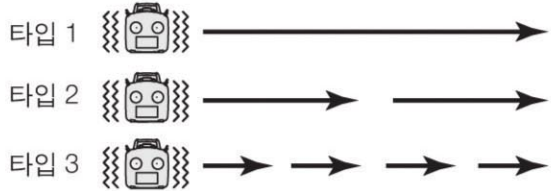

⚠경고

! 부속의 리튬페라이트배터리를 사용하는 경우 리튬페라이트배터리(2셀)에서 변경하지 마십시오.

■ 전압설정을 낮게 설정한경우, 전압저하로 컨트롤 불능으로 추락할 위험성이 있습니다.

레인지체크

지상거리테스트를 하기 위해 송신출력을 내릴수 있습니다.

설정방법은 P.48거리테스트의 실행을 참조해 주십시오.





S.BUS서보

송신기쪽면의 S,I/F커넥터에 S.BUS/S.BUS2서보(하이볼테이지대응)를 접속하는것으로 서보의 CH설정과 각종 설정을 할수 있습니다. S.BUS/S.BUS2서보가 설정을 기억합니다.

사용하는 S.BUS/S.BUS2에 따라서는 사용할수 있는 기능과 사용할수 없는 기능이 있습니다. 사용할수 있는 기능만 송신기에 표시됩니다.

- 시스템메뉴에서 [S.Bus서보]를 터치하여, 아래의 설정화면을 불러옵니다.

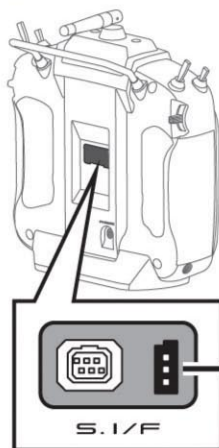

※ T18MZ/T14SG와같이 배터리를 2갈래 코드로 접속할 필요는 없습니다.

S.BUS/S.BUS2 서보

"읽기"를 하면 자동적으로 접속된 서보의 ID가 표시됩니다. 여러대의 서보를 허브로 송신기에 접속한 경우, 설정하고싶은 서보의 ID를 입력합니다.

S.BUS서보의 각종설정을 할 수 있습니다.



- ① "읽기"를 터치합니다. 자동적으로 접속된 서보의 각설정이 표시됩니다.
- ② 각종파라미터설정을 합니다.(다음페이지참조)
- ③ "쓰기"를 터치합니다. 변경한 설정이 서보에 기억됩니다.
※ "리셋"을 터치하면 서보가 초기치로 리셋됩니다.(채널이외)

여기서 아래의 절차에 따라 S.BUS서보의 CH을, 예를들어 6으로 설정하면 그 S.BUS서보는 6CH로 동작한다고 기억합니다. 그 서보를 S.BUS커넥터에 접속하면 6CH로 작동합니다.

※ 6CH로 기억된 S.BUS서보를 S.BUS가 아닌 기존의 CH의, 예를들어 2CH에 접속하면 그 서보는 2CH의 작동을 합니다.

※ 읽기를 한 후, 위의 그림의 접속으로 해당채널의 스틱과 스위치를 조작하면 서보가 동작합니다.

S.BUS서보의 설정변경절차

1. 위의 그림과 같이 S.BUS/S.BUS2서보를 송신기에 접속합니다.
2. 송신기의 전원을 ON으로 하고 시스템메뉴의 [S.Bus서보]를 선택합니다.
3. [읽기]를 터치하면 그 서보의 ID와 현재설정이 표시됩니다.



4. <복수의 서보를 동시에 접속하는 경우>의 화면의 ID번호 오른쪽위에 있는 [INH]를 [ACT]로 하고 8자리의 수치를 터치하여 서보ID(서보에 기재)를 입력합니다.



5. 각 항목의 설정을 입력합니다. (다음페이지참조)
6. [쓰기]를 터치합니다. **하시겠습니까?** 확인화면이 표시되면 YES를 터치하면 기억됩니다.
7. 서보를 송신기에서 ?고 수신기에 접속합니다.



S,BUS/SBUS2 서보설정기능의 설명

※ 사용하는 S,BUS/S,BUS2서보에 따라 사용할 수 있는 기능과 사용할 수 없는 기능이 있습니다.

- ID
파라미터가 반영된 서보의 ID를 표시합니다. 변경은 할 수 없습니다.
- 채널
서보에 할당된 S,BUS시스템의 채널입니다. 사용전에 반드시 채널의 할당을 해 주십시오.
- 리버스
서보의 회전하는 방향을 변경할 수가 있습니다.
- 소프트스타트
전원투입시 순간적으로 정위치로 움직이는 동작을 제한합니다. 이 설정을 하는것으로 전원을 넣었을 때 처음 1동작만 천천히 지정위치로 이동합니다. 또 그때의 동작속도를 설정할수 있습니다.
- 스톱모드
서보의 입력신호가 끊겼을 때 서보의 상태를 지정할수 있습니다. “프리” 때는 힘이 들어가지 않고, “홀드” 때는 신호가 끊기기 직전의 각도를 유지합니다. AM이나 FM시스템에서도 서보의 홀드모드를 설정할수 있도록 되어 있습니다. 단 페일세이프기능이 아닙니다.
- 스무서
서보의 움직임을 부드럽게 하는 기능입니다. 취향에 따라 설정해주시고, 보통은 ON의 설정에서 사용해주시고, 특히 빠른동작을 원하는 경우에는 OFF로 해주시고.
- 뉴트럴
뉴트럴위치를 변경할수 있습니다. 단 뉴트럴위치를 크게 변경한 경우, 최대 타각시에 서보의 동작범위를 넘어, 서보가 동작하지 않는 불감대가 발생하는 경우가 있습니다.
- 스피드
동작스피드를 설정할 수 있습니다. 사용전압, 부하토크, 모터 등의 영향을 받지 않고, 복수의 서보의 스피드를 맞출수 있습니다.
- 데드밴드
정지위치의 불감대의 범위(각도)를 설정할수 있습니다.
【데드밴드설정치와 서보동작관】
작게한다 → 정지위치의 불감대폭을 적게합니다. 작은 신호변화로 서보가 바로 움직이게 합니다.
크게한다 → 정지위치의 불감대폭을 크게합니다. 작은 신호변화에서는 서보가 움직이지 않게 합니다.
(주의) 불감대폭의 각도를 너무 작게 설정하면 서보가 계속 동작하는 상태가 되기 때문에 소비전류가 증가하여, 서보의 수명이 짧아지는 경우가 있습니다.
- 작동량
뉴트럴을 중심으로 한 좌우의 최대타각을 독립하여 설정할수 있습니다.
- 부스트
서보를 구동할때에 내부의 모터에 걸리는 최소 동작량을 설정할 수 있습니다. 모터는 작은 동작량에서는 기동하지 않기 때문에, 실질적으로 데드밴드가 확대된 것처럼 느껴집니다. 여기서 기동할 수 있는 최소 동작량(부스트)를 조정하고 모터가 바로 기동될 수 있도록 합니다.
【부스트설정치와 서보동작의 관계】
작게한다 → 아주 적은 조종량에는 반응하지 않지만 동작은 부드럽게 됩니다.
크게한다 → 초기 레스폰스가 좋아져, 움직일 때의 토크가 크게 되지만 너무 크게하면 동작이 거칠어집니다.



● 부스트 ON/OFF

서보를 조속에서 동작시키기는 경우만 부스트기능을 ON으로 하는 모드와, 통상부스트를 ON으로 하는 모드의 절환입니다.

OFF : 저속만 ON (통상은 OFF에서 사용해주시시오) ON : 항상 ON (빠른 동작을 희망하는 경우)

● 댐퍼

서보가 정지할때의 특성을 설정할수 있습니다.

표준치의 수치보다 작게하면 오토슈트 (넘어갔다가 되돌아오는) 특성이 됩니다. 수치를 크게하면 정지위치 바로 앞에서 부터 브레이크가 걸리도록 멈추는 설정입니다.

특히 큰 부하가 걸릴때에 관성에 의한 오토슈트등을 억제하고, 조건에 따라 일어나는 현칭 (서보가 경련하는 듯한 움직임)을 일으키지 않게 할 수가 있습니다. 데드밴드, 스트레처, 부스트 등의 파라메터가 적정하게 되어 있어도 현칭일 일어나는 경우는 초기치보다 큰 수치로 조정해주시시오.

【 댐퍼설정치와 서보동작의 관계 】

작게한다 → 오버슈트시키고 싶은 경우. 현칭이 일어나자 않도록 설정해주시시오.

크게한다 → 브레이크가 걸리는 것만 동작으로 하고싶은 경우. 단 서보의 레스폰스가 나빠진 것처럼 느껴집니다.

(주의) 현칭이 발생한 상태에서 사용하면 소비전류가 많아질뿐더러, 서보의 수명도 짧아집니다.

● 스트레처

서보의 유지특성의 설정을 할수 있습니다.

서보의 현재위치가 목표위치와 맞지 않을 때, 목표위치로 되돌아오도록 토크를 조정할 수가 있습니다. 현칭을 멈출 때 이용하지만, 하기와 같이 유지특성이 변화합니다.

【 스트레처설정치와 서보동작의 관계 】

작게한다 → 서보의 유지력이 약해집니다.

크게한다 → 서보의 유지력이 가해집니다.

(주의) 스트레처를 크게하면 소비전류가 증가합니다.

● 알람

· 전원투입시에 송신기의 전파를 내지내지않고 서보의 전원을 먼저 ON으로 한 경우, 매초 2.5회의 부저음이 울립니다. (송신기의 전파를 먼저 낸 경우에서도 서보의 신호가 정상으로 출력되기까지 부저가 울리지만 이상이 아닙니다)

· 조종종료시에 송신기의 전원을 먼저 OFF로 한 경우에, 서보 전원을 OFF하는 것을 잊지않게 하는 알람으로서 매초 1.25회의 부저음이 울립니다. (수신기의 전원 ON의 상태에서 서보의 커넥터를 뺐경우, S.BUS접속된 서보가 오인식하여 확인음을 내는 경우가 있으므로, 전원이 들어간체로 뺐지 말아주시시오)

(주의) 부저음은 서보의 모터를 진동시키는 것으로 발생시킵니다. 전류를 소비하고 서보가 발열하므로 필요이상으로 동작시키거나, 장시간 부저를 울리게 하지 말아주시시오.

⚠ 주의

⊖ S.BUS서보, 텔레메트리센서에 파라메터를 반영하고 있는 도중에 접속을 빼거나, 송신기의 전원을 OFF로 하지않는다.

■ 쓰기중에 S.BUS서보, 센서의 데이터가 파손되어 고장이 납니다.

⚠ 주의

⊖ S.I/F(S.BUS 서보설정)커넥터에 S.BUS 하이볼테이지대응이외의 서보를 접속해서는 안 됩니다.

■ 송신기배터리전압(6.6V)가 그대로 걸립니다. 하이볼테이지이외의 서보는 파손될 위험성이 있습니다.



임포메이션

유저네임의 입력, 표시언어, 표시단위의 선택을 합니다.

송신기소프트의 버전, 메모리(SD)카드(별매)의 용량을 표시합니다.

● 시스템메뉴에서 [인포메이션]을 터치하여 하기의 설정화면을 불러냅니다.

<이전화면으로 되돌림> 기능명을 터치합니다. 또 HOME/EXIT버튼을 누릅니다.

터치하면 유저네임입력 화면이 됩니다

터치하면 표시언어선택 화면이 됩니다. 표시하고싶은 언어를 터치해주시오.

터치하면 텔레메트리 표시가 미터법 ⇄ 야드법으로 변경할수 있습니다.

메모리카드의 정보표시입니다.

T18SZ소프트의 버전이 표시됩니다.

유저명의 등록방법

- 하기의 조작방법으로 유저명을 변경해 주십시오.
 - 입력박스안에 커서를 이동 : [←] 또는 [→] 을 터치합니다.
 - 문자의 삭제 : [삭제] 를 터치하면 커서직후의 문자가 삭제됩니다.
 - 문자의 추가 : 문자리스트에서 후보문자를 터치하면 커서직후의 위치에 문자가 추가됩니다.

- * 유저명으로서 15분자까지의 이름을 넣을수 있습니다.(스페이스도 1문자로 카운트됩니다)
- 2. 화면상의 유저네임이 HOME/EXIT버튼을 누르고 입력을 확인합니다.

홈화면의 왼쪽위에 입력한 유저네임이 표시됩니다.

입력을 확정하고 이전 화면으로 되돌립니다. HOME/EXIT버튼을 눌러도 확정하고 이전 화면으로 되돌아옵니다.

입력박스의 커서이동

커서직후의 문자삭제

문자리스트의 페이지로 진행합니다.

입력중의 입력박스를 원상태로 되돌립니다.

입력박스



링크지 메뉴 기능

링크지메뉴는 모델추가, 모델타입의 선택, 시스템 타입의 설정, 텔레메트리의 표시와 설정, 엔드포인트의 설정등, 주로 모델의 기본설정기능으로 구성되어 있습니다.

단 사용하는 모델타입에 따라 일부 선택할 수 있는 기능이 다릅니다. 하기의 메뉴화면은 일부를 나타냅니다.

- 흑화면에서 링크지메뉴버튼을 터치하고 하기의 링크지메뉴를 불러냅니다.

<이전화면으로 되돌림> →
기능명을 터치합니다.
또 HOME/EXIT버튼을 누릅니다.

링크리지메뉴	Model Normal	7.3V	1/2
서보모니터	모델선택	모델타입	
서보리버스	엔드포인트	서보스피드	
서브트림	팬クション	페일세이프	
시스템타입	T1-T6 설정	스로틀컷	
아이들다운	스왑슈어링	스왑슈어 설정	
스티커알람	타이머	팬クション네임	

링크지메뉴의 기능일람

- [서보모니터]: 서보테스트와 동작위치의 표시
- [모델선택]: 모델의 추가, 불러냄, 삭제, 복사, 모델명의 설정
- [모델타입]: 모델타입, 주익/미익타입, 스윗시타입등의 선택
- [서보리버스]: 서보동작방향의 반전
- [엔드포인트]: 서보의 기본타각의 조정, 리미트설정
- [서보스피드]: 서보의 동작속도조정
- [서브트림]: 각서보의 뉴트럴위치의 조정
- [팬션]: 각 팬션의 채널할당변경가능
- [페일세이프]: 페일세이프기능, 배터리페일세이프기능의 설정
- [시스템타입]: 시스템타입, 수신기가 1대인지 2대인지의 선택, 수신기와의 링크, 텔레메트리의 ACT/INH, 텔레메트리갱신타임설정, 배터리페일세이프전압설정
- [T1-T6설정] 트림설정: 트림의 스택량, 모드의 설정
- [스톱컷]: 엔진을 안전하고 간단하게 정지시킵니다.
- [아이들다운]: 엔진의 아이들링회전수를 내립니다.
- [스윗시링]: 스윗시동작량을 일정범위로 제한하는 기능(헬기)
- [스윗시설정]: 스윗시AFR과 링크지보정기능(헬기)
- [스텝알람]: 스톱스틱의 지정위치에서 알람동작
- [타이머]: 타이머설정
- [팬션네임]: 각팬션의 이름을 변경하는 기능
- [센서]: 텔레메트리센서의 등록과 변경
- [텔레메트리]: 수신기로부터의 텔레메트리데이터를 표시, 텔레메트리데이터의 경고설정
- [텔레메트리 설정]: 텔레메트리음성의 간격설정, 텔레메트리데이터로그기능
- [트레이너]: 송신기를 2대연결하여 주작을 절환, 초심자를 지도하는 기능
- [경고설정]: 전원ON시의 경고표시를 기능마다 ON/OFF하는 기능
- [유저메뉴 설정]: 독자의 메뉴화면을 작성하는 기능
- [데이터리셋]: 설정데이터의 리셋(항목별)

68 <시스템메뉴기능>



서보모니터

링키지메뉴와 모델메뉴의기능을 설정할때의 각서보의 동작을 바그그래프와 수치로 확인할 수가 있습니다. 이 서보모니터화면은 홈화면에서 U.MENU/MON.버튼을 길게 눌러서 불러냅니다.

또 2종류의 서보테스트가 가능합니다. 왕복 동작모드[왕복]의 경우는 서보가 반복동작합니다. 뉴트럴모드[뉴트럴]의 경우는 서보가 뉴트럴위치에 고정됩니다. 서보호른의 뉴트럴위치를 조정할 때 편리합니다.

- [U.MENU/MON.] 버튼을 길게 눌러, 하기의 설정화면을 불러냅니다.
- 또는 링키지메뉴에서 [서보모니터]를 터치하고, 하기의 설정화면을 불러냅니다.

터치하면 확인화면이 나타납니다. "はい"를 터치하면 뉴트럴모드, 왕복모드가 됩니다.

<이전화면으로 되돌림>
기능명을 터치합니다.
또 HOME/EXIT버튼을 누릅니다.

각채널동작이 송신기화면에서 체크할수 있습니다.

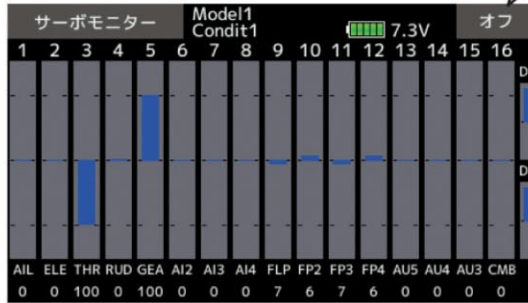

HOME/EXIT버튼을 누르면 각 서보 테스트가 종료되고 홈화면으로 되돌아옵니다

?よろしいですか?
はい

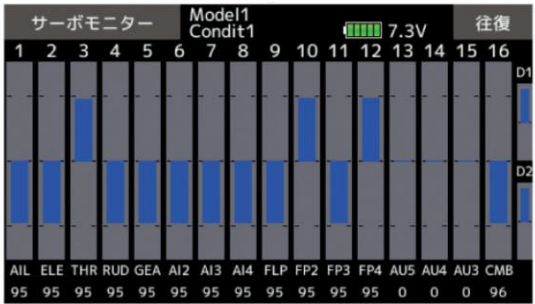

왕복모드: 각 채널이 반복하여 왕복동작을 합니다.

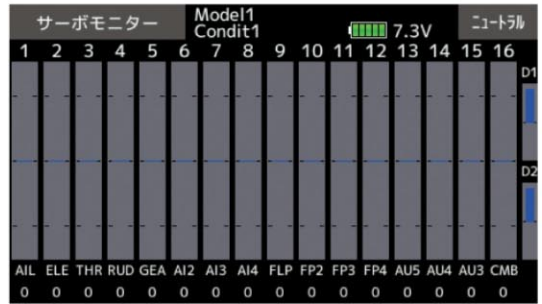

뉴트럴모드: 각채널이 뉴트럴로 고정됩니다.

⚠ 주의

- ⊘ 왕복테스트는 각서보가 최대타각까지 동작하기 때문에 기체에 링키지 된 상태에서 테스트하지 마십시오
■ 서보와 링키지등이 파손될 위험성이 있습니다.

⚠ 주의

- ⊘ 엔진시동중과 동력용모터배선이 접속된 상태에서는 절대로 서보테스트를 기동해서는 안됩니다.
■ 갑자기 프로펠러가 회전하여 매우 위험합니다.



모델 셀렉트

이 모델셀렉트기능으로 모델의 추가, 불러들임, 삭제, 복사, 모델명의 설정을 할수 있습니다. 송신기본체와 SD카드(시판)에 보존된 모델데이터에 대해 조작이 가능합니다.

그리고 송신기의 메모리에는 최대 30대분의 모델을 기억시킬 수 있습니다.

송신기본체와 SD카드(시판)에 보존된 모델데이터에 대해 조작이 가능합니다.

알기쉽게 모델명을 넣으면, 모델을 구별할 때 편리합니다. 모델명은 최대15문자까지 가능합니다.

사용중의 모델이 항상 화면에 표시됩니다. 복사기능은 송신기와 SD카드로 백업과, 새모델을 설정하는경우에 이미 있는 모델을 복사하여 필요한 부분만 변경하여 작성할때에 사용할수도 있습니다. 새로운 설정을 하기전에 백업, 콕사를 하는경우에도 편리합니다.

● 보존장소

[내부메모리] : 송신기본체
[SD카드] : SD카드쪽



홈화면에서 "모델선택"를 터치합니다.

● 링크이지메뉴에서 [모델선택]를 터치해도, 설정화면을 불러낼수 있습니다.

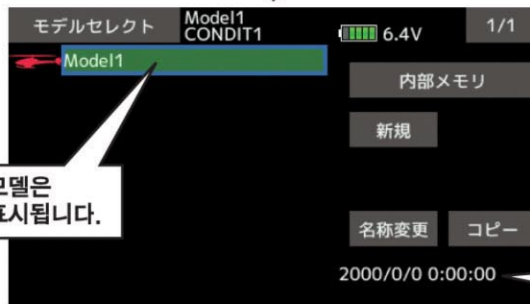

선택정의 모델은 녹색으로 표시됩니다.

처음에 이 모델데이터가 작성된 날짜가 표시됩니다. SD카드의 모델데이터의 경우, 파일명도 표시됩니다.(파일명은 입력, 변경불가)

신규모델의 추가 [신규]

* 본체 또는 SD카드로 신규모델을 추가할 수가 있습니다.

1. 보존장소의 표시 ("内部メモリ" 또는 "SD 카드")를 터치해서 보존장소를 선택합니다.

[내부메모리] : 송신기본체메모리쪽

[SD카드] : SD카드쪽 (SD카드가 삽입되어 있지 않으면 선택할수 없습니다)

2. [신규]를 터치합니다.

* 확인메세지가 표시됩니다

3. "はい"를 터치합니다. (중지할 경우는 "いいえ"를 터치합니다.

* 추가된 모델은 내부메모리의 여유용량에 따라서는 리스트의 끝이 아닌, 중간에 삽입되는 경우가 있습니다.

* 신규모델추가후는 같은 수신기를 사용해도, 처음에는 다시 링크해줄 필요가 있습니다. 한번 링크 하면 이후의 모델변경시에 링크는 필요없습니다. (재링크를 하지 않으면 텔레메트리기능을 사용할 수 없습니다.)

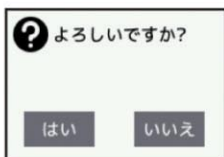

※ T18SZ는 T18SZ끼리 모델데이터의 복사는 SD카드를 총해서는 가능하지만, 다른기종의 송신기의 모델데이터를 복사하여 사용할 수 없습니다.



모델의 불러냄 [선택]

- * 현재사용중의 모델이외의 기체 또는 SD카드에 보존되어 있는 모델데이터를 불러낼수가 있습니다.
- 1. 보존장소의 표시 ("内部メモリ" 또는 "SD 카드")를 터치합니다.
 - [내부메모리] : 송신기본체쪽
 - [SD카드] : SD카드쪽
- 2. 모델리스트 중 원하는 모델을 터치합니다.
- 3. [선택] 을 터치합니다.
- * 확인메세지가 표시됩니다.



4. "はい" 를 터치하면 완료됩니다.

모델의 삭제 [삭제]

* 본체 또는 SD카드에 보존된 모델을 삭제할수 있습니다.

중요 : 현재 불러내고 사용중인 모델은 삭제할수 없습니다.

- 1. 보존장소의 표시 ("内部メモリ" 또는 "SD 카드")를 터치하여 삭제하려는 모델이 있는쪽을 선택합니다.
 - [내부메모리] : 송신기본체쪽
 - [SD카드] : SD카드쪽
- 2. 모델리스트 중 삭제하려는 모델을 터치합니다.
- 3. [삭제] 을 터치합니다.
- * 확인메세지가 표시됩니다.



- 4. "はい" 터치하면 모델이 삭제됩니다.(중지하는 경우는 "いいえ" 를 터치합니다.)
- * 삭제된 데이터는 재생되지 않기때문에 주의해주시시오

모델명의 변경 [명칭변경]

- * 현재 사용 중의 모델이름을 변경할 수가 있습니다.
- 1. 모델리스트중 현재 사용중인 모델을 터치합니다.



- 2. [명칭변경] 을 터치합니다.
- * 모델명의 설정화면이 표시됩니다.



- 3. 하기의 조작방법에 따라 모델명을 변경해주시시오.
 - 입력박스 안의 커서 이동: [←] 또는 [→]를 터치합니다.
 - 문자의 삭제: [삭제]를 터치하면 커서 직후의 문자가 삭제됩니다.
 - 문자의 추가: 문자리스트에서 후보문자를 터치하면 커서 직후의 위치에 문자가 추가됩니다.
 - * 문자리스트는 4페이지로 나누어져 있습니다. 왼쪽 위페이지 버튼을 눌러 전환가능합니다.
 - * 모델명으로서 15문자까지의 이름을 붙힐 수 있습니다. (스페이스도 1문자로 카운트됩니다.)
 - 4. 입력이 완료되면 HOME/EXIT버튼이나 [모델네임]을 터치합니다. (입력도중에 중지하고 본래의 상태로 되돌릴려면 [취소]를 터치합니다.
 - * 변경된 모델은 내부메모리의 여유공간상태에 따라서는 리스트상의 순서가 바뀌는 경우가 있습니다.



모델복사 [카피]

* 현재 동작중의 모델의 복사를 작성할 수가 있습니다.

1. 모델리스트 중에 현재 사용 중의 모델을 터치합니다.



2. [복사]를 터치합니다.

* 복사화면이 나타납니다.

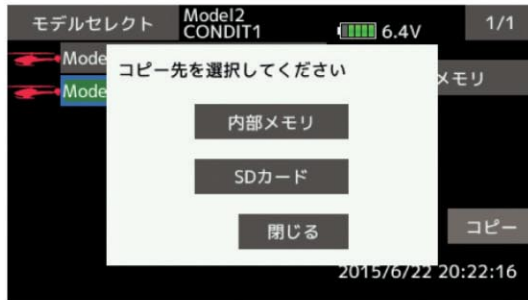

3. 송신기에 복사하는 경우는 "内部メモリー", SD카드에 복사하는 경우는 "SDカード"를 터치합니다.(중지할 경우는 "閉じる (닫기)"를 터치합니다)

4. "しばらくおまちください(잠시 기다려 주십시오)"라는 메시지가 표시되어 복사가 실행됩니다.

* 복사된 모델이 모델리스트상에 표시됩니다. 단 리스트의 표시순서는 메모리의 여유 공간 상태에 따라 바뀌는 경우가 있습니다.



⚠ 주의

엔진시동중이나 동력용모터의 배선이 접속된 상태에서는 절대로 모델셀렉트를 기동해서는 안됩니다.

■ 갑자기 프로펠러나 로터가 회전하여 매우 위험합니다.

⚠ 주의

! 사용하는 기체와 선택된 모델과 맞는지 충분히 확인해 주십시오.

■ 다른 모델이었을 경우 조종불능으로 추락할 위험성이 있습니다. 비행전에 충분히 체크해 주십시오.

처음으로 본래의 모델 데이터가 작성된 날짜가 표시됩니다.(복사와 변경된 날짜가 아닙니다.)



모델타입

이 기능은 비행기, 헬리콥터, 글라이더, 멀티콥터의 모델타입을 선택하는 기능입니다. 모델타입을 선택하는 것으로 그 기체의 최적의 믹싱기능등을 사용할수 있게 됩니다. 모델을 설정하기전에 반드시 그 모델타입을 선택할 필요가 있습니다.

비행기, 글라이더는 7종류의 주익타입, 6종류의 무미익타입 그리고 3종류의 미익타입을 사용하는 기체에 맞추어 선택합니다.

헬리콥터의 경우는 8종류의 스윛시타입에서 선택합니다.

중요 : 이 모델타입화면에서 모델타입을 설정하면 이미 설정되어 있는 그밖의 설정데이터를 잃게됩니다. 충분히 주의해주시시오.

필요한 경우는 모델셀렉트기능에서 신규로 모델을 추가하거나, 백업용의 복사를 작성해 주십시오.

- 링키지메뉴에서 [모델타입]을 터치하고 하기의 설정화면을 불러냅니다.

<이전화면으로 되돌림> → 기능명을 터치합니다. 또 HOME/EXIT버튼을 누릅니다.



모델타입의 선택

1. 변경하려는 항목을 터치하고, 선택화면을 불러냅니다.

- ◆ 모델타입
- ◆ 주익타입 (비행기/글라이더)
- ◆ 미익타입 (비행기/글라이더)
- ◆ 스윛시타입 (헬리콥터)

2. 변경하려는 타입을 터치하고 타입을 선택합니다.

* 모델타입을 변경하는 경우에는 그 모델에 응해 순차대로 주익타입, 미익타입, 또는 스윛시타입의 선택화면이 나타 납니다. 마지막으로 확인메세지 "모델타입을 정말 변경 하시겠습니까?"의 표시가 나타납니다.



3. 변경을 실행하는 경우 **はい**를 터치합니다.(중지하는 경우는 **いいえ**를 터치합니다.)

⚠ 주의

엔진시동이나 동력용 모터배선이 접속 되어있는 상태에선는 절대로 모델타입을 변경해서는 안됩니다.

- 갑자기 프로펠러나 로터가 회전하여 매우 위험 합니다.



모델타입 MODEL1 CONDIT1 6.4V
 모델타입을 선택してください

AIRPLANE 飛行機	HELICOPTER ヘリコプター	GLIDER グライダー
MULTICOPTER マルチコプター		

희망하는 모델타입을 터치합니다.

비행기, 글라이더는 주익타입, 미익타입을 선택합니다.

헬기는 스위시타입을 선택합니다.

主翼타입 MODEL1 CONDIT1 6.4V 1/2

1 AILERON AIL	2 AILERON AIL AIL2	2 AIL + 1 FLP AIL FLP AIL2
2 AIL + 2 FLP AIL FLP FLP2 AIL2	2 AIL + 4 FLP AIL-FLP / FLP4 AIL2 FLP3 FLP2	4 AIL + 2 FLP AIL FLP AIL4
4 AIL + 4 FLP AIL3 / FLP / FLP4 AIL2 AIL FLP3 FLP2 AIL4	主翼타입을 선택してください	

스위시 MODEL1 CONDIT1 6.4V

H-1 Pure function	H-2 PIT AIL	H-4 ELE AIL PIT ELE2
HR3(120°) PIT AIL ELE1	HN3(120°) ELE AIL PIT	H-3 PIT AIL ELE1
HE3 PIT AIL ELE	H-4X ELE AIL PIT ELE2	스위시타입을 선택してください

主翼타입 MODEL1 CONDIT1 6.4V 2/2

Flying Wing 2AIL AIL AIL2	Flying Wing 2AIL+1FLP AIL FLP AIL2
Flying Wing 2AIL+2FLP AIL FLP FLP2 AIL2	Flying Wing 2AIL+4FLP FLP FLP2 AIL FLP3 FLP4 AIL2
Flying Wing 4AIL+2FLP AIL FLP AIL2	Flying Wing 4AIL+4FLP FLP2 AIL3 FLP FLP2 AIL4
主翼타입을 선택してください	

헬기에서 CGY750을 사용하는 경우는 송신기의 스위시타입을 H-1로 설정하고 CGY750 쪽에서 헬기에 맞춘 스위시타입을 설정합니다.

사용하는 기체에 따라 터치해서 선택합니다.

尾翼타입 MODEL1 CONDIT1 6.4V

NORMAL ELE RUD ELE	V-TAIL ELE RUD	AILVATOR ELE RUD ELE2
尾翼타입을 선택してください		



서보리버스

각 채널의 서보동작방향을 반전합니다.

*집합스윗시플레이트기구(HR3등)의 헬리콥터의 경우는 피치서보의 작동방향을 먼저 서보리버스로 맞추고, 스윗시AFR기능을 사용하여 에일러, 엘리베이터의 동작방향을 설정해 주십시오.

*복수의 서보로 동일기능을 콘트롤하도록 설정된 비행기/글라이더타입의 믹싱을 사용하는 경우는 서보를 반전해야 하는지, 기능설정으로 반전시켜야 하는지 매우 복잡하고 어렵습니다. 실제로 지상에서 동작체크를 충분히 해주십시오.

⚠ 경고

! 항상 비행전에는 시스템타입, 선택모델, 서보 동작, 동작방향 그리고 스위치설정등이 바르게 되어 있는 것을 반드시 확인해 주십시오.

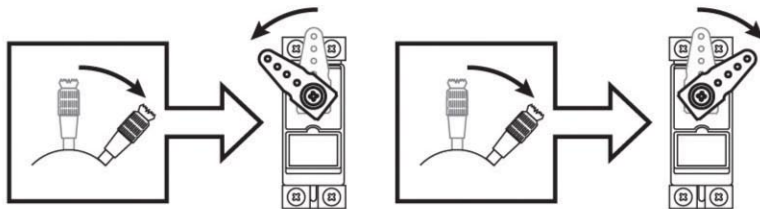

● 링키지메뉴메뉴에서 [서보리버스]을 터치하여 하기의 설정화면을 불러냅니다.

<이전화면으로 되돌림> 기능명을 터치합니다. 또 HOME/EXIT버튼을 누릅니다.

서보리버스		MODEL1 CONDIT1	6.4V	1/2
Ch	ファンクション		Ch	ファンクション
1	エルロン	ノーマル	7	ガバナー
2	エレベータ	ノーマル	8	ガバナー2
3	スロットル	リバース	9	ジャイロ2
4	ラダー	ノーマル	10	ジャイロ3
5	ジャイロ	ノーマル	11	ニードル
6	ピッチ	ノーマル	12	予備5

(표시화면은 예입니다. 모델타입에 따라 화면은 달라집니다)

반전하려는 채널을 터치합니다.

?よろしいですか?
はい いいえ

네를 터치하면 반전합니다.

서보리버스 절차

* 새로운모델의링키지가 종료되면 서보가 각각 바른 수신채널에 이어져 있는지 확인해주십시오.

* 다음으로 각 스틱을 움직이고 각 채널이 움직이는 방향을 리버스할지를 판단해주십시오.

1. 방향을 반전하고싶은 채널의 **노말 / 리버스 표시**에 터치합니다.
2. **실행합니까?** 라고 확인화면이 나타납니다. **はい**를 터치하면 방향이 반전합니다. **いいえ**를 터치하면 방향이 변하지 않습니다.

* 리버스할 필요가 있는 각 채널에 대해서 상기의 조작을 반복합니다.

⚠ 위험

! 스로틀(3CH)만 초기설정은 리버스입니다. 엔진이나 모터의 Hi와 Low의 방향을 잘 확인하고 갑자기 급속으로 회전시키지 않도록 주의해주십시오. 전동의 경우 프로펠러나 로터를 뺀 상태에서 모터컨트롤러와 스틱 작동방향을 잘 확인해주십시오.

■ 프로펠러, 로터가 달려있으면 볼 로 회전하여 크게 다칠 위험성이 있습니다.



엔드포인트

엔드포인트는 서보의 동작량을 좌우한쪽씩 별도로 조정할 수 있는 기능으로 링케이지의 보정으로 사용됩니다. 레이트가변량은 30%부터 140%까지 가능합니다.(CH1~CH6)

또 최대 동작량을 제한하는 리미트 포인트를 0%부터 155%까지 설정할 수 있습니다. 이 리미트 포인트를 설정하는 것으로 믹싱 등으로 인해 동작량이 증가해도 리미트 포인트를 넘어서 서보가 동작되는 것이 없으므로 서보의 로크, 링케이지 파손 등을 방지할 수 있습니다.

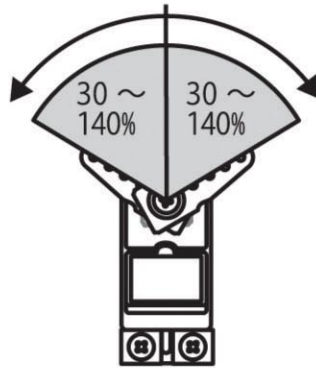

- 링케이지메뉴에서 [엔드포인트]을 터치하여 하기의 설정화면을 불러냅니다.

<이전화면으로 되돌림>
기능명을 터치합니다.
또 HOME/EXIT버튼을 누릅니다.

엔드포인트	Model1 Condit1	리미트	동작량	7.3V	1/5
Ch ファンクション					
1 エルロン	135	100	100	100	135
2 エレベータ	135	100	100	100	135
3 スロットル	135	100	100	100	135
4 ラダー	135	100	100	100	135
5 ギア	135	100	100	100	135
6 エルロン2	135	100	100	100	135

최대 동작 제한량의 설정(이량까지밖에 동작하지 않는다)

동작량의 설정

터치하면 다음 페이지로 이동합니다.

조정하고 싶은 수치로 터치하면 수치버튼이 나타납니다.

좌/위의 조정

좌/아래의 조정

스틱등의 현재의 방향을 표시합니다.

(표기와면은 예입니다. 모델타입에 따라 화면이 다릅니다.)

서보동작량의 조정

1. 조정하는 채널의 "동작량"의 항목을 터치하고 수치 입력버튼을 표시합니다.
2. 수치입력버튼으로 동작량을 입력합니다.
초기치 : 100%
조정범위 : 30%~140%

* 각 수치를 길게 누르면 (1초간) 초기치로 리셋됩니다.

3. 각 레이트에 대해서 상기의 절차를 반복해주시시오.

엔드포인트의 조정

1. 조정하는 채널의 "리미트"의 항목을 터치하고 수치 입력 버튼을 표시합니다.
2. 수치입력버튼으로 동작량을 입력합니다.
초기치 : 135%
조정범위 : 0%~155%

* 조정시, 수치를 길게 누르면 초기치로 리셋됩니다.

3. 각 리미트포인트에 대해서 상기의 절차를 반복해 주십시오.

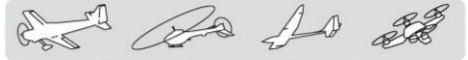

서보스피드

서보스피드는 서보의 동작 속도를 느리게 할 수 있는 기능입니다. 가변량은 0부터 27까지 가능합니다.(CH1~CH16)

0이 통상의 동작속도로 27이 제일 느린 동작속도가 됩니다.

* S,BUS서보의 파라미터설정으로 서보스피드를 느리게 설정하면 중복되서 속도가 느려집니다. 어느한쪽을 1개의 기능으로 조정해주시시오.

- 링페이지메뉴에서 [서보스피드]을 터치하여 하기의 설정화면을 불러냅니다.

<이전화면으로 되돌림> 기능명을 터치합니다. 또 HOME/EXIT버튼을 누릅니다.

서보스피드		MODEL1 CONDIT	6.4V		1/2
Ch	ファンクション		Ch	ファンクション	
1	エルロン	0	7	予備5	0
2	エレベータ	0	8	予備4	0
3	スロットル	0	9	予備3	0
4	ラダー	0	10	予備2	0
5	ギア	0	11	予備1	0
6	エルロン2	0	12	予備1	0

(표기와면은 예입니다. 모델타입에 따라 화면이 다릅니다.)

터치하면 다음페이지로 이동합니다.

조정하고싶은 수치로 터치하면 수치 입력버튼이 나타납니다.

조정범위 0~27(느림)수치를 길게 누르면 0으로 리셋됩니다.

서브트림

서브트림은 각서보의 뉴트럴위치를 미조정하는 기능입니다. 또 링페이지와 푸쉬로드를 접속한체로 조타면의 뉴트럴의 미조정도 가능합니다.

서브트림의 설정을 시작할때에는 반드시 디지털 트림을 센터위치로 해주십시오.

- 링페이지메뉴에서 [서브트림]을 터치하여 하기의 설정화면을 불러냅니다.

<이전화면으로 되돌림> 기능명을 터치합니다. 또 HOME/EXIT버튼을 누릅니다.

サブトリム		MODEL1 CONDIT	6.4V		1/2
Ch	ファンクション		Ch	ファンクション	
1	エルロン	+0	7	予備5	+0
2	エレベータ	+0	8	予備4	+0
3	スロットル	+0	9	予備3	+0
4	ラダー	+0	10	予備2	+0
5	ギア	+0	11	予備1	+0
6	エルロン2	+0	12	予備1	+0

(표기와면은 예입니다. 모델타입에 따라 화면이 다릅니다.)

터치하면 다음페이지로 이동합니다.

조정하고싶은 수치로 터치하면 수치 입력버튼이 나타납니다.

조정범위 -240~+240 수치를 길게 누르면 0으로 리셋됩니다.



평선

서보접속채널의 평선 (에일러ন, 엘리베이터 등)과 그 채널의 컨트롤(스틱, 스위치, 트림레버등)은 모델 타입선택화면에서 선택한 모델타입과 웡타입(스윗 시타입)에 따라 최적으로 조합으로 자동설정되므로, 통상은 이 조합으로 사용하는 것을 권장합니다. 단, 이 평선 설정 화면에서는 그 관계를 자유롭게 변경할 수가 있습니다.

* 예를들어 엘리베이터스틱조작을 수신기의 2채널과 3채널로 설정하고, 2개의 엘리베이터서보를 접속하는것도 가능하게 됩니다.

- 링키지메뉴에서 [평선]을 터치하여 하기의 설정화면을 불러냅니다.

<이전화면으로 되돌림 >
기능명을 터치합니다.
또 HOME/EXIT버튼을 누릅니다.

터치하면 평선선택 화면이 나타납니다.

터치하면 컨트롤 선택화면이 나타납니다.

Ch	ファンクション	コントロール	トリム
1	エルロン	J1	T1
2	エレベータ	J3	T3
3	スロットル	J2	T2
4	ラダー	J4	T4
5	ギア	SG	--
	エルロン2	--	--

터치하면 다음페이지로 이동합니다.

터치하면 트림선택 화면이 나타납니다.

"Sng"으로 변경하면 컨디션마다 평선을 설정할수 있습니다.

평선의 변경

1. 변경하고싶은 평선채널의 "평선"의 항목을 터치합니다.

* 평선화면선택화면이 표시됩니다.

ファンクション選択	MODEL1 CONDIT1	6.4V	1/2
エルロン	エルロン2	ミクスチャー	
エレベータ	エルロン3	ジャイロ	
スロットル	エルロン4	ジャイロ2	
ラダー	エレベータ2	ジャイロ3	
ギア	フラップ2	スロットル2	
フラップ	エアブレーキ	スロットル3	

2. 설정하려는 평선명을 터치합니다

* 복수의 채널을 1개의 같은 평선으로 할당할 수도 있습니다.

시스템타입별 채널수의 제한에 대해

- FASS Test 18CH / T-FHAA 모드시는 16의 리니어채널(CH1~CH16) +2개의 스위치채널(DG1/2)가 조작가능합니다.

- FASSTest 12CH 모드시는 10의 리니어채널(CH1~CH16) +2개의 스위치채널(DG1/2)가 조작가능합니다.

- FASST MULT 모드시는 16의 리니어채널(CH1~CH16) +2개의 스위치채널(DG1/2)가 조작가능합니다.

* 스위치채널

DG1/2는 스위치채널로서 사용할수 있습니다. 컨트롤 조작과의 관계는 자유롭게 변경할수 있습니다.

- FASST 7-ch 모드에서는 7의 리니어채널이 조작가능합니다.

- S-FHSS 모드에서는 8의 리니어채널이 조작가능합니다.

조작컨트롤의 변경

1. 변경하고싶은 평선채널의 "컨트롤"의 항목을 터치합니다.

* 컨트롤화면선택화면이 표시됩니다.

ハードウェア選択	MODEL1 CONDIT1	6.4V
--	J1	SA SG T1
	J2	SB SH T2
	J3	SC T3
	J4	SD T4
	RD	SE RS T5
	LD	SF LS T6

2. 설정하려는 컨트롤명을 터치합니다.

* 복수의 채널을 1개의 같은 컨트롤을 할당할 수도 있습니다.



* 컨디션마다 설정을 변경하는것도 가능. 컨트롤에 대응하는 설정모드를 그룹모드 [Gr]에서 싱글모드 [Sngl]로 변경하고나서 컨트롤을 변경하면 그 컨디션의 설정만 변경되며, 다른 설정은 변경되지 않습니다.

모터평선은 주로 모터글라이더등에서 스위치로 모터를 ON / OFF 하는 경우에 사용합니다. 보통의 전동비 행사에서 스틱으로 모터를 컨트롤하는 경우는 스로틀인체로 사용합니다. 그러면 스로틀관계의 각 기능이 모터 컨트롤로 사용할 수 있습니다.

트림설정

1. 변경하고싶은 채널의 "트림"의 항목을 터치합니다.

* 트림설정화면이 표시됩니다.

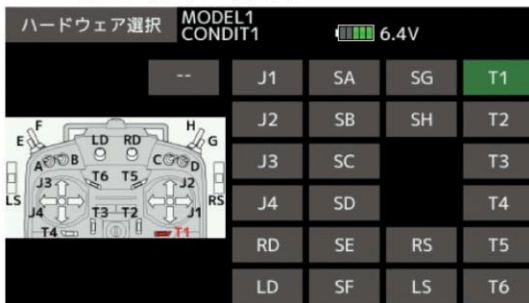

트림설정화면에서 하기의 항목에 대해 설정이 가능

* 컨디션마다 설정을 변경하는것도 가능. 트림에 대응하는 설정모드를 그룹모드 [Gr]에서 싱글모드 [Sngl]로 변경하고 나서 컨트롤을 변경하면 그 컨디션의 설정만 변경되며, 다른 설정은 변경되지 않습니다.

● 트림의 선택

설정하고 싶은 트림레버 등을 터치합니다.

* 트림이 변경됩니다.

● 트림레이트의 설정

[레이트]의 항목을 터치하고 수치입력버튼을 표시합니다. 수치입력버튼으로 설정합니다.

초기치: 30%

조정범위: 150%~150%

마이너스로 하면 트림이 거꾸로 움직입니다.

* 조정시 숫자를 길게 누르면 초기 값으로 재설정됩니다.

● 트림모드의 선택

[모드]의 항목을 터치합니다.

[노말] : 노말모드. 통상의 트림(평행이동트림)의 동작입니다.

[ATL] : ATL동작모드. 스로틀트림으로 통상사용하는 동작으로 슬로우부근이 최대의 변화량의 모드. 리버스도 가능.(ATL모드를 선택하였을 때 표시되는 "노말"의 항목으로 [노말]/리버스의 선택이 가능)

[센터] : 립동작으로 센터부근이 최대의 변화량모드. (스티키 뉴트럴로, 트림동작을하고 스틱을 최대로 조작한 위치에서는 트림은 작동하지 않습니다.)

H/W(하드웨어)리버스

H/W리버스는 통상 사용하지 않습니다. 서보동작방향의 변경은 서보리버스 기능을 사용합니다.

H/W리버스는 스틱, 스위치, 트림, 볼륨의 조작신호를 근본부터 반전하는 기능입니다.

예를들어, 통상스로틀스티크은 아래로 슬로우, 위로 하이가 되지만, 반대로 아래로 하이, 위로 슬로우로 조작하고 싶을 때 서보리버스로 방향은 반전되지만, 통상 슬로우에서 트림 동작하는 것은 하이로 트림조작이 되도록 되어 있습니다. 이 경우 H/W리버스로 J2스티크을 반전합니다. 그러면 스로틀스티크이 위의상태에서 트림이 가능하게 됩니다. 모든 기능이 위로 슬로우가 되므로, 전원을 켜올 때의 스틱포지션 알람도 위에서 알람이 울리게 됩니다.

이러한 특수 기동 방법의 경우에만 H / W 리버스를 사용합니다.

● 평선화면의 3페이지[H/W리버스]를 터치하고 하기의 화면을 불러냅니다.

H/W리버스		MODEL1 CONDIT1		6.4V	
J1	노멀	SC	노멀	T1	노멀
J2	노멀	SD	노멀	T2	노멀
J3	노멀	SE	노멀	LD	노멀
J4	노멀	SF	노멀	LS	노멀
SA	노멀	SG	노멀	RD	노멀
SB	노멀	SH	노멀	RS	노멀

반전하고싶은 채널을 터치합니다.

(네)를 터치하면 반전합니다.

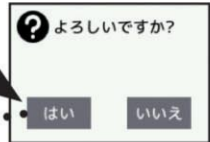



페일세이프

어떤원인으로 수신기부터의 신호를 정상적으로 수신하지 못하였을경우, 미리 설정한 위치로 서보를 이동시킬수가 있습니다.(페일세이프기능)

- 채널마다 홀드 또는 페일세이프모드를 선택할수 있습니다. 단 FASSTest 7CH모드의 경우 3CH째만 설정가능합니다.

[HOLD] : 홀드모드, 정상적으로 수신할수 없는 직전의 위치를 유지합니다.

[F/S] : 페일세이프모드, 서보는 사전에 설정한 위치에 동작하고 유지합니다.

또 수신기용배터리의 전압이 약3.8V까지 내려가면 배터리페일세이프기능이 움직여, 미리 설정한 위치에 서보를 동작시키는것도 가능합니다.

- 채널마다 배터리페일세이프기능을ON/OFF합니다. 단 FASSTest 7CH모드의 경우 3CH만 동작하며 ON/OFF선택은 되지 않습니다.
- 배터리페일세이프기능의 삭제스위치를 설정가능 (초기설정 : 설정되어 있지 않습니다.)

- 링키지메뉴에서 [페일세이프]을 터치하여 하기의 설정화면을 불러냅니다.

(표기와면은 예입니다. 모델타입에 따라 화면이 다릅니다.)

<이전화면으로 되돌림> 기능명을 터치합니다. 또는 HOME/EXIT버튼을 누릅니다.

터치하면 홀드에서 F/S로 변경할수 있습니다.

배터리F/S의 ON/OFF를 변경할 수 있습니다.

Ch	기능명	모드	B.F/S	F/S-POS	배터리-F/S
1	엘론	홀드	OFF	+0	해제
2	엘레바타	홀드	OFF	+0	--
3	스ロットル	홀드	OFF	+0	
4	라더	홀드	OFF	+0	
5	기어	홀드	OFF	+0	
6	기어2	홀드	OFF	+0	

터치하면 다음페이지로 이동합니다.

배터리F/S를 일시적으로 해제하는 스위치등을 선택할 수 있습니다.

페일세이프 기동시의 서보위치를 설정합니다.

경고

- ! 안전상 반드시 페일세이프기능의 설정일 해주십시오.

■ 특히 스로틀채널에 대해서는 비행기의 경우, 최저슬로우, 헬기의 경우는 호버링위치보다 약간 슬로우로 오도록 설정합니다. 바르게 전파를 수신할수 없게 된 경우에 풀하이로 추락하면 매우 위험합니다.

■ 배터리페일세이프 해제스위치를 스로틀스틱에 설정하고 있는 경우, 엔진부조로 착각하여 스로틀슬로우에서 해제가되어 비행하는 경우가 있으므로 의심될 경우는 바로 착륙해주십시오.

■ 배터리페일세이프의 해제후는 비행을 계속하지 말고, 가능한 빨리 착륙시켜주십시오.

■ 그밖에 조작을 하지 않았음에도 불구하고 서보가 페일세이프위치에 갑자기 동작할때에는 일단 착륙을 하고 수신기의 배터리전압을 체크해주십시오.

■ 6V배터리사용의 경우, 배터리페일세이프는 정상적으로 작동하지 않습니다. (FASSTest/T-FHSS모드는 페일세이프전압변경이 가능)

페일세이프설정절차

1. 설정하려는 채널의 "모드"를 터치합니다.
2. 실행합니까? 라고 표시되면 **はい**를 터치합니다. (중지하는 경우는 **いいえ**를 터치합니다)
 - * F/S모드로 전환합니다.
3. 설정하려는 채널의 "F/S-POS"를 터치합니다.
4. 대응하는 스틱, VR등을 페일세이프시에 동작시키려는 위치에서 유지하고 1초간 터치합니다.
 - * 설정위치가 퍼센트로 표시됩니다.
 - * 그 채널을 홀드모드로 되돌리는 경우는 다시 "모드"의 항목을 터치합니다.

배터리페일세이프설정절차

페일세이프설정절차와 같은 방법으로 채널마다 설정이 가능합니다. "B.F/S"의 항목을 선택하고 설정해주십시오.

[ON] : 배터리페일세이프 기능이 동작

[OFF] : 배터리페일세이프 기능이 OFF

배터리페일세이프해제스위치설정

이 기능은 수신기의 배터리전압이 저하되어 배터리페일세이프기능이 작동된 후, 기체의 회수를 위해 그것을 일시적으로 해제하는 기능입니다.해제하는 스위치를 선택합니다.

1. [배터리 F/S해제] 항목을 터치합니다.
2. 하드웨어선택화면이 나타납니다. 스위치와 ON방향을 선택해주십시오. (선택방법과 상세는 권말의 [스위치설정방법]을 참조)



시스템

여기서는 통신시스템의 변경, 송신기와와의 수신기의 링크, 텔레메트리의 ACT/INH, 배터리F/S전압변경등을 실행합니다.

P.46 을 참조

서보동작량의 조정

* FASSTest 18CH모드에서만

통상의 1대의 기체에 수신기를 1대에 탑재하는 경우는 "싱글" 을 선택합니다. 1대의 기체에 수신기를 2대 탑재할 때에는 "듀얼" 로 변경합니다. 2개째의 수신기는 텔레메트리기능이 사용되지 않습니다.

1. "싱글"의 항목을 터치하면 듀얼모드로 전환됩니다. 1대의 기체에 수신기를 2대사용하는 경우에 절환해주시시오.

수신기와와의 링크

송수신기엔스 고유의 ID코드가 있어, 같은 ID코드가 아니면 동작하지 않습니다. 미리 송수신기의 링크를 할 필요가 있습니다.

링크가 필요한 케이스

- ① 초기세팅이외의 수신기를 사용할 때
- ② 통신시스템을 변경한 때
- ③ 모델선택에서 새로운 모델을 작성했을 때

● 링크이미메뉴에서 [시스템]을 터치하여 하기의 설정화면을 불러냅니다.

<이전화면으로 되돌림 > 기능명을 터치합니다. 또 HOME/EXIT버튼을 누릅니다.

시스템타입	MODEL1 CONDIT1	6.4V
시스템	受信機	シングル
FASSTest 18CH	受信機1	受信機1
FASSTest 12CH	受信機ID	----
FASST MULTI		リンク
FASST 7CH	テレメトリー	ACT
S-FHSS	受信周期	1.0秒
T-FHSS	バッテリーF/S電圧	3.8V

터치하면 텔레메트리 기능을 사용(ACT), 사용하지 않음(INH)가 절환됩니다.

텔레메트리의 갱신시간을 터치하면 수치입력버튼이 나타나고, 0.1초부터 2.0초까지 선택할 수 있습니다. 갱신시간이 짧으면 기체에서부터의 데이터를 바로 표시할수 있지만 조작반응속도가 저하됩니다.

수신기의 배터리페일세이프전압을 설정할수 있습니다. 터치하면 수치입력버튼이 나타나고 3.5~8.4V까지 입력할 수 있습니다. 링크시에 수신기에 기억됩니다. (FASSTest/T-FHSS모드만 해당)

통신시스템의 변경(다음페이지에 선택예)

1. 원하는 시스템타입을 터치합니다.

- * 새로운 모드로 송신됩니다
- * 모델타입에 따라 채널수가 부족한 경우가 있습니다. [모델타입별 서보접속]의 항을 참조해 주십시오. 통신시스템을 변경해도 모델데이터는 그대로 인수됩니다.
- * 변경후는 각동작과 방향이 바르지 확인해주시시오.
- * 변경 후는 각 동작과 방향이 바르지 확인해주시시오. 특히 같은 평선을 복수의 CH에 사용하고 있는 경우 등, CH 데이터가 각각 다르므로 주의해주시시오.



시스템선택의 예

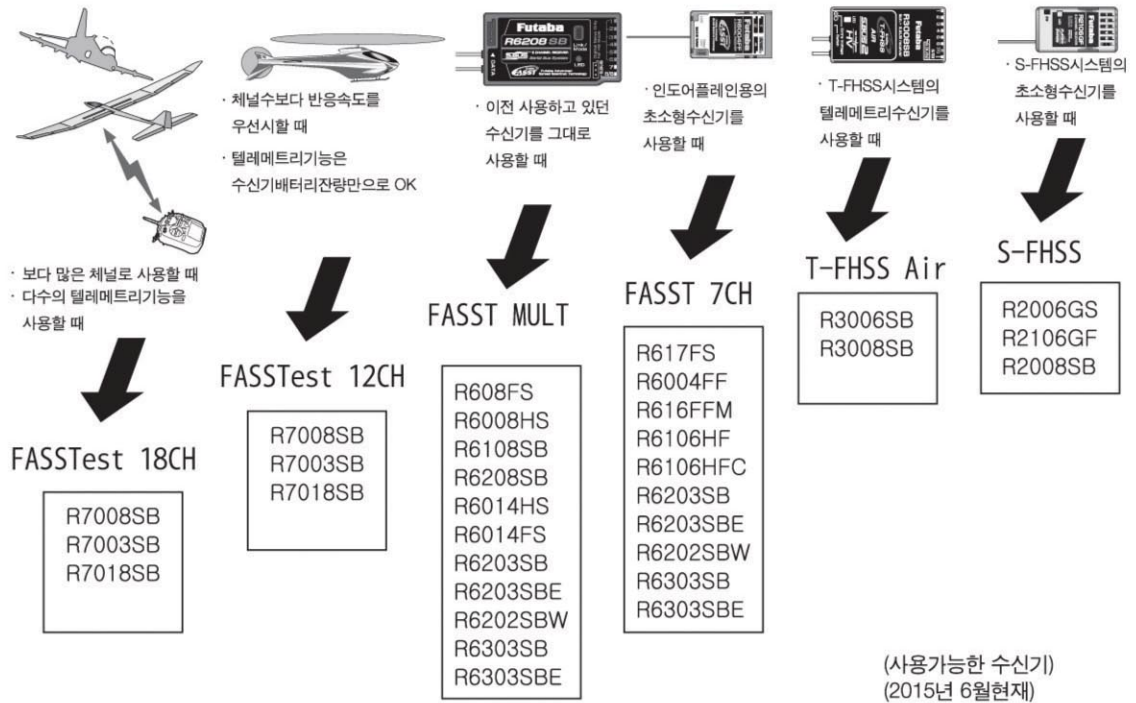

대응통신시스템

- **FASSTest 18CH** ---FASSTest 18CH 방식대응수신기용의 모드로 텔레메트리센서유닛에 대응하고, 최대 18채널(리니어16+ON/OFF 2)까지 사용할 수 있습니다.
- **FASSTest 12CH** ---FASSTest방식대응수신기용모드로, 수신기전압표시에 대해, 최대 12채널(리니어10+ON/OFF 2)까지 사용할 수 있습니다.
원격 측정 센서를 사용할 수 없지만 반응 속도가 18채널 모드에서 UP합니다
*** 디지털서보전용으로 아나로그서보는 사용할 수 없습니다.**
- **FASST MULT** ---FASST MULT방식대응수신기용모드로, 최대18채널(리니어16+ON/OFF 2)까지 사용할 수 있습니다.
- **FASST 7CH** ---FASST 7CH방식대응수신기용모드로, 최대7채널까지 사용할 수 있습니다.
- **T-FHSS Air** ---T-FHSS방식대응수신기용모드로, 텔레메트리센서유닛에 대응하고, 최대18채널(리니어16+ON/OFF 2)까지 사용할 수 있습니다.
- **S-FHSS** ---S-FHSS방식대응수신기용모드로, 최대 8채널까지 사용할 수 있습니다.

- **FASST와 S-FHSS**시스템을 사용하는 경우 링크절차가 있습니다. T18SZ의 **시스템타입**을 사용하는 **수신기에 맞추어 변경하고**, 수신기를 **50cm**이내의 거리에서 송신기, 수신기의 **전원을 ON**으로 하고, 수신기의 **링크버튼을 2~5초 누릅니다**. LED가 **녹색점등**으로 링크가 완료됩니다. 각각의 수신기의 설명서를 참조하여, 동작체크를 충분히 한후에 사용해주시요.



T1-T6 설정 (트림)

디지털트림의 동작스텝량과 동작모드(연동/개별)의 각 컨디션의 트림을 연동해서 이동, 또는 컨디션마다 별도로(예를들어 호버링과 아이들업으로 각각 트림을 조정할수 있습니다)설정할수 있습니다.

- 링키지메뉴에서 [T1-T6설정]을 터치하고, 하기의 설정화면을 불러냅니다.

<이전화면으로 되돌림> →
기능명을 터치합니다.
또 HOME/EXIT버튼을 누릅니다.

T1-T6 設定		MODEL1 CONDIT1	6.4V		
스텝	모드		스텝	모드	
T1	4	連動	T4	4	連動
	4	連動	T5	4	連動
T3	4	連動	T6	4	連動

터치하면 연동⇄개별로 변화합니다.

트림의 1클릭의 동작량을 변경할수 있습니다. 터치하면 수치입력버튼이 나타납니다.
초기량 : 4
조정범위: (소) 1 ~ 200 (대)
* 수치를 길게 누르면 초기치로 세트됩니다.

- 연동 트림데이터가 모두 컨디션에 반영됩니다.
- 개별 컨디션마다 트림조정과 원하는 모드를 사용합니다.

스로틀커트

스로틀커트는 스위치를 조작하는것만으로 간단히 엔진을 정지시킬수 있는 기능입니다. 안전을 위해 스로틀스톱을 1/3이하의 상태에서 가능합니다.

- 스위치는 초기설정에서 "--" 설정되어 있으므로 처음에 스위치 ON방향을 정해놓을 필요가 있습니다.

● 링키지메뉴에서 [스로틀커트]을 터치하여 하기의 설정화면을 불러냅니다.

터치하면 INH → OFF 또는 ON으로 기동상태가 됩니다.

스로틀컷		MODEL1 CONDIT1	6.4V	
動作	INH		100	0
컷 위치	17		50	
스위치	--			

노란 선이 컷 포지션입니다. 컷 스위치 ON 스로틀이 위치로 이동합니다.

컷시의 스로틀위치입니다. 터치하면 수치입력버튼이 나타납니다. 엔진컷하는 위치를 설정해주시오.

조정범위 : (슬로우) 0 ~ 50 (중속) 수치를 길게 누르면 17로 리셋됩니다.

터치하면 하드웨어선택화면이 나타납니다. 스로틀커트하는 스위치와 ON-OFF방향을 선택해주시오.

현재의 스로틀스틱의 위치의 마크입니다. 스로틀커트는 스로틀스틱이 1/3보다 슬로우쪽으로만 동작합니다.

* 선택한 컷스위치를 ON으로 하고 스로틀스틱이 아이들링상태에서 엔진이 확실히 정지할때까지 레버를 조정해주시오. 단 스로틀링키지를 너무 당겨서 서보에 무리한 힘이 걸리지 않도록 주의해주시오.

* 컷포지션은 절대로 최저슬로우보다 하이쪽으로 세트하지 말아주시오. 엔진회전이 올라가 위험합니다.

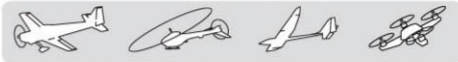

아이들다운

아이들다운은 착륙시 등에 사용합니다. 스위치를 조작하였을 때 엔진의 아이들링 회전수를 내리는 기능입니다.

- 기능은 슬로우에서만 사용할 수 있습니다.
- 초기설정에서는 스위치설정이 "--"로 되어 있으므로 스위치와 동작방향을 설정할 필요가 있습니다.

- 링크지메뉴에서 [아이들다운]을 터치하여 하기의 설정화면을 불러냅니다.

<이전화면으로 되돌림> →
기능명을 터치합니다.
또 HOME/EXIT버튼을
누릅니다.

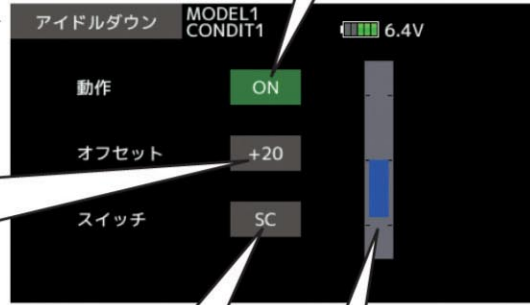

터치하면 INH → OFF 또는 ON으로 기동상태가 됩니다.

아이들다운시의 스로틀 위치입니다. 터치하면 수타 입력버튼이 나타납니다. 엔진최저슬로우위치로 설정해주시시오.

조정범위 :
(하이측) -100 ~ +100 (슬로우측)
숫자를 길게 누르면 0으로 재설정됩니다.

터치하면 하드웨어선택화면이 나타납니다. 아이들다운하는 스위치와 ON-OFF방향을 선택해주시시오.

현재의 스로틀스틱의 위치입니다. 스로틀커트는 스로틀스틱이 1/2보다 슬로우쪽으로밖에 동작하지 않습니다.

*선택한 아이들다운 스위치를 ON으로 하고, 스로틀스틱이 아이들상태로 엔진이 최저슬로우가 될때까지 레이트를 조정해주시시오. 단 스로틀링크이지를 너무 당겨서, 서보에 무리한 힘이 걸리지 않도록 주의해주시시오.

*마이너스레이트를 입력하면 스로틀하이쪽으로 업셋됩니다.



스윗시링

【 헬리콥터 】

이 스윗시링기능은 에일런과 엘리베이터의 동시 조작에 의한 스윗시링케이지의 파손을 방지하기 위해 스윗시동작량을 일정범위로 제한하는 기능입니다. 타각을 크게 필요로 하는 3D연기등에 효과적입니다.

- 링키지메뉴에서 [스윗시링]을 터치하여 하기의 설정화면을 불러냅니다.

스윗시링설정절차

1. 기능을 유효하게 한다:

동작 [ACT/INH]의 항목을 터치합니다. "INH"부터 "ACT"의 점멸표시로 합니다.

- * 스윗시링기능이 유효가 되고, 동작범위표시에리어에 원이 표시됩니다. 스틱의 조작은 이 원의 범위안에서 제한됩니다.

2. 스윗시링동작량의 설정

[레이트]의 항목을 터치하고 수치입력버튼을 표시합니다. 터치하고 동작량을 조정합니다.

조정범위 : 50 ~ 200%

초기치 : 100%

- * 레이트는 스 시의 경사최대량으로 조정해주시오.
- * 조정시, 수치를 길게(1초간) 누르면 초기치로 리셋됩니다.



스윗시설성

【 헬리콥터 H-1을 제외 】

(스윗시타입 H-1의 경우는 이 기능은 설정할 수 없습니다.)

뉴트럴위치

링케이지시에 서보혼의 뉴트럴위치가 틀어지면 링케이지보정기능이 유효하게 듣지 않습니다. 이 뉴트럴위치설정으로 링케이지보정의 뉴트럴위치를 반영합니다. 단 이 조정은 스윗시설정의 보정기능의 기준점을 변경하는 것 뿐으로 다른 기능의 뉴트럴위치에 영향을 주지는 않습니다.

보정기능을 사용하기 전에 이 뉴트럴위치를 설정해 주십시오.

스윗시 AFR

스윗시 AFR은 에일런, 엘리베이터, 피치의 레이트(이동량)을 조정하는 (늘림 / 줄임 / 반전)기능입니다.

믹싱레이트

(통상은 초기치인체로 사용합니다.)

- 링케이지메뉴에서 [스윗시설정]을 터치하여 하기의 설정화면을 불러냅니다.

이 믹싱레이트는 에일런 엘리베이터, 피치의 각 조작마다 스윗시플레이트가 바른방향으로 동작하도록 보정하는 기능입니다.

다음과 같은 보정믹싱이 가능합니다.

* PIT → AIL / PIT → ELE / AIL → PIT / ELE → AIL / ELE → PIT (HR3의 경우)

단, 스윗시타입에 따라 보정믹싱이 다릅니다.

* 대응하는 보정믹싱을 사용하여 바른방향으로 이동하도록 보정해 주십시오.

링케이지 보정

이 보정믹싱은 스로틀스틱이 슬로우 또는 하이시에 에일런 또는 엘리베이터조작을 하였을 때 발생하는 상호간섭을 보정하는 기능입니다.

스피드 보정

이 스피드보정은 스윗시플레이트의 동작시, 각 서보의 동작량이 다를 때에 발생하는 상호간섭을 보정하는 기능입니다. HR-3의 경우, 엘리베이터조작시에 에일런, 피치서보의 동작스피드를 떨어뜨려 보정합니다.

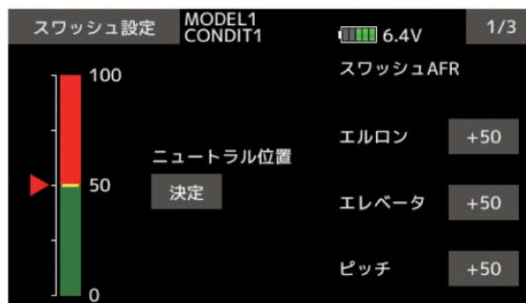

뉴트럴위치 설정 절차

보정의 기준점이 됩니다.

- * 뉴트럴위치가 거의 50%의 위치가 되도록 서보혼으로 맞추는쪽이 믹싱량을 적게할수 있습니다.

1. 뉴트럴위치설정

서보혼이 링케이지로드과 직각이 되도록 피치조작을 유지한 상태에서 결정을 터치하여 뉴트럴위치를 반영합니다.

* 뉴트럴위치는 바그래프로도 표시됩니다.

이 뉴트럴위치를 반영시키면 그밖의 보정기능을 사용하여 조정해 주십시오.

스윗시 AFR 설정 절차

에일런, 엘리베이터, 피치의 각조작에서 규정조작량이 되도록 조정합니다.

1. 설정하고싶은 조작의 항목을 터치하고 수치입력버튼을 표시합니다.
2. 터치하고 AFR레이트를 조정해 주십시오.

초기치 : +50%

조정렌지 : -100% ~ +100%

* 조정시, 수치를 길게 누르면 초기치로 리셋됩니다.



믹싱레이트설정절차

HR-3을 예로 설명합니다. 다른 스위트시모드에서도 걸리는 믹싱은 달라지지만 설정절차기능 같습니다.

스왑시 설정		New	CONDIT1	7.3V	2/3
믹싱레이트					
	←↑		↓→		
PIT→AIL	100		100		
PIT→ELE	100		100		
AIL→PIT	100		100		
ELE→AIL	50		50		
ELE→PIT	50		50		

미리 설정한 뉴트럴포인트에 스로틀스틱을 맞춥니다. 그 위치에서 스위트시플레이트가 수평이 되도록 링케이지로드의 길이를 조정합니다.

- * 약간의 조정은 서브트림을 사용하는 것도 좋습니다.
- * 피치커브는 직선에서 최대피치동작상태로 해주십시오.

하기의 각조작에 대응하는 항목을 터치하여 수치입력 버튼으로 각각 조정해주시오.

1. 에일런조작시의 조정

에일런스틱을 좌우로 꺾었을 때 엘리베이터 또는 피치방향에 간섭하지 않도록 AIL → PIT량을 조정합니다

- * 터치해서 조정합니다.
- * 좌우개별로 조정합니다.

2. 엘리베이터조작시의 조정 [ELE → AIL]/[ELE → PIT]

엘리베이터스틱을 업 또는 다운으로 꺾었을 때, 에일런 또는 피치방향에 간섭하지 않도록 PIT → AIL, PIT → ELE량을 조정합니다.

- * 터치해서 조정합니다.
- * 좌우개별로 조정합니다.

3. 피치조작시의 조정 [PIT → AIL]/[PIT → ELE]

스로틀스틱을 최저슬로우 또는 풀하이로 움직였을때, 스위트시플레이트가 수평이 되도록 PIT → AIL PIT → ELE량을 조정합니다.

- * 터치해서 조정합니다.
- * 슬로우, 하이별로 조정합니다.

링케이지보정설정절차

- * 믹싱레이트의 설정이 종료후에 조정합니다.
- * 종합피치(HR3등) 콘트롤시의 Low피치시와 Hi피치시에 에일런조작이 엘리베이터에 간섭, 또는 엘리베이터조작이 피치에 간섭하는 것을 보정합니다.

스왑시 설정		Model1	Normal	7.3V	3/3
링케이지보정					
ファンクション		방향	←↑	↓→	
エルロン	+		0	0	
エレベータ	+		0	0	
スピード補正				0	

하기의 각조작에 대응하는 항목을 터치하고 수치입력 버튼으로 각각 조정을 해주십시오.

1. 에일런조작시의 보정

스로틀위치를 최저슬로우위치로 합니다. 에일런스틱을 좌우로 움직이고, 그때 엘리베이터 또는 피치방향에 간섭이 적어지도록 에일런보정량을 조정합니다.

- * 터치해서 조정합니다.
- * 좌우개별로 조정합니다.
- * 보정량을 늘렸을 때 간섭이 늘어났을 경우는 보정방향방향 함을 " - "로 해주십시오.

2. 엘리베이터조작시의 보정

동시에 엘리베이터스틱을 업, 다운으로 움직였을 때, 피치방향에 간섭하지 않도록 엘리베이터량을 조정합니다.

3. 상기의 1~2에 대해 스로틀스틱의 풀하이쪽에 대해서도 마찬가지로 에일런, 엘리베이터의 보정을 합니다.

스피드보정설정절차

1. "스피드보정"의 항목을 터치하고 수치입력버튼을 표시합니다.

스로틀스틱을 뉴트럴포인트위치로 합니다. 엘리베이터스틱을 빨리 움직여, 피치방향에의 간섭이 최소한이 되도록 스피드보정량을 조정합니다.

- * 터치해서 조정합니다.

주의

- 링케이지가 당겨진상태나 길게 늘어진 상태에서는 정상적인 보정을 할수 없습니다. 링케이지에 여유를 둔 상태에서 보정을 해주십시오.
- 보정후의 피치각도는 변화합니다. 실제로 비행시의 피치각도설정은 보정처리를 마치고나서 재설정해 주십시오.

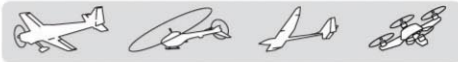

스틱트림

스틱트림은 스로틀스틱을 지정한 위치에서 "삐" 하고 한 번 알람을 울려줄 수가 있습니다.

● 스위치기능의 ON/OFF 설정을 할 수 있습니다.

- 링키지메뉴에서 [스틱알람]을 터치하여 하기의 설정화면을 불러냅니다

< 이전화면으로 되돌림 >
기능명을 터치합니다.
또 HOME/EXIT버튼을 누릅니다.

터치하면 INH → ON
으로 되어 기동상태로
됩니다.

황색라인에
스로틀스틱이 오면
[삐]하고 알람이
울립니다.

삐!하고 울리는 스로틀위치
입니다. 희망하는 위치에
스로틀스틱을 가져가
수치를 터치합니다
조정범위:
(슬로우쪽) 0 ~ 100 (하이쪽)

터치하면 하드웨어선택화면이 나타납니다.
스위치로 기능 ON-OFF 하는 경우 스위치와 ON-
OFF 방향을 선택해주세요.

현재의 스로틀스틱의
위치의 표시바입니다.



타이머

이 타이머기능은 비행시간, 경기용의 특정시간등 여러타이머로서 사용가능합니다. 타이머1, 타이머2의 2개의 타이머를 설정할수 있습니다.

타이머는 모델마다 독립된 기능으로 모델을 변경한 경우에는 그 새로운 모델에 대응한 타이머가 자동적으로 실행됩니다.

*타이머는 스위치나 스틱등의 조작으로 스타트시키거나 스톱시킬 수 있습니다. ON과 OFF의 방향도 자유롭게 설정할 수 있습니다. P/DOWN 타이머는 각각 59분59초까지 설정할 수 있습니다.

*설정시간에 새 업타이머 또는 다운타이머 어느쪽에서도 설정가능합니다.

●링키지메뉴에서 [타이머]을 터치하여 하기의 설정화면을 불러냅니다.

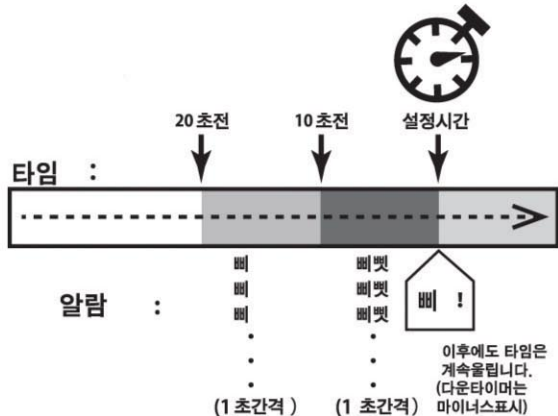

터치하면 타이머스타트 → 재터치러 스톱

터치하면 타이머가 리셋됩니다.

터치하면 타이머2로 이동합니다.

경과시간: 스타트부터 1분마다 알람
남은시간: 설정시간 까지 나머지 1분마다 알람

터치하면 타이머2로 이동합니다.

경과시간: 스타트부터 1분마다 알람
남은시간: 설정시간 까지 나머지 1분마다 알람

터치하면 하드웨어 선택화면이 출력됩니다. 리셋, 스타트, 스톱이 스위치등으로 조작가능하게 됩니다.

터치하면 업타이머 ⇄ 다운타이머의 전환이 가능합니다.

터치하면 알람시 바이브레이터가 작동합니다.

OFF: 전원 OFF나 모델절환으로 타이머가 리셋됩니다.
ON: 이전의 타이머를 메모리해서 중간부터 재스타트합니다.

<이전화면으로 되돌림> 기능명을 터치합니다. 또 HOME/EXIT버튼을 누릅니다.

타이머의 설정

- 업타이머/다운타이머의 선택
[모드]의 항목을 터치해서 선택합니다.
[업]: 0부터 시간이 늘어간다
[다운]: 알람설정시간부터 줄어간다
- 타이머시간설정
[알람]의 [10]:[00]의 설하고싶은 항목을 터치하고 수치입력버튼을 표시해서 시간을 설정한다.
[10]:[00] : [분]:[초]
- 스위치의 설정
설정하고싶은 스위치의 항목을 터치하고 하드웨어 선택화면을 불러내고, 스위치와 ON 방향을 선택해 주십시오.
(선택방법의 상세는 권말의 [스위치설정방법]을 참조)

타이머의 조작

홈화면의 타이머를 터치하면 스타트, 스톱 합니다. 길게 누르면 리셋됩니다.

스위치설정된 경우는 설정한 스위치등으로 스타트, 스톱, 리셋조작을 합니다.



평선네임

예비 채널의 표시명을 자유롭게 변경하는 기능입니다.

- 링키지메뉴에서 [평선네임]을 터치하여 하기의 설정화면을 불러냅니다.

<이전화면으로 되돌림 > 기능명을 터치합니다. 또 HOME/EXIT버튼을 누릅니다.

리셋하고싶은 명칭을 터치 (파란색으로 변함)하고나서 리셋을 터치하면 초기명칭으로 되돌아옵니다.

10문자까지 입력가능합니다. 각 화면에 따라 약자표시의 경우가 있습니다.

4문자의 약자까지 입력가능합니다. 각 화면에 따라 약자표지의 경우가 있습니다.

변경하고싶은 명칭을 터치(파란색으로 변함)하고 나서 "명칭변경"을 터치합니다.



입력을 확인하고 이전 화면으로 되돌아옵니다. HOME/EXIT버튼을 눌러도 확정되고 이전 화면으로 되돌아옵니다.

입력박스의 커서이동

커서 직후의 문자삭제

문자리스트의 페이지로 이동

입력중의 입력박스를 원상태로 되돌립니다.

입력박스



명칭입력방법

1. 하기의 조작방법으로 명칭을 변경해주시시오.

- 입력박스안의 커서이동 :

[←] 또는 [→] 를 터치합니다.

- 문자의 삭제 :

[삭제] 를 터치하면 커서직후의 문자가 삭제됩니다.

- 문자의 추가 :

문자리스트에서 후보문자를 터치하면 커서 직후의 위치에 문자가 추가됩니다.



각 설정화면에 입력한 평선네임이 사용 됩니다.



텔레메트리시스템(쌍방향통신)에 대해

이 세트는 텔레메트리시스템에 대응하고 있습니다. 기체의 각종센서유니트를 탑재하는것으로 비행중의 상태를 송신기에 표시할 수가 있습니다.

수신기부터의 각종정보를 표시, 설정하는 화면입니다. 각정보에 따라 알람이나 바이브레이션을 기동할 수 있습니다. 예를들어 기체에 실은 수신기배터리의 전압이 저하된 것을 송신기에서 알람경고를 할 수가 있습니다.

- FASSTest 18CH, T-FHSS Air모드만 사용가능합니다. TASSTest 12CH은 수신기전압 EXT전압만 사용할 수 있습니다.
- 송신기와 수신기가 링크되어, 송신기에 수신기ID가 등록되어 있지 않으면 텔레메트리기능은 사용할 수 없습니다.
- 각종정보의 표시에는 별매의 텔레메트리센서를 기체에 탑재합니다.(수신기전압은 센서불요)
- 시스템 유형의 "ACT"가 되어 있지 않으면, 원격측정 기능을 사용할 수 없습니다.
- 1대의 송신기로 수신기2대를 사용하는 경우, 텔레메트리기능은 사용할 수 없습니다.
- 사용후에 수신기전원을 OFF로 하면 그 직전의 텔레메트리가 표시됩니다.(수신기의 전원을 OFF로 해도 수신기전압은 0.0V가 되지 않습니다).

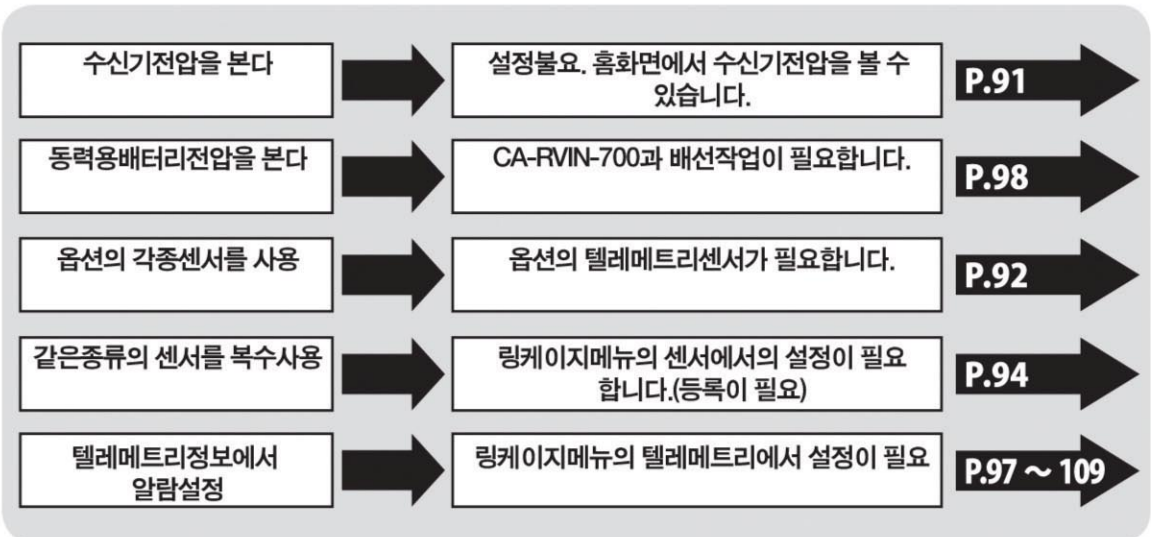

텔레메트리데이터를 보려면

텔레메트리통신상황
입니다(조종과는
무관계).

수신기배터리의 전압
외부배터리의 전압이
표시됩니다.

<홈화면>



⚠ 경고

❗ 비행중에 송신기설정화면을 응시하거나 설정 조작을 하지 말아주십시오.

- 비행중의 기체를 잃어버리면 매우 위험합니다.
- 비행중의 정보를 확인하고싶을 때에는 비행전에 텔레메트리 화면을 불러내고, 조종자이외의 조수가 화면체크를 해주십시오.

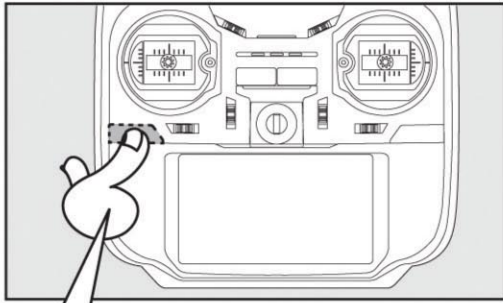

HOME/EXIT를 누른다

※ 길게 누르면 키로크가 되므로 주의



텔레메트리메터가 4개 표시

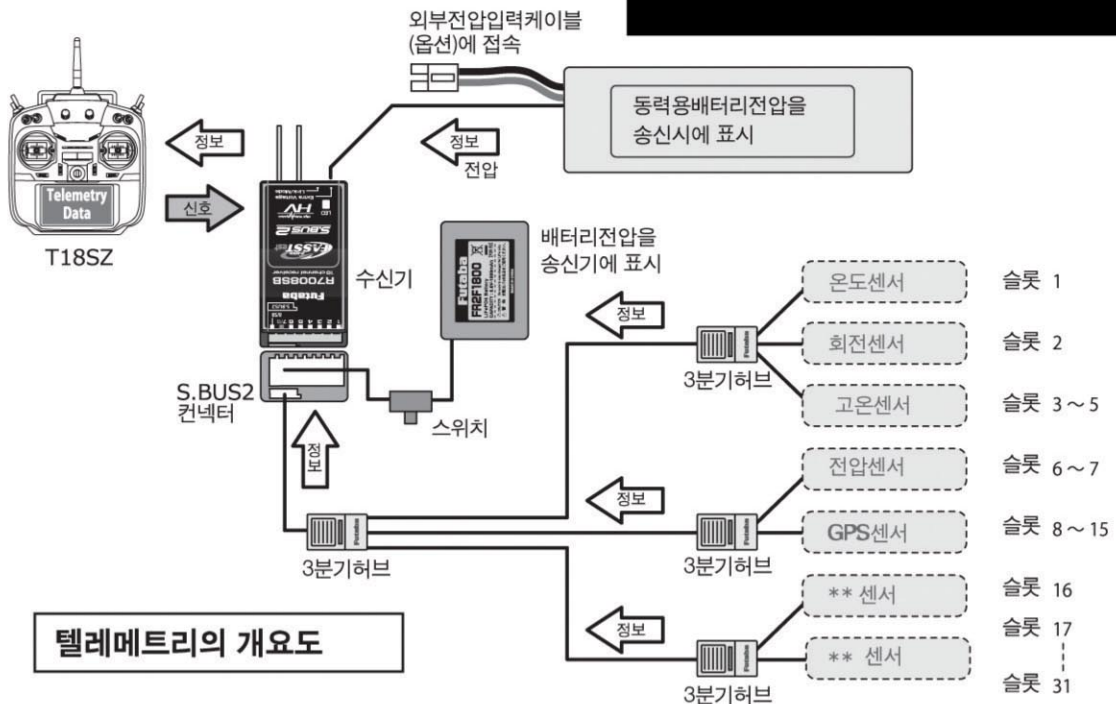
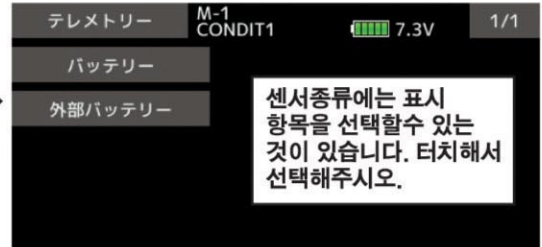

텔레메트리의 개요도



센서

이 화면은 텔레메트리센서를 사용하는 송신기에 등록할 수가 있습니다. 초기설정의 각 센서를 각종1개씩 사용하는 경우, 여기서의 설정은 필요없고, 구입한 센서를 수신기의 S.BUS2포트에 접속하는 것만으로 사용할수 있습니다.

같은 종류의 센서를 여러 개 사용하는 경우 그 센서의 송신기에서의 등록은 필요합니다.

- 링키지메뉴에서 [센서]을 터치하여 하기의 설정화면을 불러냅니다.

센서	MODEL1 CONDIT1	6.5V	1/3
1 온도計	0	7 電圧計	
2 回転計	0	8 GPS	0
3 高度計	0	9 GPS	
4 高度計	10	10 GPS	
5 高度計	11	11 GPS	
6 電圧計	0	12 GPS	

● 슬롯이란?

서보는 CH에서 구분되지만 센서는 [슬롯]이라는 단위로 구분됩니다. NO.1부터 No31까지의 슬롯이 있습니다.

고온계는 GPS등의 데이터량이 많은 센서유닛은 복수의 슬롯을 사용합니다.

복수의 슬롯을 사용하는 센서에서는 개시슬롯을 설정하는 것으로 자동적으로 필요한 슬롯수가 할당됩니다.

같은종류의 센서를 2개이상 사용하는 경우는 미사용의 슬롯을 자신에게 할당하고, 그 센서에 할당된 슬롯No.를 기억시킬 필요가 있습니다.

센서	MODEL1 CONDIT1	6.5V	2/3
13 GPS		19 -----	
14 GPS		20 -----	
15 GPS		21 -----	
16 -----		22 -----	
17 -----		23 -----	
18 -----		24 -----	

슬로넘버

등록센서

센서ID:같은 종류의 센서를 복수 사용하는 경우는 ID입력이 필요합니다. 터치하면 수동입력 가능하지만 다음페이지의 센서등록으로 자동입력됩니다.

슬롯을 터치하면 그것을 스타트슬롯으로 할 수 있는 센서사 표시됩니다. 터치하면 그 센서가 등록됩니다.

슬롯에 센서가 등록되어 있지 않은 상태입니다. 슬롯을 터치하고 "-----"를 선택하면 등록해제되어 빈슬롯이 생깁니다.

※ 하기표와같이 고온계는 연속하는 3슬롯이 필요하고, GPS센서는 연속하는 8슬롯이 필요합니다. 또 GPS센서(SBS-01G)는 개시슬롯이 8,16,24입니다.

< 할당가능슬롯에 대해 >

- 고온계는 GPS등, 많은 데이터를 표시하는 센서는 복수의 슬롯이 필요합니다.
- 센서의 종류에 따라서는 할당할수 있는 슬롯번호에 제한이 있습니다.

센서	필요슬롯수	할당가능한 개시슬롯	비고
온도계 (SBS 01T/TE)	1개	1 ~ 31	표준타입
회전계(SBS01RM/RO/RB)	1개	1 ~ 31	
전압계(SBS-01V)	2개	1,2,3,4,5,6,8,9,10,11,12,13,14,16,17,18,19,20,21,22,24,25,26,27,28,29,30	
고온계(SBS-01A)	3개	1,2,3,4,5,8,9,10,11,12,13,16,17,18,19,20,21,24,25,26,27,28,29	
S.BUS서보센서 (SBS-01S)	6개	1,2,8,9,10,16,17,18,24,25,26	
GPS(SBS-01G)	8개	8,16,24	유러피언타입 ※ 유럽지역형 제품입니다.
TEMP125-F1713	1개	1 ~ 31	
VARIO-F1712	2개	1,2,3,4,5,6,8,9,10,11,12,13,14,16,17,18,19,20,21,22,24,25,26,27,28,29,30	
VARIO-F1672	3개	1,2,3,4,5,6,8,9,10,11,12,13,14,16,17,18,19,20,21,22,24,25,26,27,28,29,30	
CURR-F1678	6개	1,2,3,4,5,8,9,10,11,12,13,16,17,18,19,20,21,24,25,26,27,28,29	
GPS-F1675	8개	8,16,24	



센서 : 다시읽기

센서가 복수탑재된 기체에 새로 T18SZ를 사용하는 경우, 수신기의 S.BUS2에 접속된 복수의 센서가 정리된 컨넥터를 그대로 T18SZ에 접속하여 한꺼번에 등록할 수 있습니다.

이 페이지는 같은 종류의 텔레메트리센서를 복수 사용하는 경우의 설정입니다.

● [센서]의 3페이지를 불러냅니다.

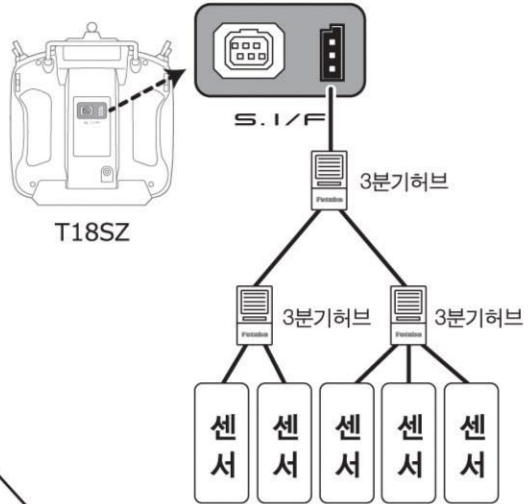
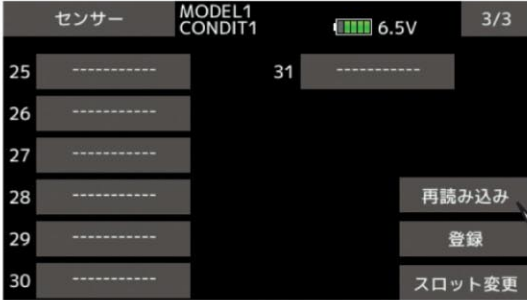

사용하는 모든센서를 접속합니다.

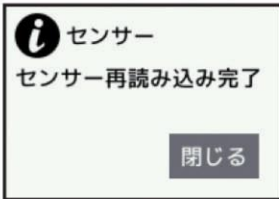

오른쪽그림과 같이 센서를 모두 송신기에 접속하고나서 다시읽기를 터치합니다.

이 화면이 나오면 등록성공입니다.

센서 : 등록

이 페이지는 같은 종류의 텔레메트리센서를 복수 사용하는 경우의 설정입니다.

1개의 센서를 추가등록하는 기능입니다. 오른쪽 그림과 같이 센서를 접속하고 다음 절차로 등록합니다. 센서가 송신기에 등록됩니다.

● [센서]의 3페이지를 불러냅니다.

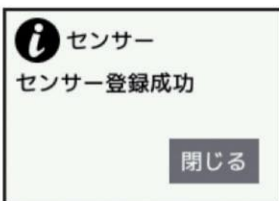
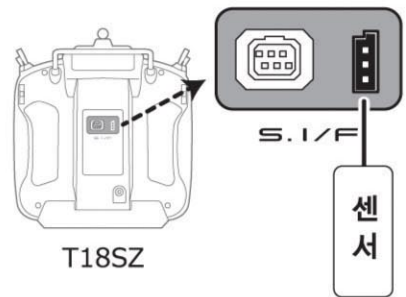
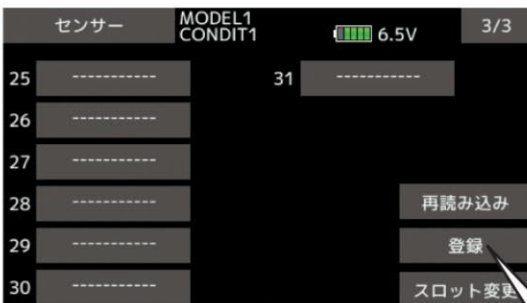

오른쪽그림과 같이 센서 1개를 송신기에 접속하고 나서 등록을 터치합니다.

이 화면이 나오면 등록성공입니다.

※등록에 필요한 슬롯이 부족하면 에러표시가 나고 등록이 되지 않습니다. 사용하고 있지 않은 슬롯을 무효로 하고 재등록해 주십시오.



센서 : 슬롯변경

이 페이지는 같은 종류의 텔레메트리센서를 복수사용하는 경우의 설정입니다.

센서에 기억되어 있는 스타트슬롯 No.를 변경하는 절차입니다.

- [센서] 의 3페이지를 불러냅니다.

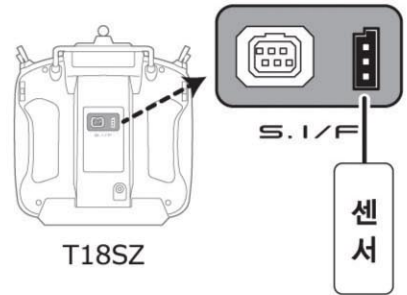
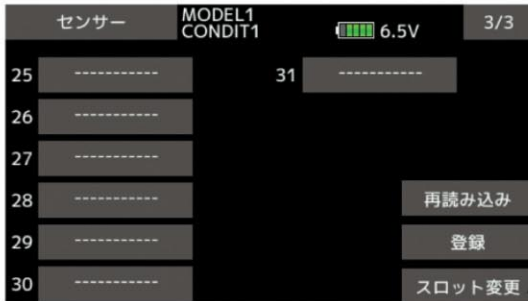

오른쪽위와 같이 센서1개를 송신기에 접속하고나서 슬롯변경을 터치합니다.



센서슬롯변경

1. 위그림과 같이 변경하는 센서를 송신기에 접속합니다.
2. [센서]화면의 3페이지의 "슬롯변경"을 터치합니다.
3. 센서상세화면이 나옵니다.
4. "읽기"를 터치합니다.
현상의 개시슬롯이 표시됩니다. +- 를 터치하고 변경하고 싶은 넘버로 합니다. (앞페이지의 표와같이 할당되지 않는 슬롯에는 설정할수 없습니다.)
6. "쓰기"를 터치합니다.

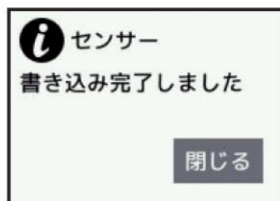

쓰기가 완료되었습니다.

※ 센서의 초기설정스타트슬롯이 변경되면 센서가 사용되지 않는 송신기(T6K)가 있으므로 주의해주시시오.

⚠ 주의

- ⊘ 텔레메트리센서의 설정도중에 센서를 뽑거나, 송신기의 전원을 OFF로 해서는 안됩니다.

■ 쓰기중의 센서의 데이터가 파손됩니다.



텔레메트리

수신기부터의 각종정보를 표시, 설정하는 화면입니다. 각 정보에 따라 알람과 바이브레이션을 기동할 수 있습니다. 예를들어 기체에 실린 수신기 배터리의 전압이 저하된 것을 송신기에서 알람 경고를 낼 수 있습니다.

- FASSTest/T-FHSS모드만 사용가능합니다. FASSTest 12CH모드의 경우 수신시배터리전압, Ext 배터리전압만 사용할 수 있습니다.

- 각종정보의 표시에는 별매의 텔레메트리센서를 기체에 탑재합니다.(수신기전압은 센서가 필요없습니다.)
- 링페이지메뉴의 [시스템타입]에서 텔레메트리가 "ACT"가 되어 있지 않으면 텔레메트리기능은 사용할 수 없습니다.
- 수신기를 2대일모드로 사용하는 경우, 2대째의 수신기는 텔레메트리기능을 사용할 수 없습니다.

- 링페이지메뉴에서 [텔레메트리]을 터치하여 하기의 설정화면을 불러냅니다.

(표시화면은 한가지 예입니다. 사용센서에 따라 화면이 달라집니다)

<이전화면으로 되돌림> 기능명을 터치합니다. 또 HOME/EXIT버튼을 누릅니다.

개시슬롯

0	1	2
受信機	温度計	回転計
バッテリー 6.3V 外部バッテリー 0.0V	温度 6.3V	回転数 --- 0rpm

터치하면 다음페이지로 이동합니다. (센서등록수에 따라 표시 페이지수가 변합니다.)

각 텔레메트리의 표시

센서의 종류를 터치하면 각각의 상세설정화면이 나타납니다.

→ 다음페이지부터 각각의 상세설정화면의 설명

⚠ 경고

비행중에 송신기설정화면을 응시하거나 설정 조작을 하지 말아주십시오.

- 비행중의 기체를 잃어버리면 매우 위험합니다.
- 비행중의 정보를 확인하고싶을 때에는 비행전에 텔레메트리화면을 불러내고, 조종자이외의 조수가 화면체크를 해주십시오.

텔레메트리불러내기

1. 링페이지메뉴 → 텔레메트리를 터치합니다.
 - * 링페이지메뉴의 "시스템" 화면에서 FASSTest 18CH /T-FHSS모드가 선택되고 텔레메트리가 "ACT"의 경우(초기설정상태)
2. 각 항목을 터치하면 송신기가 ON으로 되고나서 최소치/최대치의표시와 알람설정이 가능합니다.

표시되는 센서

초기설정에서 표시되는 센서는 송신기에 센서를 접속하는 것만으로 사용할 수 있습니다. 그 이외의 센서를 표시하는 경우나 같은 종류의 센서를 복수사용하는 경우는 텔레메트리메뉴의 "센서"로 등록되거나, 빈슬롯에 세트를 할당하면 텔레메트리의 화면이 표시됩니다. 절차는 이전의 센서의 설명을 참조해주시오.

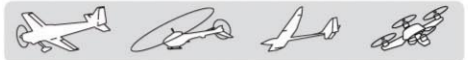

텔레메트리 : 수신기 : [배터리]

수신기의 전원배터리의 표시/설정입니다. FASSTest 18CH/FASSTest 12CH/T-FHSS모드에서 사용할 수 없습니다. 별매 센서의 장착은 필요없으며, 송신기도 초기설정에서 전압표시됩니다, 전압저하시의 알람설정은 이 페이지의 절차를 참조하십시오.

또 전압을 음성으로 알리는 기능도 선택할 수 있습니다. 스위치를 설정하고 음성을 ON/OFF하는 것이 가능합니다.

● 링키지메뉴에서 [텔레메트리] → [수신기]를 터치하고 하기의 설정화면을 불러냅니다.

<이전화면으로 되돌림 기능명을 터치합니다. 또 HOME/EXIT버튼을 누릅니다.>

현재의 수신기용배터리의 전압표시입니다.

터치하면 다음설정 페이지로 이동합니다.

최소/최대치의 표시 길게 누르면 리셋 됩니다.

↓아래방향의 화살표는 설정 치이하가 되었을 때 알람이 작동하는 것을 나타냅니다.

터치하면 수치입력버튼이 나타나고 알람이 기동하는 전압을 설정 할 수 있습니다. 길게 누르면 초기치로 되돌아 옵니다.

● 전압설정범위 : 0 ~ 100V

명칭 입력방법

- [알람]을 터치하고 "무효"를 "부저"나 "음성"으로 합니다.
"부저": 경고를 부저로 알립니다.
"음성": 경고를 음성으로 알립니다.
- "리미트"의 전압표시를 터치하면 수치입력버튼이 나타나고, 알람을 내는 전압을 설정할 수 있습니다. 사용하는 배터리에 맞추어 비행한계의 전압보다 높게 설정해 주십시오.
- "바이브레이터"의 "무효"를 터치하면 진동타입으로 선택할 수 있습니다. 알람과 동시에 진동으로 알릴 수가 있습니다.

"바이브레이터"의 타입

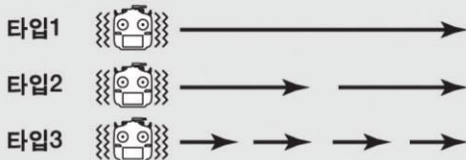

전압을 음성으로 알리는 설정

- "음성"을 OFF로 합니다.
- "하드웨어선택" 화면이 나오면, 음성을 기동하는 스위치 등을 선택합니다.(그 스위치 등에 할당된 각 기능과 병용 됩니다.)
- 하드웨어선택에서 "—"를 선택하여 OFF를 선택하고 OFF를 선택하면 음성기능이 OFF가 됩니다. ON을 선택하면 계속 음성이 울립니다.



텔레메트리 : 수신기 : [외부배터리]

전원배터리의 표시/설정입니다. FASSTest 18CH, FASSTest 12CH, T-FHSS에서 사용할 수 있습니다. 외부배터리는 수신기용배터리와는 별도로, 기체에 탑재한 배터리(동력용 배터리, 서보용 별도 전원, 펌프용 배터리 등)의 전압을 1개, 송신기에 표시할 수 있습니다.

CA-RVIN-700으로 배터리를 접속합니다. 수신기의 Extra Voltage컨넥터에 별매의 CA-RVIN-700으로 배터리를 접속합니다. 또 전압을 음성으로 알리는 기능도 선택할 수 있습니다. 스위치를 설정하고 음성을 ON/OFF로 하는 것이 가능합니다.

<이전화면으로 되돌림>
기능명을 터치합니다.
또 HOME/EXIT버튼을 누릅니다.

受信機	Model1	7.3V
バッテリー	6.3V/ 6.3V	6.3V
外部バッテリー	0.0V/ 0.0V	0.0V

현재의 배터리의 전압표시입니다.

터치하면 다음설정 페이지로 이동합니다.

최소/최대치의 표시 길게누르면 리셋됩니다

↓ 아래방향의 화살표는설정 치이차가 되었을 때 알람이 작동하는 것을 나타냅니다.

전압을 음성으로 들을수 있습니다. 터치하여 음성을 기동하는 스위치, ON/OFF 방향을 선택합니다. "—" 을 선택하고 ON 을 선택하면 계속 음성이 울립니다.

受信機	MODEL1	6.5V
バッテリー	아람	4.0V
아람	바이브레이터	리미트
↓	無効	無効
音声	OFF	

터치하면 수치입력 버튼이 나타나고 알람이 기동하는 전압을 설정할수 있습니다. 길게 누르면 초기치로 되돌아옵니다.

● 전압설정범위 : 0 ~ 100V

외부배터리의 알람설정

- [알람]을 터치하고 "무효"를 "부저"나 "음성"으로 합니다.
"부저" : 경고를 부저로 알립니다.
"음성" : 경고를 음성으로 알립니다.

- "리미트"의 전압표시를 터치하면 수치입력버튼이 나타나고, 알람을 내는 전압을 설정할 수 있습니다. 사용하는 배터리에 맞추어 비행한계의 전압보다 높게 설정해 주십시오.
- "바이브레이터"의 "무효"를 터치하면 진동 타입으로 선택할 수 있습니다. 알람과 동시에 진동으로 알릴 수가 있습니다.

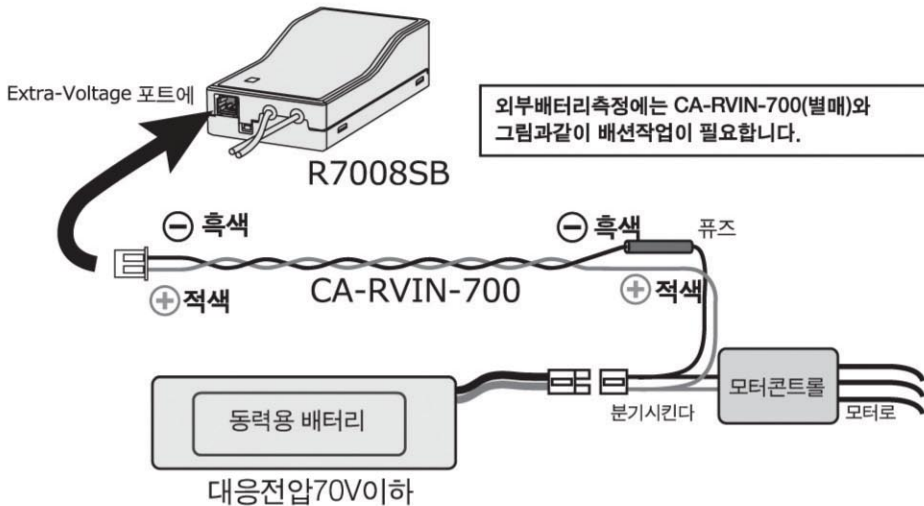



텔레메트리 : 온도계

기체에 온도 센서의 설치가 필요합니다.

온도계는 별매의 SBS-01T(텔레메트리온도센서)로부터 온도정보를 표시/설정하는 화면입니다. 비행중의 기체의 엔진과 모터, 앰프등의 온도를 송신기에서 볼 수가 있습니다. 설정온도보다 높게(낮게) 되면 알람과 진동으로 알릴수 있습니다.

● 별매의 온도센서가 필요합니다. 탑재/접속방법은 센서의 설명서를 참조해주시시오.

- 링키지메뉴에서 [텔레메트리] → [온도계]을 터치하고 하기의 설정화면을 불러냅니다.

<이전화면으로 되돌림>
기능명을 터치합니다.
또 HOME/EXIT버튼을 누릅니다.

최소/최대치의 표시 길게 누르면 리셋됩니다.

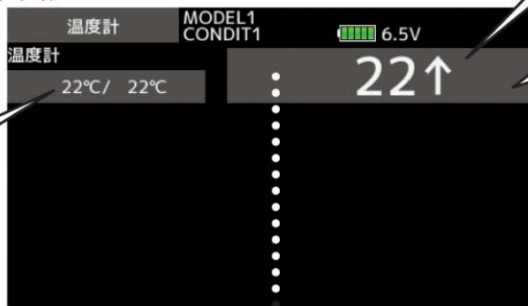

현재의 온도표시입니다.

터치하면 다음설정 페이지로 이동합니다.

↑ 윗방향의 화살표는 설정 치이상이 되었을 때 알람이 작동하는 것을 나타냅니다.

↓ 아래방향의 화살표는 설정 치이하가 되었을 때 알람이 작동하는 것을 나타냅니다.

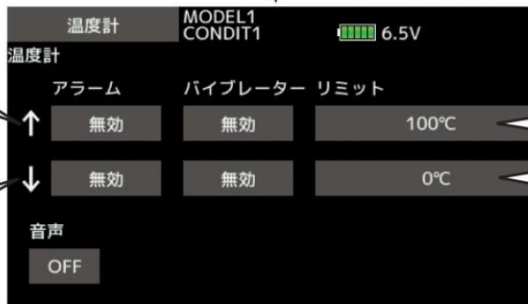

터치하면 수치입력 버튼이 나타나고 알람이 기동하는 온도를 설정할 수 있습니다. 길게 누르면 초기치로 되돌아옵니다.

온도의 알람설정

1. [알람]을 터치하고 "무효"를 "부저" 나 "음성"으로 합니다.
"부저" : 경고를 부저로 알립니다.
"음성" : 경고를 음성으로 알립니다.
2. "리미트"의 온도표시를 터치하면 수치입력버튼이 나타나고, 알람을 내는 온도를 설정할 수 있습니다. ↑는 설정치보다 높아졌을 때(고온경고), ↓는 설정치보다 낮아졌을 때(저온경고)입니다.
3. "바이브레이터"의 "무효"를 터치하면 진동타입으로 선택할 수 있습니다. 알람과 동시에 진동으로 알릴 수가 있습니다.

"바이브레이터"의 타입

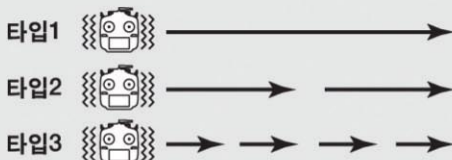

온도 음성으로 알리는 설정

1. "음성"을 OFF로 합니다.
2. "하드웨어선택" 화면이 나오면, 음성을 기동하는 스위치등을 선택합니다.(그 스위치 등에 할당된 각 기능과 병용됩니다.)
3. 하드웨어선택에서 " -- "를 선택하여 OFF를 선택하고 OFF를 선택하면 음성기능이 OFF가 됩니다. ON을 선택하면 계속 음성이 울립니다.

- ↑ 고온경고설정범위: -20 ~ 200°C

저온경고설정과 같거나 높은온도는 설정할수 없습니다.

고온경고설정과 같거나 낮은온도는 설정할수 없습니다.

- ↓ 저온경고설정범위: -20 ~ 200°C



텔레메트리 : 회전계

RPM은 별매의 SBS-01RM / RO / RB (텔레메트리 회전센서)로부터의 회전수정보를 표시 / 설정하는 화면입니다.

송신기에서 볼수가 있습니다. 설정회전수보다 높게 (낮게)되면 알람이나 진동으로 알릴 수 있습니다.

비행중의 기체의 엔진이나 모터등의 회전수를

● 별매의 회전센서가 필요합니다. 탑재/접속방법은 센서의 설명서를 참조해주시시오.

- 링키지메뉴에서 [텔레메트리] → [회전계]을 터치하고 하기의 설정화면을 불러냅니다.

<이전화면으로 되돌림>
기능명을 터치합니다.
또 HOME/EXIT버튼을 누릅니다.

최소/최대치의 표시 길게 누르면 리셋됩니다.

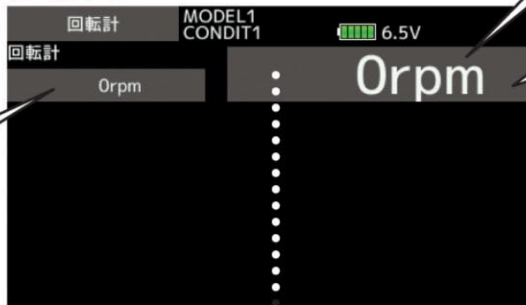

현재의 회전수표시입니다.

터치하면 다음설정 페이지로 이동합니다.

↑ 윗방향의 화살표는 설정 치이상이 되었을 때 알람이 작동하는 것을 나타냅니다.

↓ 아래방향의 화살표는 설정 치이하가 되었을 때 알람이 작동하는 것을 나타냅니다.



터치하면 수치입력 버튼이 나타나고 알람이 기동하는 회전수를 설정할 수 있습니다. 길게 누르면 초기치로 되돌아옵니다.

회전센서의 종류에 맞추어 터치하여 선택해주시시오	SBS-01RM → 마그네트식	→ 기어비 (1.00 ~ 99.00)
	SBS-01RO → 광학식	→ 핀비 (2 ~ 10)
	SBS-01RB → 브러시리스모터	→ 볼수 (2 ~ 30)

온도의 알람설정

- [알람]을 터치하고 "무효"를 "부저"나 "음성"으로 합니다.
"부저": 경고를 부저로 알립니다.
"음성": 경고를 음성으로 알립니다.
- "리미트"의 회전수표시를 터치하면 수치입력버튼이 나타나고, 알람을 내는 회전수를 설정할 수 있습니다. ↑는 설정치보다 높아졌을 때(고회전경고), ↓는 설정치보다 낮아졌을 때(저회전경고)입니다.
- "바이브레이터"의 "무효"를 터치하면 진동타입으로 선택 할 수 있습니다. 알람과 동시에 진동으로 알릴 수가 있습니다. 낮아졌을 때(저회전경고)입니다.

"바이브레이터"의 타입

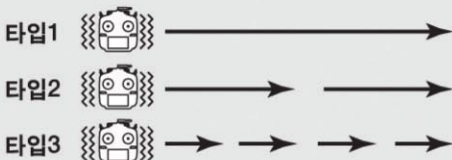

회전수를 음성으로 알리는 설정

- "음성"을 OFF로 합니다.
- "하드웨어선택"화면이 나오면, 음성을 기동하는 스위치 등을 선택합니다.(그 스위치 등에 할당된 각기능과 병용됩니다.)
- 하드웨어선택에서 "--"를 선택하여 OFF를 선택하고 OFF를 선택하면 음성기능이 OFF가 됩니다. ON을 선택하면 계속 음성이 울립니다.

● 설정범위 : 0 ~ 150,000rpm

저회전경고설정과 같거나 높은회전수는 설정할수 없습니다.

고회전경고설정과 같거나 낮은회전수는 설정할수 없습니다.

● 설정범위 : 0 ~ 150,000rpm



텔레메트리 : 고도계

고도계는 별매의 SBS-01A(고도센서)나 SBS-01G (GPS)로부터의 고도정보를 표시 / 설정하는 화면입니다.

비행중 기체의 고도를 표시할 수 있습니다. 설정고도보다 높게(낮게)되면 알람이나 진동으로 알릴 수가 있습니다.

고도는 기압부터 환산됩니다. 표시되는것은 지도상의 절대고도가 아니고, 비행전의 고도를 0m이고,

- 링키지메뉴에서 [텔레메트리] → [고도계]을 터치하고 하기의 설정화면을 불러냅니다.

기체에 고도(기압)센서나 GPS센서의 장착이 필요합니다.

거기서보터의 차가 표시됩니다.

송수신기가 ON이 된 장소가 0m가 되고, 기준점을 송신기에서 프리셋할 수도 있습니다.

- 별매의 고도(기압)센서나 GPS센서가 필요합니다. 탑재 / 접속방법은 센서의 설명서를 참조해주시시오.

- 고도는 기압부터 계산되므로 급변하는 기후에 따라 변동되면 정확한 표시가 되지 않는 경우도 있습니다.

<이전화면으로 되돌림> 기능명을 터치합니다. 또 HOME/EXIT버튼을 누릅니다.

현재의 고도표시입니다.

터치하면 다음설정 페이지로 이동합니다.

최소/최대치의 표시 길게 누르면 리셋됩니다.

↑ 윗방향의 화살표는 설정 치이상이 되었을 때 알람이 작동하는 것을 나타냅니다.

↓ 아래방향의 화살표는 설정 치이하가 되었을 때 알람이 작동하는 것을 나타냅니다.

터치하면 수치입력 버튼이 나타나고 알람이 기동하는 승강속도를 설정할 수 있습니다. 길게 누르면 초기치로 되돌아옵니다.

멜로디를 스위치로 ON/OFF 할 경우, 터치하여 스위치, ON/OFF 방향을 설정합니다.

터치하면 현재의 고도(기압)이 0m로 프리셋됩니다.

터치하면 상승하강을 멜로디로 알려줍니다. (민감)모드1 ~ 모드 4(둔감)

온도의 알람설정

1. [알람]을 터치하고 "무효"를 "부저"나 "음성"으로 합니다.
 "부저": 경고를 부저로 알립니다.
 "음성": 경고를 음성으로 알립니다.
2. "리미트"의 고도표시를 터치하면 수치입력버튼이 나타나고, 알람을 내는 고도를 설정할 수 있습니다. ↑는 설정치보다 높아졌을 때(고고도경고), ↓는 설정치보다 낮아졌을 때(저고도경고)입니다.
3. "바이브레이터"의 "무효"를 터치하면 진동타입으로 선택할 수 있습니다. 알람과 동시에 진동으로 알릴 수가 있습니다.

회전수를 음성으로 알리는 설정

1. "음성"을 OFF로 합니다.
2. "하드웨어선택"화면이 나오면, 음성을 기동하는 스위치 등을 선택합니다.(그 스위치 등에 할당된 각 기능과 병용됩니다.)
3. 하드웨어선택에서 "—"를 선택하여 OFF를 선택하고 OFF를 선택하면 음성기능이 OFF가 됩니다. ON을 선택하면 계속 음성이 울립니다.

- 고고도경고설정범위:-500 ~ 3,000m

저고도경고설정과 같거나 높은고도는 설정할수 없습니다.

고고도경고설정과 같거나 낮은고도는 설정할수 없습니다.

- 저고도경고설정범위:-500 ~ 3,000m



텔레메트리 : 고도계 : [바이오메터]

바이오메터(승강계)는 별매의 SBS-01A(고도센서) 나 SBS-01G(GPS)로부터의 승강정보를 표시 / 설정하는 화면입니다.

비행중 기체가 얼마만큼 상승(하강)하고 있는지를 표시할 수 있습니다. 예를들어 글라이더가 상승(하강)기류를 타고 있는지 쉽게 판별할 수 있습니다.

상승 중과 하강 중에서 다른 음성을 내는 멜로디 기능이 있습니다. 표시의 m/s 는 초당 미터 상승 하강하고 있는지의 표시입니다.

- 별매의 고도(기압)센서나 GPS센서가 필요합니다. 탑재/접속방법은 센서의 설명서를 참조하십시오.
- 링키지메뉴에서 [텔레메트리] → [고도계] 을 터치하고 하기의 설정화면을 불러냅니다.

<이전화면으로 되돌림> 기능을 터치합니다. 또 HOME/EXIT버튼을 누릅니다.

최소/최대치의 표시 길게 누르면 리셋됩니다.

↑ 윗방향의 화살표는 설정 차이상이 되었을 때 알람이 작동하는 것을 나타냅니다.

↓ 아래방향의 화살표는 설정 차이가 되었을 때 알람이 작동하는 것을 나타냅니다.

터치하면 현재의 고도(기압)이 0m로 프리셋됩니다.

터치하면 상승하강을 멜로디로 알려줍니다. (민감)모드1 ~ 모드4(둔감)

현재의 승강표시입니다.

터치하면 다음설정 페이지로 이동합니다.

터치하면 수치입력 버튼이 나타나고 알람이 기동하는 승강속도를 설정할 수 있습니다. 길게 누르면 초기치로 되돌아옵니다.

멜로디를 스위치로 ON/OFF 할 경우, 터치하여 스위치, ON/OFF 방향을 설정합니다.

- 기준이 되는 멜로디는 전페이지의 고도와 공통으로 연동하고 있습니다.

온도의 알람설정

- [알람]을 터치하고 "무효"를 "부저"나 "음성"으로 합니다.
"부저": 경고를 부저로 알립니다.
"음성": 경고를 음성으로 알립니다.
- "리미트" 승강표시를 터치하면 수치입력 버튼이 나타나고, 알람을 내는 고도를 설정할 수 있습니다. ↑는 설정치보다 높아졌을 때(상승경고), ↓는 설정치보다 낮아졌을 때(하강경고)입니다.
- "바이브레이터"의 "무효"를 터치하면 진동타입으로 선택할 수 있습니다. 알람과 동시에 진동으로 알릴 수가 있습니다.

"바이브레이터"의 타입

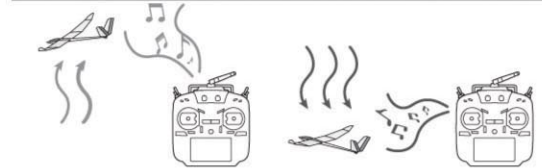
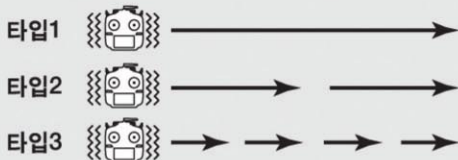

고도를 음성으로 알리는 설정

- "음성"을 OFF로 합니다.
- "하드웨어선택"화면이 나오면, 음성을 기동하는 스위치 등을 선택합니다.(그 스위치 등에 할당된 각 기능과 병용됩니다.)
- 하드웨어선택에서 "--"를 선택하여 OFF를 선택하고 OFF를 선택하면 음성기능이 OFF가 됩니다. ON을 선택하면 계속 음성이 울립니다.

- 상승 설정 범위 :-50 ~ 50m/s

하강경고설정과 같거나 높은수치는 설정할 수 없습니다.

상승경고설정과 같거나 낮은수치는 설정할 수 없습니다.

- 강하 경고 설정 범위 :-50 ~ 50m/s

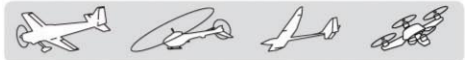

텔레메트리 : 전압계 : [배터리]

기체에 전압 센서의 설치가 필요합니다.

전압계는 SBS-01V로부터의 수신기용이나 별도 전원 서보의 전압을 표시합니다. SBS-01V는 2개의 배터리를 측정합니다. 1개는 2선에 접속된 동력용 배터리 등을 전압이고, 외부 배터리에서 표시되고, 다른 1개는 3P 컨넥터에 접속되어 있는 수신기용 배터리의 전압으로 이 배터리에서 표시됩니다.

이 전압은 센서를 직접 수신기에 접속하면 그 수신기의 전원 전압이 표시됩니다. Rx배터리에서도 같은 전압이 표시되므로 중복된 표시가 됩니다. 아래 그림의 배선 예의 ②와같이 서보를 별도 전원으로 구동하는 경우, 별도 전원 허브를 사용하면 서보용 별도 전원의 전압을 표시할 수가 있습니다.

● 링키지메뉴에서 [텔레메트리] → [전압계]을 터치하고 하기의 설정화면을 불러냅니다.

<이전화면으로 되돌림>
기능명을 터치합니다.
또 HOME/EXIT버튼을 누릅니다.

최소/최대치의 표시 길게 누르면 리셋 됩니다.



현재의 배터리의 전압표시입니다.

터치하면 다음설정 페이지로 이동합니다.

↓ 아래방향의 화살표는 설정 치이하기 되었을 때 알람이 작동하는 것을 나타냅니다.

전압을 음성으로 알립니다. 터치하면 하그웨어 선택 화면이 나타납니다. 음성 기동 스위치 등과 ON/OFF 방향을 선택할 수 있습니다.



터치하면 수치 입력 버튼이 나타나고 알람이 기능하는 전압을 설정할 수 있습니다. 길게 누르면 초기치로 되돌아옵니다.

● 전압설정범위 : 0 ~ 100V

배터리의 알람설정

- [알람]을 터치하고 "무효"를 "부저" 나 "음성"으로 합니다.
"부저": 경고를 부저로 알립니다.
"음성": 경고를 음성으로 알립니다.
- "알람"의 전압 표시를 터치하면 수치 입력 버튼이 나타나고, 알람을 내는 전압을 설정할 수 있습니다. 사용하는 배터리에 맞추어, 비행 한계 전압보다 높게 설정해 주십시오.
- "알람"의 "무효"를 터치하면 진동타입으로 선택할 수 있습니다. 알람과 동시에 진동으로 알릴 수가 있습니다.

"바이브레이터"의 타입

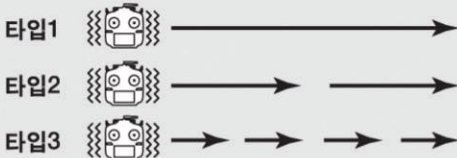

< SBS-01V 를 사용한 배선에 >

① SBS-01V를 사용하여 동력용 배터리를 계속하는 예

이 경우, 수신기텔레메트리화면의 전압계의 "배터리"에는 수신기용 배터리의 전압이 표시되고 (통상의 수신기 배터리 전압 표시와 중복됩니다) "외부배터리"에 동력용 배터리2의 전압이 표시됩니다.

- R7008SB로 수신기용 배터리를 계속
- R7008SB의 EXT포트로 동력용 배터리1을 계속
- SBS-01V의 EXT라인으로 동력용 배터리2를 측정

② SBS-01V를 사용하여 동력용 배터리와 서보용 별도 배터리를 계속하는 예

이 경우, 수신기텔레메트리화면의 전압계의 "배터리"에는 서보용 별도 전원 배터리의 전압이 표시되고, "외부배터리"에 동력용 배터리 2의 전압이 표시됩니다.

- R7008SB로 수신기용 배터리를 계속
- R7008SB의 EXT포트로 동력용 배터리1을 계속
- SBS-01V의 전원 라인으로 서보용 도선용 배터리를 측정
- SBS-01V의 EXT라인으로 동력용 배터리2를 측정

※ 배선의 상세는 SBS-01V의 취급설명서를 참조하십시오.



텔레메트리 : 전압계 : [외부배터리]

기체에 SBS-01V의 설치가 필요합니다.

전원 배터리의 표시/설정입니다. FASSTest 18CH, FASSTest 12CH, T-FHSS 모드에서 사용할 수 있습니다. 전압계 : 외부 배터리는 수신기용 배터리와는 별개의, 기체에 탑재한 배터리 (동력용 배터리, 서보용 별도 전원 배터리, 펌프용 배터리 등)의 전압을 R7008SB의 EXT전압과 또다른 한 개를 송신기에 표시할 수 있습니다. 별매의 SBS-01V의 2선코트에 배터리를 분기 접속합니다.

예를들어 기체에 동력용 배터리가 2개 있는 경우, 1 개를 수신기 : 외부배터리에서 표시하고 다른 한개를 전압계 : 외부배터리에서 표시할 수가 있습니다.

또 전압을 음성으로 알리는 기능도 선택할 수 있습니다. 스위치를 지정하고 음성을 ON/OFF할 수가 있습니다.

● 링키지메뉴에서 [텔레메트리] → [전압계]를 터치하고 하기의 설정화면을 불러냅니다.

<이전화면으로 되돌림 > →
기능명을 터치합니다.
또 HOME/EXIT버튼을 누릅니다.

電圧計 Model1 Normal 7.3V

バッテリー 6.3V / 6.3V

外部バッテリー 0.0V / 0.0V

6.3V

0.0V

현재의 배터리의 전압 표시입니다

터치하면 다음설정 페이지로 이동합니다.

최소/최대치의 표시 길게 누르면 리셋 됩니다.

↓아래방향의 화살표는 설정 치이차가 되었을 때 알람이 작동하는 것을 나타냅니다.

電圧計 MODEL1 CONDIT1 6.5V

バッテリー

アラーム 無効

バイブレーター リミット 4.0V

音声 OFF

터치하면 수치 입력 버튼이 나타나고 알람이 기동하는 전압을 설정할수 있습니다. 길게 누르면 초기치로 되돌아옵니다.

●전압설정범위 : 0 ~ 100V

외부배터리의 알람설정

- [알람]을 터치하고 "무효"를 "부저" 나 "음성"으로 합니다.
" 부저 ": 경고를 부저로 알립니다.
" 음성 ": 경고를 음성으로 알립니다.
- "리미트"의 전압표시를 터치하면 수치 입력 버튼이 나타나고, 알람을 내는 전압을 설정할 수 있습니다. 사용하는 배터리에 맞추어, 비행 한계 전압보다 높게 설정해 주십시오.
- " 바이브레이터 "의 "무효"를 터치하면 진동 타입으로 선택할 수 있습니다. 알람과 동시에 진동으로 알릴 수가 있습니다.

"바이브레이터"의 타입

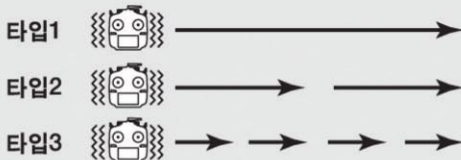

전압을 음성으로 알리는 설정

- "음성"을 OFF로 합니다.
- "하드웨어선택"화면이 나오면, 음성을 기동하는 스위치 등을 선택합니다.(그 스위치 등에 할당된 각 기능과 병용 됩니다.)
- 하드웨어선택에서 " -- " 를 선택하여 OFF를 선택하고 OFF를 선택하면 음성기능이 OFF가 됩니다. ON을 선택하면 계속 음성이 울립니다.



텔레메트리 : GPS : [거리]

기체에 GPS센서장착이 필요합니다

거리는 별매의 SBS-01G(GPS센서)부터의 거리 정보를 표시/설정하는 화면입니다.

비행 중의 기체의 거리를 송신기에서 볼 수가 있습니다. 설정거리보다 멀게(가깝게)되면 알람이나 진동으로 알릴 수가 있습니다.

송수신기가 ON으로 된 장소가 0m로 되고, 기준 점을 송신기에서 미리 설정할 수 있습니다.

- 별매의 GPS센서가 필요합니다. 탑재/접속방법은 센서의 설명서를 참조하십시오.

- 고도도 환산한 직선거리와 지도상의 지표거리를 선택합니다.

전원 투입 후에 GPS를 측위할 때까지 조금 시간이 걸립니다. 기체를 움직이지 않고, GPS센서의 LED가 녹색 점등이 될 때까지 기다려 주십시오.



- 링키지메뉴에서 [텔레메트리] → [전압계]을 터치하고 하기의 설정화면을 불러냅니다.

<이전화면으로 되돌림>
기능명을 터치합니다.
또 HOME/EXIT버튼을 누릅니다.

최소/최대치의 표시 길게 누르면 리셋 됩니다.



현재의 거리표시입니다.

터치하면 다음설정 페이지로 이동합니다.

↑윗방향의 화살표는 설정치 이상이 되었을 때 알람이 작동하는 것을 나타냅니다.

↓아래방향의 화살표는 설정치 이하가 되었을 때 알람이 작동하는 것을 나타냅니다.



터치하면 수치 입력 버튼이 나타나고 알람이 기동하는 거리를 설정할 수 있습니다. 길게 누르면 초기치로 되돌아옵니다.

터치하면 현재의 위치가 0m로 리셋됩니다.

외부배터리의 알람설정

- [알람]을 터치하고 "무효"를 "부저"나 "음성"으로 합니다.
"부저": 경고를 부저로 알립니다.
"음성": 경고를 음성으로 알립니다.
- "리미트"의 거리표시를 터치하면 수치 입력 버튼이 나타나고, 알람을 내는 거리를 설정할 수 있습니다. ↑는 설정치보다 높아졌을 때(원거리경고), ↓는 설정치보다 낮아졌을 때(접근경고)입니다.
- "바이브레이터"의 "무효"를 터치하면 진동 타입으로 선택할 수 있습니다. 알람과 동시에 진동으로 알릴 수가 있습니다.

"바이브레이터"의 타입

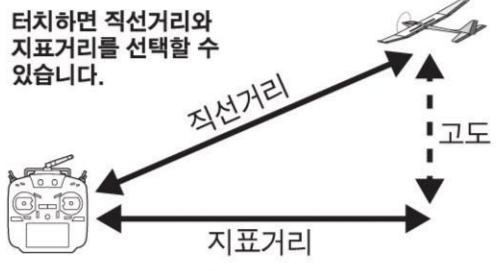
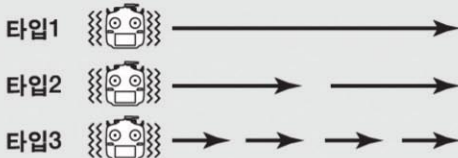

전압을 음성으로 알리는 설정

- "음성"을 OFF로 합니다.
- "하드웨어선택"화면이 나오면, 음성을 기동하는 스위치 등을 선택합니다.(그 스위치 등에 할당된 각 기능과 병용됩니다.)
- 하드웨어선택에서 " -- "를 선택하여 OFF를 선택하고 OFF를 선택하면 음성기능이 OFF가 됩니다. ON을 선택하면 계속 음성이 울립니다.



텔레메트리 : GPS : [속도]

속도는 별매의 SBS-01G(GPS센서)부터의 거리정보를 표시/설정하는 화면입니다.

비행중의 기체의 속도를 송신기에서 볼 수가 있습니다.

플라이트후에 비행중의 최고 속도를 볼 수도 있습니다. 이 속도는 GPS위성으로부터의 위치데이터를 근거로 하고 있기 때문에 대기 속도가 아닌 대지 속도의 표시입니다. 따라서 맞바람에서는 속도가 저하되고, 뒷바람일때는 빠르게 표시됩니다.

기체에 GPS센서의 설치가 필요합니다.

- 별매의 GPS센서가 필요합니다. 탑재/접속방법은 센서의 설명서를 참조하십시오.

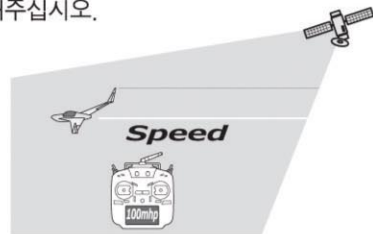

<이전화면으로 되돌림>
기능명을 터치합니다.
또 HOME/EXIT버튼을 누릅니다.

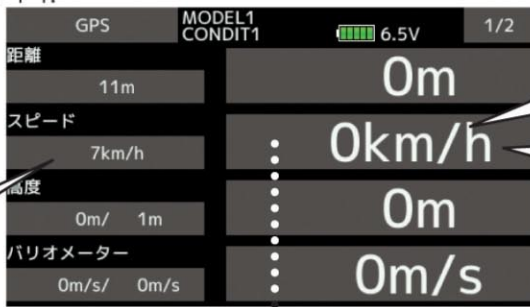

최소/최대치의 표시 길게 누르면 리셋됩니다.

현재의 속도표시입니다.

터치하면 다음설정 페이지로 이동합니다.

↑윗방향의 화살표는 설정치 이상이 되었을 때 알람이 작동하는 것을 나타냅니다.

↓아래방향의 화살표는 설정치 이하가 되었을 때 알람이 작동하는 것을 나타냅니다.



터치하면 수치 입력 버튼이 나타나고 알람이 기동하는 속도를 설정할 수 있습니다. 길게 누르면 초기치로 되돌아옵니다.

기준과 거리계측모드는 이전의 거리페이지와 연동합니다.

외부배터리의 알람설정

1. [알람]을 터치하고 "무효"를 "부저" 나 "음성"으로 합니다.
"부저": 경고를 부저로 알립니다.
"음성": 경고를 음성으로 알립니다.
2. "리미트"의 거리표시를 터치하면 수치 입력 버튼이 나타나고, 알람을 내는 스피드를 설정할 수 있습니다.
↑는 설정치보다 높아졌을 때 (고속경고), ↓는 설정치보다 낮아졌을 때(저속경고)입니다.
3. "바이브레이터"의 "무효"를 터치하면 진동타입으로 선택할 수 있습니다. 알람과 동시에 진동으로 알릴 수가 있습니다.

"바이브레이터"의 타입

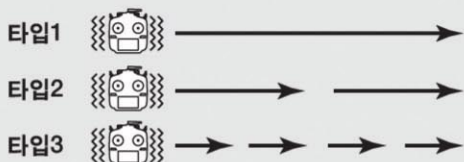

전압을 음성으로 알리는 설정

1. "음성"을 OFF로 합니다.
2. "하드웨어선택"화면이 나오면, 음성을 기동하는 스위치 등을 선택합니다.(그 스위치 등에 할당된 각 기능과 병용됩니다.)
3. 하드웨어선택에서 "—"를 선택하여 OFF를 선택하고 OFF를 선택하면 음성기능이 OFF가 됩니다. ON을 선택하면 계속 음성이 울립니다.

- ↑ 고속경고설정범위: 0 ~ 500km/h

저속경고설정보다 빠른속도밖에 설정할 수 없습니다.

고속경고설정보다 느린속도밖에 설정할 수 없습니다.

- ↓ 저속경고설정범위: 0 ~ 500km/h

※GPS속도센서에 대한 주의

GPS속도센서는 대지속도를 표시하므로 실속경고로서는 사용할 수 없습니다. 예를들어 50km/h에서 실속하는 비행기가 대지속도에서 55km/h를 표시하고 있으나 뒷바람이 5km/h(약 1.4m/s)이상이라면 실속해버립니다.
또 속도오버경고에서 400km/h에서 공중분해된 기체에서 380km/h에서 경고설정을 하여도 맞바람이 30km/h(약8.3m/s)였을 때, 대지속도 370km/h에서도 속도초과로 공중분해해 버립니다.



텔레메트리 : GPS : [고도] [바이오메터] [위치]

기체에 GPS센서의 장착이 필요합니다.

GPS센서 SBS-01G에는 기압센서도 장비되어 있습니다. GPS의 속도와 바이오메터(승강계)는 이 기압센서로부터의 정보입니다. 또 현재의 위도경도도 표시됩니다.

- 별도의 GPS센서가 필요합니다. 탑재/접속방법은 센서의 설명서를 참조하십시오.

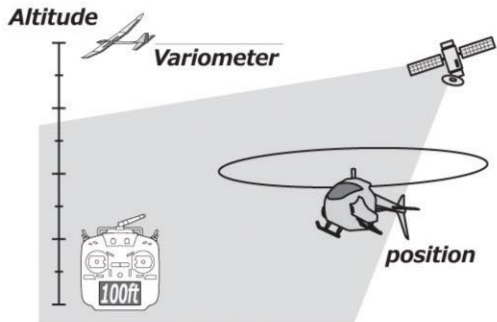

- 링키지메뉴에서 [텔레메트리] → [온도계]을 터치하고 하기의 설정화면을 불러냅니다.

최대치의 표시 길게 누르면 리셋 됩니다.	距離	11m	0m	터치하면 다음설정페이지로 이동합니다.
	スピード	7km/h	0km/h	터치하면 거리설정페이지로 이동합니다.
최소/최대치의 표시 길게 누르면 리셋 됩니다.	高度	0m/ 1m	0m	터치하면 스피드설정페이지로 이동합니다.
	バリオメーター	0m/s/ 0m/s	0m/s	터치하면 고도설정페이지로 이동합니다.
				터치하면 바이오메터설정 페이지로 이동합니다.

- 고도(고도)와 바이오메터(승강계)의 표시/설정은 이전항목의 고도계와 공통입니다. 그쪽을 참조하십시오.

GPS의 수신정도 입니다.(조종전파가 아닙니다)	<p>GPS MODEL1 CONDIT1 6.5V 2/2</p> <p>位置</p> <p>N 35° 24.7192 E140° 19.5983</p>	현재의 위도, 경도의 표시입니다.
----------------------------	-------------------------------------------------------------------------------------	--------------------



텔레메트리 : 서보센서 : [전류]

기체에 SBS-01S의 장착이 필요합니다.

서보센서SBS-01S는 접속된 2개의 S.BUS서보의 전류, 동작각도, 내부온도를 표시시킬수 있습니다.

또 기체조립시 서보의 접속을 깜빡 잊었을 경우 알람으로 알려주는 기능이 있습니다.

- 별매의 서보센서와 S.BUS서보가 필요합니다. 탑재/ 접속방법은 센서의 설명서를 참조해주시오.

- 링크이미메뉴에서 [텔레메트리] → [서보센서]을 터치하고 하기의 설정화면을 불러냅니다.

터치하면 서보2의 설정 페이지로 이동합니다. (표시 . 설정의 내용은 서보1과 같습니다)

전류의 최소/최대치입니다. 길게 누르면 리셋됩니다.

내부온도의 최소/최대치입니다. 길게 누르면 리셋됩니다.

동작각도의 최소/최대치입니다. 길게 누르면 리셋됩니다.

サーボセンサー	Model1 Condit1	6.7V	1/2
電流 1	0.0A / 0.0A	0.0A	
溫度 1	35°C / 35°C	35°C	
角度 1	-0.2° / 0.0°	-0.1°	
サーボ接続アラーム 1	アラーム	バイブレーター	
無効	無効	無効	

터치하여 전류알람 설정화면으로

터치하여 "부저"로 하면, 서보가 미접속의 경우 알람으로 알립니다.

터치하여 "각타입"로 하면, 서보가 미접속의 경우 알람으로 알립니다.

알람이나 타입 레이터가 유효의 경우 서보 접속을 표시 합니다.

サーボ接続アラーム 1	接続されています
サーボ接続アラーム 1	接続されていません

※ 이 알람, 표시는 서보센서에 탑재된 S.BUS서보에 한합니다.

- 상한경고설정범위: 0 ~ 10A

하한경고설정보다 높은 수치밖에 설정되지 않습니다.

상한경고설정보다 낮은 수치밖에 설정되지 않습니다.

- 하한경고설정범위: 0 ~ 10A

↑ 윗방향의 화살표는 설정 치이상이 되었을 때 알람이 작동하는 것을 나타냅니다.

↓ 아래방향의 화살표는 설정 치이하가 되었을 때 알람이 작동하는 것을 나타냅니다.

전압을 음성으로 알립니다. 터치하면 하드 웨어 선택화면이 나타납니다. 음성기동의 스위치등과 ON/OFF 방향을 선택합니다.

サーボセンサー	Model1 Condit1	6.7V
電流 1	10.0A	
アラーム	バイブレーター	リミット
↑	無効	無効
↓	無効	無効
音声	OFF	

터치하면 수치입력 버튼이 나타나고 알람 이 기동하는 승강속도를 설정할 수 있습니다. 길게 누르면 초기치로 되돌아옵니다.

터치하여 "부저"로 하면, 서보가 미접속의 경우 알람으로 알립니다.

터치하여 "각타입"로 하면, 서보가 미접속의 경우 알람으로 알립니다.



텔레메트리 : 서보센서 : [온도][각도]

기체에SBS-01S의 장착이 필요합니다.

- 링크지메뉴에서 [텔레메트리] → [서보센서] → [온도의 표시]을 터치하고 하기의 설정화면을 불러냅니다.

↑ 위방향의 화살표는 설정치 이상이 되었을 때 알람이 작동하는 것을 나타냅니다.

↓ 아래방향의 화살표는 설정치 이하가 되었을 때 알람이 작동하는 것을 나타냅니다.

전압을 음성으로 알립니다. 터치하면 하드웨어선택화면이 나타납니다. 음성기동의 스위치등과 ON/OFF 방향을 선택합니다.

サーボセンサー Mode1 Condit1 6.7V

温度 1

アラーム	バイブレーター	リミット
↑	無効	115°C
↓	無効	-10°C

音声 OFF

터치하면 수치 입력 버튼이 나타나고 알람이 이동하는 온도를 설정할수 있습니다. 길게 누르면 초기치로 되돌아옵니다.

터치하여 "부저"로 하면, 서보가 미접속의 경우 알람으로 알립니다.

터치하여 "각타입"로 하면, 서보가 미접속의 경우 알람으로 알립니다.

- 상한경고설정범위: -10 ~ 115°C

하한경고설정보다 높은 수치밖에 설정되지 않습니다.

상한경고설정보다 낮은 수치밖에 설정되지 않습니다.

- 하한경고설정범위: -10 ~ 115°C

↑ 위방향의 화살표는 설정치 이상이 되었을 때 알람이 작동하는 것을 나타냅니다.

↓ 아래방향의 화살표는 설정치 이하가 되었을 때 알람이 작동하는 것을 나타냅니다.

전압을 음성으로 알립니다. 터치하면 하드웨어선택화면이 나타납니다. 음성기동의 스위치등과 ON/OFF 방향을 선택합니다.

サーボセンサー Mode1 Condit1 6.7V

角度 1

アラーム	バイブレーター	リミット
↑	無効	+180.0°
↓	無効	-180.0°

音声 OFF

터치하면 수치 입력 버튼이 나타나고 알람이 이동하는 각도를 설정할수 있습니다. 길게 누르면 초기치로 되돌아옵니다.

터치하여 "부저"로 하면, 서보가 미접속의 경우 알람으로 알립니다.

터치하여 "각타입"로 하면, 서보가 미접속의 경우 알람으로 알립니다.

- 상한경고설정범위: -180 ~ +180°

하한경고설정보다 높은 수치밖에 설정되지 않습니다.

상한경고설정보다 낮은 수치밖에 설정되지 않습니다.

- 하한경고설정범위: -180 ~ +180°



텔레메트리설정

● 음성재생간격

텔레메트리데이터를 음성으로 듣는 경우, 반복 재생 되는 간격의 설정을 할 수 있습니다.

● 로그스위치의설정

로그를 스타트 / 스톱하는 스위치의 설정입니다.

- 링케이지메뉴에서 [텔레메트리설정]을 터치하고 하기의 설정화면을 불러냅니다.

<이전화면으로 되돌림>
기능명을 터치합니다.
또 HOME/EXIT버튼을 누릅니다.



터치하면 수치 입력 버튼이 나타납니다.
텔레메트리 데이터의 음성 간격을 설정합니다.
0~30초
음성은 각 설정 화면에서 기동시킵니다.

텔레메트리데이터를 SD 카드에 기록하는 스타트 / 스톱스위치의 설정입니다. 터치하면 하드웨어 선택 화면이 나타납니다. 음성 기동의 스위치 등과 ON/OFF 방향을 선택합니다.

터치하면 수치 입력 버튼이 나타납니다.
텔레메트리 로그 데이터의 출력 간격을 설정합니다.
0~30초

텔레메트리로그기능

텔레메트리데이터를 SD카드에 기록하는 로그기능에 대해

【설정방법】

- ① 링케이지메뉴의 [텔레메트리설정]화면을 불러냅니다.
- ② 로그기록개시 / 정지를 스위치로 조작할 수가 있습니다. [로그스타트 / 스톱스위치]를 선택합니다.
- ③ 로그출력간격을 설정할 수가 있습니다.
※ 기록된 데이터는 [링케이지메뉴 → 시스템타입]화면의 [갱신시간]으로 설정한 시간으로 갱신됩니다.
예를들어 로그출력 간격이 1초이고 갱신시간이 2초의 경우는 같은 데이터가 중복되어 2번 기록됩니다.

【조작방법】

- ① SD카드를 카드슬롯에 세트합니다.
- ② [로그스타트 / 스톱스위치]에서 설정한 스위치를 ON으로 조작합니다. [삐]하고 알람이 울리고, 로그파일이 작성되어 텔레메트리데이터의 기록이 개시됩니다.
로그 데이터의 기록 중에는 절대로 SD 카드를 빼지 마십시오.

- ③ [로그스타트 / 스톱스위치]에서 설정한 스위치를 OFF로 조작합니다. [삐삐]하고 알람이 울리고 텔레메트리데이터의 기록이 정지됩니다.

- ④ 송신기의 전원을 끄고, SD카드를 빼냅니다.

■ 로그파일에 대해

로그파일은 SD카드의 [LOG]폴더에 작성됩니다. 파일명이 같고 확장자가 다른 파일이 2개씩 작성됩니다.
(예 :00001234.FLI, 00001234.FLD)

■ 확장자 FLI : 슬롯확장정보파일

■ 확장자 FLD : 로그데이터파일

※ 로그파일을 복사 또는 이동하는 경우는 반드시 FLI, FLD파일을 모두 선택해주시시오.

로그파일은 당사홈페이지 <http://rc.futaba.co.jp/dl/propo/telemetry.html> 에서 공개하고 있는 텔레메트리로그컨버터에서 CSV형식으로 변경할 수가 있습니다.

■ 주의사항

- ◇ 고도계의 고도데이터, GPS의 거리, 고도데이터는 로그를 개시한 시점을 기준(0m)으로 출력됩니다. 송신기의 프리셋 된 위치와 로그개시위치가 다르면 송신기표시와 로그데이터의 표시가 달라집니다. 착륙직전에 로그스타트하도록 하면 이륙위치부터의 고도, 거리가 기록됩니다.
- ◇ 회전계의 로그데이터(회전수)에는 송신기의 기어비, 핀수, 볼수의 설정이 반영되지 않습니다. 회전수데이터에 기어비 또는 핀수를 걸어 계산해주시시오.
- ◇ SD카드의 용량이 없으면 로그기록이 멈추고, 다시 스타트하여도 기록되지 않습니다.



트레이너

T18SZ의 트레이너시스템은 지도자 쪽 송신기에서 지도에 사용하는 채널과 동작모드를 선택할 수 있기 때문에 생도의 숙련도에 맞추어 트레이닝의 난이도를 설정할 수가 있습니다.

옵션의 트레이너코드로 2대의 송신기를 접속하고 있습니다. 지도자 쪽에서 트레이너스위치를 넣으면, 생도 쪽에서 조작가능하게 됩니다. ("MIX" 모드를 설정하면 생도가 조종하고 있는 경우에도 지도자 쪽에서의 보정이 가능합니다.) 지도자 쪽이 스위치를 끄면 지도자 쪽의 조종으로 되돌아옵니다. 생도의 조종이 위험한 상태에 빠졌을 때 바로 전환할 수 있습니다.

단 이 트레이너 시스템은 이하의 조건하에 사용해 주십시오.

[주의사항] (중요)

- T18SZ송신기와 종래의 송신기에서는 채널의 순서가 다릅니다. 링케이지메뉴에 있는 평선 기능에서 채널의 순서를 반드시 맞추어 주어야 합니다. 또 수신기의 채널 순서도 변경하지 않으면 안됩니다. 또는 트레이너기능의 생도 CH설정기능을 사용해 주십시오.
- 접속하는 기종에 따라 시스템타입(변조방식), 트레이너 기능의 모드설정이 다릅니다. 다음표에 따라 설정변경을 하고나서 사용해 주십시오.
- 비행 전에 반드시 지도자, 생도 쪽 모두 모든 채널이 정상으로 동작하는 것을 확인해 주십시오.
- 트레이너코드의 커넥터는 반드시 끝까지 꽂아, 확실하게 접속되어 있는 것을 확인해 주십시오.

[대응기종과 모드설정일람]

하기표대로 지도자쪽, 생도쪽의 송신기의 조합에 맞추어, 각송신기의 통신시스템과 트레이너기능의 모드를 설정해 주십시오.

조합		지도자쪽 설정		생도쪽 설정			대응트레이너코드
		시스템 설정	트레이너 설정	시스템 설정	트레이너 설정		
지도자쪽	생도쪽		CH모드		CH모드	방식	
T18SZ T14SG, T18MZ	T18SZ T14SG, T18MZ	임의	16CH	任意	16CH	-	트레이너코드 (마이크로타입)
T18SZ	T14MZ, FX-40, T12Z, T12FG, FX-30	임의	12CH	PCM- G3/2.4G	12CH	PPM	
T18SZ	T8FG, FX-20	임의	12CH 8CH	FASST- MLT2 FASST- MULT	-	-	
T18SZ	T10C, T9C, T7C, T6EX, T4EX	임의	8CH	PPM	-	-	T12FG 트레이너코드
T18SZ	T10CG, T7CG	임의	8CH	임의	-	-	트레이너코드 (마이크로타입)
T18SZ	T10J, T8J, T6K T6J	임의	8CH	임의	-	-	
T14MZ, FX-40, T12Z, T12FG, FX-30	T18SZ	임의	12CH	임의	12CH	-	
T8FG, FX-20	T18SZ	임의	12CH	임의	12CH	-	
T10C, T10CG, T10J, T9C, T7C, T7CG, T8J, T6K, T6J	T18SZ	임의	-	임의	8CH	-	

* 트레이너코드는 접속하는 방향이 정해져 있습니다. 트레이너코드에 표시의 지도자쪽커넥터를 지도자쪽 송신기에, 생도쪽 커넥터를 생도쪽 송신기에 접속합니다.

접속방향이 거꾸로 되면 생도 쪽이 전원을 켜도 생도쪽 전원은 ON이 되지 않습니다. 또 접속방향이 바른 경우에서도 지도자쪽 송신기의 트레이너기능이 유효로 되어 있지 않은 경우에도 생도쪽의 전원은 ON이 되지 않습니다.



- 링크이지메뉴에서 [텔레메트리설정]을 터치하고 하기의 설정화면을 불러냅니다.

<이전화면으로 되돌림>
기능명을 터치합니다.
또 HOME/EXIT버튼을
누릅니다.



생도쪽에서 사용하는 경우

1. 모드의 설정

설정하고싶은 항목을 터치합니다.

“지도자/생도”: 생도를 선택

“ACT/INH”: [ON]

“채널모드”: 지도자가 T18SZ이외의 송신기의 경우는
이전 페이지 참조

지도자 쪽에서 사용하는 경우

1. 모드의 설정

설정하고 싶은 항목을 터치합니다.

“지도자/생도”: 지도자를 선택

“동작”: [OFF] 또는 [ON]의 표시로 변경 가능한
동작상태로 한다.

“채널모드”: 생도가 T18SZ이외의 송신기의 경우는
이전페이지참조

2. 트레이너스위치의 선택

스위치를 설정 또는 변경하는 경우 "마스터스위치"의
항목을 터치하고 하드웨어선택화면을 불러내고, 원하는
스위치와 ON/OFF방향을 선택한다.

(선택방법의 상세는 권말의 [스위치선택방법]을 참조)

* 하드웨어 선택 화면의 ON위치의 설정시, 스위치
올터네이트도 선택할 수가 있습니다. [노말]을 선택하면
통상의 ON/OFF 동작. [올터네이트]를 선택하면 스위치를
넣을 때마다 트레이너 기능이 서로 ON/OFF하도록 되어
있습니다. 이것으로 모멘터리스위치(SH)를 사용하고 있는
경우에서도 서보 ON/OFF가 가능하게 됩니다.

【중요】 레이너스위치를 선택해도 지도자 쪽과 생도 쪽의 송신기
를 트레이너코드로 접속하고 있지 않는 경우는 [ACT/INH]
모드표시는 OFF입니다. 지도자 쪽, 생도 쪽모두 동작상태로
되었을 때 ON으로 됩니다.

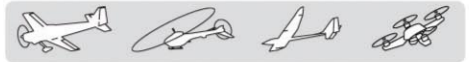

3. 각 채널의 동작모드의 선택

트레이너		MODEL1 CONDIT1	6.5V	2/4
Ch	ファンクション	モード	スイッチ	レート
1	エルロン	OFF		生徒Ch
2	エレベータ	OFF		
3	スロットル	OFF		
4	ラダー	OFF		
5	ギア	OFF		
6	エアブレーキ	OFF		

* 2/4~4/4페이지에 각 채널의 설정화면이 표시됩니다.

* 동작모드를 변경하는 경우는 변경하고 싶은 채널의 "모드" 의 항목을 터치하면 모드가 변경됩니다.

"NORM"(노말모드) : 생도의 송신기에서의 신호로 컨트롤 됩니다.(지도자와 생도의 데이터를 동일하게 할 필요가 있습니다.)

"MIX"(믹스모드) : 지도자와 생도의 송신기의 신호가 믹스 되어 컨트롤됩니다. (생도쪽의 데이터는 초기치로 되돌려서 트레이너기능을 사용해주세요.)

"FUNC"(평선모드) :

생도의 송신기에서의 신호가 지도자의 AFR설정이 가미되어 컨트롤됩니다. (생도 쪽의 데이터는 초기치로 되돌려서 트레이너 기능을 사용해주세요.)

"OFF"(오프) : 지도자 쪽만 동작

* 상기설정에서 [MIX] 또는 [FUNC]모드를 선택한 경우, 생도쪽의 조작량에 대한 서보의 동작량을 설정할 수가 있습니다. (생도와 지도자가 같은 방향으로 조작하였을 때에 서보가 그대로 꺾어져 있는 것을 방지하기 위해 생도 쪽의 레이트를 줄입니다.)

레이트를 변경하는 경우는 변경하고 싶은 채널의 "레이트" 항목을 체크라고 수치입력 버튼을 표시하여 조정합니다.

조정범위 :-100 ~ +100

초기치 :+100

* 조정시, 수치를 길게 누르면 초기치로 리셋됩니다.

4. 채널마다의 스위치설정

* 채널마다 스위치를 설정하는 경우는 변경하고 싶은 채널의 "스위치" 의 항목을 터치하고 하드웨어 선택 화면을 불러내어, 변경하고싶은 스위치로 이동합니다.

"-": 상시ON

"SA" ~ "SH": 생도 쪽의 조작을 허가하는 스위치를 선택할 수 있습니다.

● 트레이너생도채널설정기

지도자 쪽과 생도 쪽에서 채널의 다른 송신기를 트레이너 접속하는 기능입니다. 생도 쪽의 모드 설정이 "FUNC" 또는 "MIX" 가 설정되어 있는 경우, 생도 쪽에서의 신호의 채널째를 지도자 쪽 평선의 입력신호로서 받아들일 수 있는 설정을 할 수 있습니다.

* 지도자 쪽 모드설정이 "NORM"의 경우 생도쪽 송신기와 같은 채널신호가 그대로 출력됩니다.

<생도CH설정에>

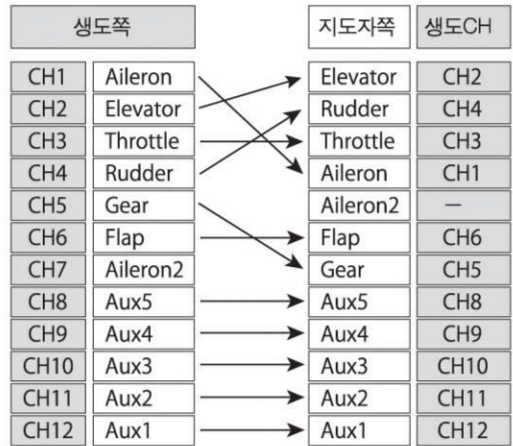

1. "지도자/생도" 를 터치하고 [지도자]를 선택합니다.

2. 설정하면 채널의 모드로 [FUNC] 또는 [MIX]를 선택하면 [생도CH]의 설정버튼이 표시됩니다.

트레이너		MODEL1 CONDIT1	6.5V	2/4
Ch	ファンクション	モード	スイッチ	レート
1	エルロン	NORM	--	100
2	エレベータ	FUNC	--	100
3	スロットル	MIX	--	100
4	ラダー	OFF		
5	ギア	OFF		
6	エアブレーキ	OFF		

* [NORM] [OFF]시는 [생도Ch]의 설정은 할 수 없습니다.

3. [생도Ch]을 터치하면 수치입력버튼이 나타납니다. 바른 조작하여 채널을 선택해주세요.

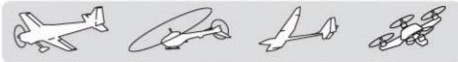

경고설정

송신기의 전원ON시에 경고항목의 스위치가 ON이거나, 스로틀스틱의 슬로우 이외의 경우, 위험하므로 경고가 기동합니다.

이 경고는 스위치를 OFF하거나 스로틀을 슬로우로 하면 정지됩니다.

여기서는 각경고의 알람을 해제하거나, 바이브레이터를 기동시킬 수 있습니다.

- 경고항목은 타입에 따라 다릅니다.

- 링키지메뉴에서 [경고설정]을 터치하고 하기의 설정화면을 불러냅니다.

<이전화면으로 되돌림 >
기능명을 터치합니다.
또 HOME/EXIT버튼을 누릅니다.

항목은 타입에 따라
다릅니다.

警告設定	M-1 CONDIT1	7.3V
	アラーム	バイブレーター
コンディション	ブザー	無効
スロットルカット	ブザー	無効
アイドルダウン	ブザー	無効
スロットル位置	ブザー	無効
モーター	ブザー	無効
エアブレーキ	ブザー	無効
スナップ・ロール	ブザー	無効

터치하면
부저 ⇄ 무효로
전환됩니다. 무효가 되면
알람은 울리지 않습니다.

터치하면
유효 ⇄ 타입 1/2/3로
전환됩니다. 타입으로 하면
경고시에 바이브레이터가
기동합니다.

"바이브레이터"의 타입

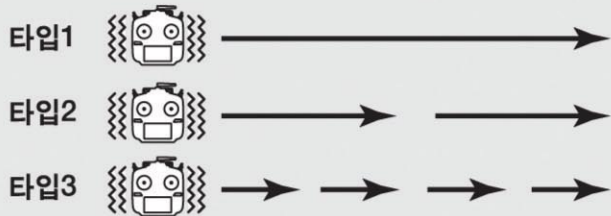

⚠ 위험

! 필요한 경고를 무효로 하는 것은 매우 위험합니다.

- 갑자기 프로펠러나 로터가 회전하여 크게 다치거나 사망할 위험성이 있습니다.



유저메뉴설정

유저메뉴설정은 유저가 자주 사용하는 기능을 선택해서 1화면에 표시시킬 수 있습니다. 이 화면은 홈화면에서 U.MENU/MON버튼을 누르는것으로

불러낼 수가 있습니다.

- 링키지메뉴에서 [유저메뉴]를 터치하고 하기의 설정화면을 불러냅니다.

- 여기서 불러낸 기능과 통상메뉴의 기능은 연동하여 같은 설정이 됩니다.

<이전화면으로 되돌림> → 기능명을 터치합니다. 또 HOME/EXIT버튼을 누릅니다.

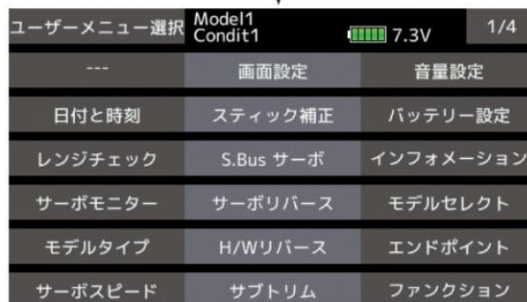
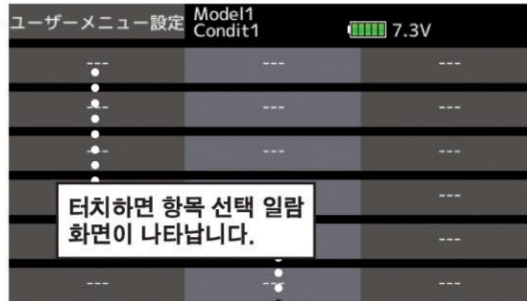

유저메뉴에 표시시키고 싶은 기능을 선택하고 체크합니다.

링키지 메뉴 → 사용자 메뉴에서이 화면을 호출 표시를 편집 할 수 있습니다. (" --- "를 선택하면 삭제)

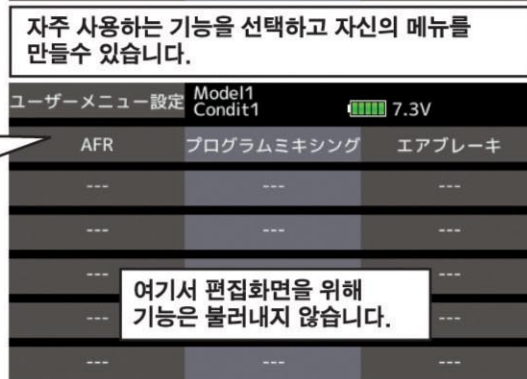

여기서 선택된 기능은 통상메뉴로부터 삭제된 것이 아닙니다. 통상메뉴에서도 같은 기능을 불러낼 수 있습니다.

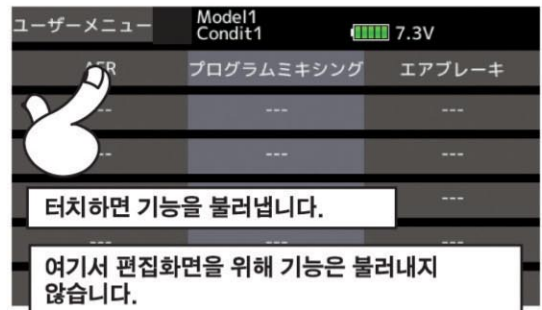
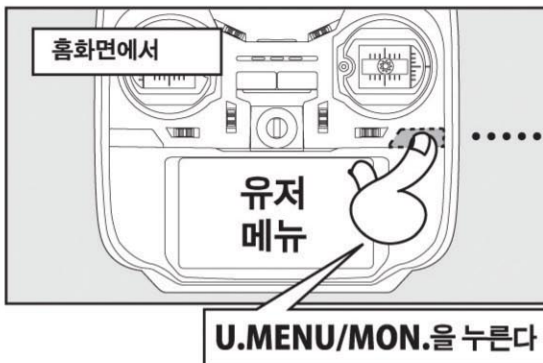



데이터리셋

사용중인 모델메모리의 설정데이터를 항목별로 세트할 수가 있습니다.

T1 ~ T6(모든 컨디션) :

디지털트림의 조정량을 리셋합니다.

- *모든 컨디션 또는 표시중(그룹설정의 경우, 그룹전체)의 컨디션을 리셋합니다.
- *트림스틱량, 레이트는 리셋되지 않습니다.

T1 ~ T6(현재 선택 중과 그룹의 컨디션) :

현재 선택 중의 컨디션만 디지털트림의 조정량을 리셋합니다.

- *연동모드의 트림은 연동하고 있는 컨디션의 트림도 리셋됩니다.
- *트림의 스텝량, 레이트는 리셋되지 않습니다.

모델메뉴의 데이터 :

컨디션선택기능을 제외한 모델메뉴내의 모든기능을 리셋합니다.

모든 조작데이터 :

시스템타입, 모델셀렉트 그리고 모델타입기능을 제외하고 링케이지메뉴와 모델메뉴내의 모든 기능을 리셋합니다.

평선네임 :

입력된 평선네임을 리셋합니다.

텔레메트리 :

입력된 텔레메트리설정을 리셋합니다.

- 링케이지메뉴에서 [데이터리셋]을 터치하고 하기의 설정화면을 불러냅니다.

<이전화면으로 되돌림 >
기능명을 터치합니다.
또 HOME/EXIT버튼을 누릅니다.

리셋하려는 항목을 터치합니다.

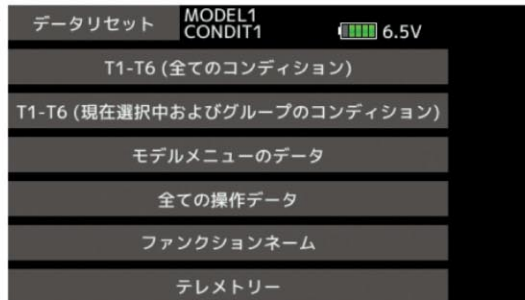

확인화면이 나옵니다.
はい(네)를 터치하면 리셋됩니다.
いい(아니오)를 터치하면 리셋되지 않습니다.

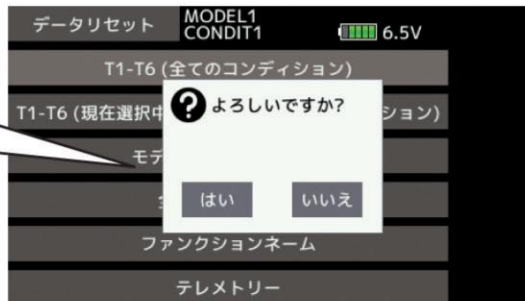

⚠ 위험

엔진시동시와 동력용모터의 배선이 접속되어 있는 상태에서는 절대로 데이터리셋을 해서는 안됩니다.

- 갑자기 프로펠러나 로터가 회전하여, 매우 위험합니다.

⚠ 위험

스스로 채널만 (CH3) 리셋되면 리버스가 됩니다. 방향에 충분히 주의해주시시오.

- 잘못하면 슬로우위치에서 갑자기 프로펠러나 로터가 회전하면 매우 위험합니다.



모델메뉴기능(공통) 【전모델타입】

이 모델메뉴기능(공통)의 섹션에서는 AFR기능, 프로그램 믹싱 등의 전모델타입의 공통의 기능을 설명합니다.

모델데이터를 설정하기전에 미리 링케이지메뉴의 모델타입선택기능에서 사용하는 기체에 맞추어 모델타입을 선택해주시시오.

주의 : 후에 다른 모델타입을 다시 선택하면 AFR, 프로그램 믹싱 등 설정한 데이터가 리셋되어버립니다.

모델메뉴내의 기능은 프라이드컨디션마다 설정가능합니다. 스위치와 스틱의 포지션 등에서 컨디션마다 설정을 바꾸어서 사용하는 경우는

컨디션 선택 기능에서 플라이트 컨디션을 추가해주시시오.(최대 8컨디션까지 사용가능)

주의 : 단 이 T18SZ의 경우, 비행기나 글라이더(EP글라이더 포함)의 모델타입에 대해서는, 같은 주의타입의 기체에 대응할 수 있도록 설계되어 있습니다.

일부 전용기능을 제외하고 비행기와 글라이더에 동종의 기능에 대해서는 모델타입에 관계없이 같이 설명하고 있습니다.

또 사용하는 주의타입에 따라서 서보수등의 차이에 의한 설정항목이 달라지지만, 내용은 동일합니다. 취급설명서의 설정화면은 대표적인 예를 사용하고 있습니다.



모델메뉴는 이 아이콘을 터치

<이전화면으로 되돌림> 기능명을 터치합니다. 또 HOME/EXIT버튼을 누릅니다.

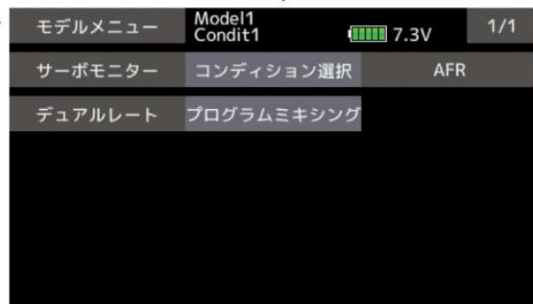

(모델메뉴화면예)
* 모델타입에 따라 다릅니다.

모델메뉴(공통)의 기능일람

[서보모니터] : 서보의동작을 표시합니다. → 링케이지메뉴를 참조(공통)

[컨디션선택] : 플라이트컨디션의 추가, 삭제, 복사, 컨디션명변경 그리고 컨디션딜레이의 설정

[AFR] : 조작평선의 타각 그리고 커브의 설정.

[듀얼레이트] : 스위치등에서 절환가능한 타각 그리고 커브의 추가.

[프로그램믹싱] : 자유롭게 커스터마이징가능한 프로그램믹싱. 컨디션마다 10계통 사용 가능.



컨디션선택

【 전모델타입 】

이 컨디션 선택 기능에서 플라이트 컨디션을 추가하는것으로 모델 메뉴내의 기능은 최대 8개까지 플라이트컨디션의 설정을 절환하여 사용할수 있습니다. 필요에 의한 컨디션을 추가해주시시오.

이 컨디션 전환 기능을 사용하지 않는 경우는 특히 여기서의 설정은 필요없습니다. 이 경우, 초기설정에서 이미 할당되어 있는 플라이트컨디션이 사용됩니다.

- 플라이트 컨디션의 전환 스위치로서는 통상의 토글 스위치 이외, 스틱과 레버의 위치 등에서의 전환도 가능하기 때문에 여러 조작에 연동시킬 수 있습니다.

- 링케이지메뉴에서 [컨디션선택]을 터치하고 하기의 설정화면을 불러냅니다.

<이전화면으로 되돌림>
기능명을 터치합니다.
또 HOME/EXIT버튼을 누릅니다.

컨디션선택



컨디션의 추가

1. 컨디션리스트 중 하나를 터치합니다. 그 다음 리스트에 새로운 컨디션이 추가됩니다.

2. [추가] 를 터치합니다.

* 추가 가능한 컨디션의 수만큼 리스트표시됩니다.



3. 추가하고싶은 컨디션명을 터치하고 컨디션을 추가합니다.

4. 추가한 컨디션의 [--]의 항목을 터치하고 하드웨어 선택화면을 불러냅니다.

컨디션의 절환에 사용하는스위치와 ON방향을 선택해 주십시오.

(선택방법의 상세는 권말의 [스위치설정방법]을 참조)

- 컨디션딜레이 기능을 설정할 수 있습니다. 컨디션 전환시의 서보위치의 급격한 변화나 채널간에서 작동 시간에 차이가 있는 경우등에 발생하는 기체의 불필요한 거동을 억제할 수가 있습니다. 채널마다 딜레이를 설정할 수 있습니다.

전환시의 컨디션에서 딜레이기능이 설정되어 있는 경우에, 관련되는 평선은, 그 설정량에 대응하는 시간을 걸어, 부드럽게 변화합니다.

- 컨디션을 복수 설정한 경우, 동작의 우선순을 자유롭게 변경할 수 있습니다.

- 컨디션의 이름을 변경할 수 있습니다. 선택되어 있는 컨디션명이 화면에 표시됩니다. 컨디션을 추가하고 확인하기 쉬운 이름으로 변경해주시시오.

현재 선택된 컨디션명

* 추가된 컨디션에는 현재사용중의 컨디션의 데이터(컨디션명은 제외)가 복사됩니다.

컨디션의 삭제

1. 컨디션리스트 중에 삭제하는 컨디션을 터치합니다.

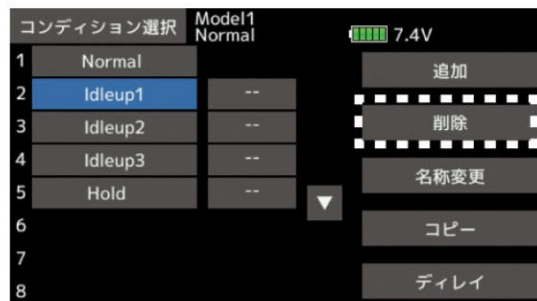

2. [삭제]를 터치합니다

* 확인메세지가 표시됩니다.

3. **はい** (네) 를 누르면, 컨디션이 삭제됩니다.(중지하는 경우는 "**いいえ**" (아니오) 를 터치합니다.)



컨디션명의 변경 [명칭변경]

1. 컨디션 리스트 중 변경하려는 컨디션을 터치합니다.

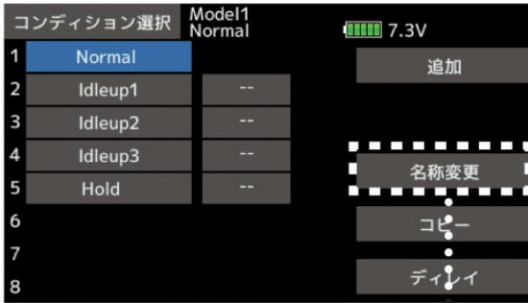

2. [명칭변경]을 터치합니다.

* 컨디션명의 설정화면이 나타납니다.



3. 하기의 조작방법에 따라 컨디션명을 변경해주시시오.

- 입력박스안의 커서이 :
[←] 또는 [→]를 터치합니다.
 - 문자의 삭제 :
[삭제]를 터치하면 커서직후의 문자가 삭제됩니다.
 - 문자의 추가 :
문자리스트에서 후보문자를 터치하면 커서직후의 위치에 문자가 추가됩니다.
 - * 모델명으로서 8문자까지의 이름을 불릴수 있습니다.(스페이스도 1문자로 카운트됩니다.)
4. 입력이 완료되면 [컨디션명]을 터치합니다. (입력도중에 중지하고 본래의 상태로 되돌릴려면 [취소]를 터치합니다.)

컨디션의 복사 [카피]

1. 컨디션리스트중 한가지 컨디션을 터치합니다.

2. [복사]를 터치합니다.

* 복사화면이 나타납니다.

3. " 복사대상 "의 항목을 터치합니다.

* 화면오른쪽에 이미 보존되어 있는 모델이 표시됩니다.

4. 복사대상이 되는 컨디션을 터치합니다.

* " 복사대상 "의 위치에 표시됩니다.

5. " 복사장소 "의 항목을 터치합니다.

* 화면오른쪽에 이미 보존되어 있는 모델이 표시됩니다.

6. 복사장소가 되는 컨디션을 터치합니다.

7. [복사]를 터치합니다.

복사가 실행됩니다.(중지하는 경우는 " いいえ "(아니오)를 터치합니다.)

우선순위의 변경

1. 컨디션리스트상의 우선순위를 변경하고 싶은 컨디션을 터치합니다.

2. [▲] 또는 [▼]를 터치합니다.

* [▲]의 경우 한칸위, [▼]의 경우는 1칸 아래로 이동합니다. (제일 끝의 컨디션이 우선순위가 최상위가 됩니다.)

* 초기설정의 컨디션은 이동할 수 없습니다. 우선순위는 최하위입니다.

컨디션디스플레이의 설정

1. 컨디션리스트안의 변경하고싶은 컨디션을 터치합니다.

2. [딜레이]를 터치합니다.

* 컨디션 딜레이 설정 화면이 나옵니다.



3. 설정하려는 채널딜레이의 항목을 터치하고 수치 입력버튼을 표시합니다. 터치하여 딜레이량을 조정합니다.

초기치 : 0

조정범위 : 0 ~ 27 (딜레이최대)

● 설정모드 (그룹 [Gr] / 싱글 [Sngl]모드)의 전환이 가능 (상세한 내용은 권말의 설명을 참조)



AFR

【 전모델타입 】

AFR 기능으로 CH1~CH16의 채널에 설정된 평선의 타각과 동작 커브를 컨디션마다 조정할 수 있습니다. 믹싱 기능 동작시에는 이 AFR 설정이 가미된 믹싱이 됩니다.

미리 링케이지메뉴의 엔드포인트기능으로 기본이 되는 최대 타각을 설정해 둡니다. 실제의 타각은 엔드포인트의 설정을 기준(100%)으로 동작합니다.

또 듀얼레이트기능을 사용하는 것으로 AFR커브와는 별도로 스위치와 스틱포지션으로 전환 가능한 추가 커브를 설정할 수 있습니다.(커브추가는 듀얼레이트기능에서 합니다.)

- 동작커브의 조정: 3종류의 커브타입 [EXP1, EXP2, POINT]을 선택합니다. 포인트커브타입의 경우, 최대17 포인트커브를 사용할 수 있습니다. (초기포인트는 9 포인트) 또 포인트수는 장감이 가능하고, 복잡한 커브부터 심플한 커브도 사용가능.
- 서보스피드의 조정: 각평선의 조작시(플라이트컨디션 전환시 포함), 평선의 조작스피드를 조정할 수 있습니다. 설정한 스피드량에 따라 일정한 스피드로 부드럽게 동작합니다.

● 모델 메뉴에서 [AFR] 을 터치하고 하기의 설정 화면을 불러냅니다.

D/R을 ON으로 하면 표시가 D/R----가 되고 그 D/R이 ON시의 타각(레이트), EXP를 설정할수 있습니다.

<이전화면으로 되돌림> 기능명을 터치합니다. 또 HOME/EXIT버튼을 누릅니다.

현재 선택된 컨디션명

터치하면 다음설정 페이지로 이동합니다.

● 동작커브의 설정 커브설정방법에 대해서는 권말의 설명을 참조해 주십시오.

● 레이트 타각의 량입니다. 터치하면 수치입력버튼이 나타나고, 타각을 조정할수 있습니다.

터치하면 개별⇄연동으로 전환됩니다. 개별:좌우(상하) 따로 조정할수 있습니다. 연동:좌우(상하) 동시에 조정할 수 있습니다. 중립을 중심으로 대칭의 커브가 됩니다.

●업셋 동작커브전체를 상하로 이동할수 있습니다. 뉴트럴의 위치도 변합니다.

● EXP (엑스포넨셜) 동작커브의 설정입니다. 터치하면 수치입력버튼이 나타나고, 수치를 조정할 수 있습니다. 마이너스 쪽은 중립부근이 마일드, 플러스는 중립부근이 민감하게 됩니다.

↓

터치하면 평선선택페이지로 이동합니다. 여기서 조정하고싶은 평선을 선택합니다.

컨디션:그룹/싱글모드의 설정 터치하면 절환됩니다.

서보스피드의 조정 조정방법에 대해서는 권말의 설명을 참조해주시지요.



듀얼레이트기능

【전모델타입】

이 듀얼레이트기능으로 AFR커브이외의 추가의 커브 (D/R)을 각 평선에 할당할 수 있습니다. 또 전환스위치를 설정합니다.

추가된 D/R커브의 커브 설정은 AFR 기능 설정 화면에서 설정합니다.

- D/R설정은 각편선마다 6개까지 설정할 수 있습니다.
- D/R은 각컨디션마다의 설정으로 다른 컨디션에는 반영됩니다.
- D/R의 우선순위는 리스트위가 우선됩니다.

설정에

★스위치를 사용하고 타각의 ON/OFF, 또 같은 스틱으로 컨디션을 사용하여 D/R을 이용하면 또다른 타각을 설정할 수가 있습니다.

- 모델메뉴에서 [듀얼레이트]을 터치하고 하기의 설정화면을 불러냅니다.

<이전화면으로 되돌림> 기능을 터치합니다. 또 HOME/EXIT버튼을 누릅니다.

デュアルレート		MODEL1 CONDIT1	6.4V
	ステータス	ファンクション	スイッチ
1	D/R 1 INH	エルロン	SD
2	D/R 2 INH	エレベータ	SA
3	D/R 3 INH	ラダー	SB
4	D/R 4 INH	エルロン	--
5	D/R 5 INH	エルロン	--
6	D/R 6 INH	エルロン	--

현재 선택된 컨디션명

터치하면 하드웨어선택화면이 나타납니다. 스위치와 ON/OFF방향을 선택해주시시오.

터치하면 INH가 ON/OFF가 되고 D/R을 사용할수 있습니다.

터치하면 평선선택화면이 나타납니다. D/R을 사용하고싶은 평선을 선택해 주십시오.

타각, EXP설정은 AFR 화면에서

- 타각, EXP의 설정 이 D/R화면에서는 평선과 절환스위치의 설정을 합니다. 타각(레이트)와 EXP의 설정은 AFR 화면에서, D/R스위치를 ON으로 해서 설정합니다.



프로그램밍싱

【전모델타입】

이 프로그램밍싱은 컨디션마다 10계통 사용 가능하며, 여러 용도에 대응할 수 있습니다.

- 링크기능 : 다른 믹싱과의 링크설정이 가능
마스터채널과 스위치채널개별로 링크설정이 가능. 또 링크의 극성을 반전하는것도 가능.
- 트림모드 : 트림모드의 ON/OFF가 가능
- 미조정트림의 설정가능
- 서보동작스피드의 설정가능
- 믹싱ON/OFF동작의 딜레이설정가능
- 믹싱커브의 조정 : 3종류의 커브타입

(EXP1, EXP2, POINT)를 선택할 수 있습니다. 포인트의 커브타입의 경우, 최대17포인트커브를 사용할 수 있습니다.(초기설정은 9포인트) 또 포인트수는 증감 가능하여 복잡한 커브부터 단순한 커브도 사용 가능 합니다.

- 업셋모드 : 모드를 믹싱에서 업셋으로 하면 4개까지의 채널스위치 등으로 뉴트럴을 설정한 위치로 업셋 할 수가 있습니다.

● 링케이지메뉴에서 [프로그램밍싱]을 터치하고 하기의 설정화면을 불러냅니다.

● 설정화면의 호출 기능을 유효로 하려는 믹싱No.를 터치하고 설정화면을 불러냅니다.



컨디션 :
Gr / Sngl의 설정을 터치하면 전환됩니다.
Gr → 모든 컨디션에서 설정이 연동
Sngl → 각 컨디션마다 따로 설정

● 동작커브의 설정 커브설정방법에 대해서는 권말의 설명을 참조해 주십시오.



터치하면 개별연동으로 전환됩니다.
개별: 좌우(상하) 따로 조정할 수 있습니다.
연동: 좌우(상하) 동시에 조정할 수 있습니다.
중립을 중심으로 대칭의 커브가 됩니다.

터치하면 하드웨어선택화면이 나타납니다. 스위치와 ON/OFF방향을 선택해 주십시오.

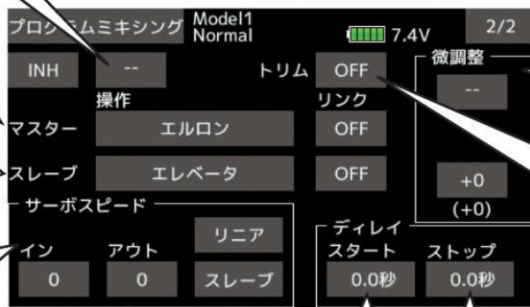

● 미조정의 설정 볼륨등으로 믹싱량의 미조정하고싶은 경우에 사용합니다. 설정방법에 대해서는 권말의 설명 [미조정볼륨에 관한 조작]을 참조해 주십시오.

마스터(본래의 믹싱)의 설정입니다.

슬레브(믹싱대상)의 설정입니다.

서보스피드는 권말의 스피드설정을 참조해 주십시오.

터치하여 ON으로 하면 마스터쪽의 트림도 믹싱에 포함됩니다.

믹싱을 ON으로 하고나서 믹싱이 작동하기까지의 시간을 늦추는 기능입니다.

믹싱을 OFF으로 하고나서 믹싱이 작동하기까지의 시간을 늦추는 기능입니다.



설정방법

* 하기의 설정은 설정하고싶은 항목으로 이동하여 설정합니다.

●그룹/싱글모드선택

1. 처음화면에서 [Gr] ⇄ [Sngl]를 터치하여 전환합니다.
2. **Gr** → 모든 컨디션에서 설정은 연동
Sngl → 각 컨디션마다 따로 설정

* 싱글모드 [Sngl]를 선택한 경우는, 컨디션 전환 스위치로 설정하는 컨디션으로 전환한 상태에서 각각의 믹싱을 설정합니다.

* 그룹모드 [Gr]를 선택한 경우는 컨디션전환의 위치에 관계없이 각 컨디션 공통의 설정이 됩니다.

●기능을 유효하게 한다

1. 처음화면에서 아직 사용하지 않는 믹싱No.의 [무효]를 터치합니다.

* 믹싱설정화면이 표시됩니다.

2. 1/2페이지를 터치하고 2/2페이지를 표시시킵니다.

3. [INH]의 항목을 터치하고 [ON]으로 합니다.

* 기능이 유효로 바뀝니다.

* 기능을 유효로 하여도 ON/OFF스위치와 레이트가 설정되어 있지 않기 때문에 이데로는 사용할수 없습니다.

●ON/OFF 스위치의 설정

[-]의 항목을 터치하고 하드웨어선택화면을 불러내고, 스위치와 ON방향을 선택해주시시오.

(선택방법의 상세는 권말의 [스위치설정방법]을 참조)

* [-]로 설정한 경우는 항상 ON이 됩니다.

●마스터채널(본래의 믹싱)의 설정

1. 2/2페이지째의 [마스터]의 [조작]을 터치합니다.

"평선" → 마스터평선을 설정할 수 있습니다.

"스틱 / 스위치 / 다이얼" → 마스터가 하드웨어에서 설정할 수 있습니다. 마스터채널의 컨트롤을 엔드 포인트, AFR, D/R, 믹싱설정등을 포함하지 않는 스틱, 볼륨등의 단순 동작량으로 설정할 수가 있습니다.

2. 이 믹싱을 다른 믹싱과 링크하고싶을 경우에는 [링크]의 항목을 터치하여 링크모드를 [+], 또는 [-]를 터치합니다. (+, - 로 링크되는 CH의 극성을 변경시킬 수 있습니다.)

* 극성은 실제의 동작으로 확인해주시오.

●슬레이브테널(믹싱대상)의 설정

1. 2/2페이지째의 [슬레이브]의 [조작]을 터치합니다.

평선 선택화면에서 슬레이브 평선을 선택해 터치합니다.

2. 이 믹싱을 다른 믹싱과 링크하고싶을 경우에는 [링크]의 항목을 터치하여 링크모드를 [+], 또는 [-]를 터치합니다. (+, - 로 링크되는 CH의 극성을 변경시킬 수 있습니다.)

* 극성은 실제의 동작으로 확인해주시오.

●트림모드의 ON/OFF

1. 트림모드를 변경하는 경우는 [트림]의 항목을 터치하고 ON/OFF를 설정합니다.

* 마스터쪽의 트림을 포함하여 믹싱을 하는 경우는 [ON]으로 포함하지 않는 경우는 [OFF]로 설정합니다.

* 마스터채널에 평선이 설정되어 있는 경우에 유효

●믹싱커브설정

(커브설정방법에 대해서는 권말의 설명을 참조)

●미조정볼륨의 설정

* [미조정]의 항목에서 조작콘트롤, 레이트의 조정이 가능합니다.

(미조정볼륨설정방법에 대해서는 권말의 설명을 참조)

●서보스피드설정

* [서보스피드]의 항목에서 평선조작시의 스피드조정이 가능합니다.

서보스피드의 설정방법에 대해서는 권말의 설명을 참조.
[서보스피드의 설정]

●믹싱 ON/OFF동작의 딜레이설정

* [딜레이]항목에서 믹싱스위치 ON시에 [스타트], OFF시에 [스톱]의 믹싱동작을 늦출수가 있습니다. (스위치가 설정되어 있는 경우)

1. [스타트]또는 [스톱]의 항목을 터치하고 수치입력버튼을 표시합니다.

2. 터치하고 스위치 ON시 또는 OFF시의 믹싱동작의 지연시간을 설정합니다.

초기설정 : 0.0 초

설정범위 : 0.0 ~ 4.0 초

* 조정시, 초수를 길게(1초간) 누르면 초기치로 리셋됩니다.



●업셋모드의 설정

* 4개까지 채널이 스위치 등으로 뉴트럴을 설정한 위치로 업셋 할 수가 있습니다.

1. 모드의 [믹싱]항목을 터치하고 업셋으로 변경합니다.
2. 믹싱의 업셋으로 변경한 [무효]항목을 터치하여 데이터입력화면을 불러냅니다.
3. 페이지버튼을 터치하여 5/5페이지를 불러냅니다.



터치하면 INH가 ON/OFF가 되고 업셋 믹싱을 사용할 수 있습니다.

터치하면 하드 웨어 선택 화면이 나타납니다. ON-OFF 방향을 선택해 주십시오.

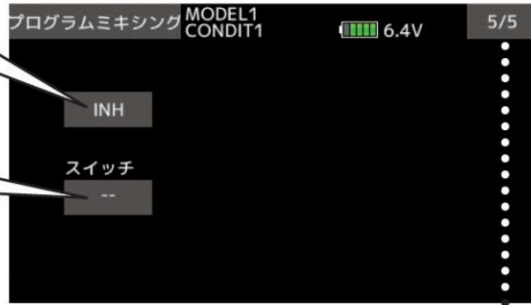

● 설정화면의 호출 기능을 유효로 하고 싶은 믹싱No.를 터치하여 설정 화면을 불러냅니다. 좌우의 페이지를 터치하고 5/5 페이지로 합니다.

● 설정화면의 호출 1/5~4/5까지의 4페이지에서 각각 4개의 채널을 동시에 업셋할 수 있습니다.

업셋하고 싶은 채널을 선택합니다.



● 미조정설정의 볼륨 등에서 업셋량을 미조정조작하고 싶은 경우에 사용합니다. 설정방법에 대해서는 권말의 설명[미조정 볼륨에 관한 조작]을 참조해 주십시오.

서보스피드는 권말의 스피드설정을 참조해 주십시오.

믹싱을 ON으로 하고나서 믹싱이 작동하기까지의 시간을 늦추는 기능입니다.

믹싱을 OFF으로 하고나서 믹싱이 정지하기까지의 시간을 늦추는 기능입니다.

* 1/5~4/5의 각각의 업셋설정은 슬레이브를 같은 채널로 설정한 경우, 업셋량이 적산됩니다. 1채널의 동작의 경우 1페이지만 설정해 주십시오. (다른 페이지는 업셋량이 0.0인체로 합니다.)

- #### 1.노말모드
- ◇ 스위치를 ON으로 조작하고나서 딜레이[스타트]로 설정한 시간이 경과한 후에 믹싱이 ON으로 됩니다.
 - ◆ 스위치를 OFF으로 조작하고나서 딜레이[스톱]로 설정한 시간이 경과한 후에 믹싱이 OFF로 됩니다.
- #### 2.타이머모드
- ◇ 스위치를 ON으로 조작하고나서 딜레이[스타트]로 설정한 시간이 경과한 후에 믹싱이 ON으로 됩니다.
 - ◆ 스위치조작없이 딜레이[스톱]로 설정한 시간이 경과한 후에 자동적으로 믹싱이 OFF로 됩니다. 사용예로서 스케일기의 접이식 랜딩기어와 커버등의 연동믹싱 등을 실현할 수 있습니다.



모델메뉴기능

【비행기, 글라이더】

이 모델 메뉴 기능(비행기, 글라이더)의 섹션에서는 비행기 또는 글라이더의 모델타입이 선택되어 있는 경우에 사용 가능한 전용믹싱 등을 설명합니다.

미리 링케이지 메뉴의 모델 타입 선택 기능에서 가용하는 기체에 맞추어 모델타입, 주익타입, 그리고 미익타입을 설정해주시시오.

주의: 나중에 다른 모델 타입을 다시 선택하면, 믹싱기능 등에서 설정한 데이터가 리셋되어 버립니다.

이 전용믹싱은 필요에 따라 플라이트 컨디션마다 설정 가능합니다. 스위치와 스틱의 포지션 등으로 컨디션마다 설정을 전환하여 사용하고 싶은 경우는,

컨디션 선택기능으로 플라이트 컨디션을 추가해 주십시오.(최대 8컨디션까지 사용가능)

주의: 단 이 T18SZ의 경우, 비행기나 글라이더의 모델타입에 대해서는, 같은 주익타입의 기체에 대응할 수 있도록 설계되어 있습니다.

일부 전용기능을 제외하고 비행기와 글라이더에 동통의 기능에 대해서는 모델타입에 관계없이 같이 설명하고 있습니다.

또 사용하는 주익타입에 따라서 서보수 등의 차이에 의한 설정항목이 달라지지만, 내용은 동일합니다. 취급설명서의 설정화면은 대표적인 예를 사용하고 있습니다.



모델메뉴는 이 아이콘을 터치

<이전화면으로 되돌림 > 기능명을 터치합니다. 또 HOME/EXIT버튼을 누릅니다.

모델메뉴	Model1 Condit1	7.3V	1/2
서보모니터	콘디션선택	AFR	
デュアルレート	プログラムミキシング	IMONディファクト	
フラップ設定	IMON → キャンバ-フラップ	IMON → ブレ-キフラップ	
エルロン → ラダー	ILH-ラ → キャンバ-	キャンバ-ミキシング	
Iア-ブレーキ → ILH-ラ	キャンバ-フラップ → ILH-ラ	ラダー → エルロン	
ラダー → エレベータ	スナップ・ロール	エアブレーキ	

(모델메뉴화면에)

* 모델타입에 따라 다릅니다.

모델메뉴기능일람

*【 】안은 대응모델입니다.

에일론디퍼런셜

좌우에일론의 조정, 롤축의 보정, VR에서의 미조정도 가능하며, 플라이트하먼서의 설정이 편리

【비행기/글라이더, 2에일론이상】

플랩설정

각플랩을 개별로 조정할 수 있습니다. 4플랩 기체의 경우, 캠버플랩을 브레이크플랩으로 연동가능.

【비행기/글라이더, 2에일론이상】

에일런 → 캠버플랩

캠버플랩을 에일런모드에서 동작시키는 믹싱. 롤축의 연동성능을 개선.

【비행기/글라이더, 2에일런+2플랩이상】

에일런 → 브레이크플랩

브레이크플랩을 에일런모드에서 동작시키는 믹싱. 롤축의 연동성능을 개선

【비행기/글라이더, 4플랩이상】



에일런 → 러더

에일런조작에 러더동작을 연동시키는 경우에 사용.
적은 번크각에서의 선회가 가능

【비행기/글라이더, 전반】

엘리베이터 → 캠버

엘리베이터조작에 캠버를 연동시킬때에 사용.
엘리베이터업시의 양력업이 가능

【비행기/글라이더, 2에일런이상】

캠버믹싱

캠버의 조정과 엘리베이터에서의 보정.

【비행기/글라이더, 2에일런이상】

에어브레이크 → 엘리베이터

착륙시의 에어브레이크(스포일러)조작의 보정에 사용.

【비행기/글라이더, 전반】

캠버플랩 → 엘리베이터

캠버플랩사용시의 자세변화보정에 사용.

【비행기/글라이더, 2에일런+1플랩이상】

러더 → 에일런

스턴트기의 롤계통의 연기, 나이프엣지등에 사용.

【비행기/글라이더, 전반】

러더 → 엘리베이터

스턴트기의 롤계통의 연기, 나이프엣지등에 사용.

【비행기, 전반】

버터플라이

강한 브레이크동작이 필요할때에 사용.

【글라이더, 2에일런이상】

트림믹스1/2

에일런, 엘리베이터, 플랩에 대해 트림의 업셋량을 스위치 또는 컨디션선택으로 호출가능.

【글라이더, 전반】

스넵롤

스넵롤의 스위치 선택과 각타의 타각조정. 또한 서보의 스피드조정도 가능.

【비행기, 전반】

에어브레이크

착륙 또는 비행 중의 다이브등에서 에어브레이크가 필요한 경우에 사용

【비행기, 전반】

자이로

GYA시리즈자이로사용시의 전용믹싱

【비행기/글라이더, 전반】

엘리베이터

엘리베이터기의 경우의 엘리베이터, 에일런의 조정

【비행기/글라이더, 엘리베이터사양】

악셀레이션

급조작시에 일시적으로 동작량을 증가시킨다

【글라이더, 전반】

모터

F5B등의 EP글라이더에서 스위치로 모터를 스타트시키는 경우의 동작스피드의 설정이 가능.

【비행기/글라이더, 전반】

V테일

V미익기의 경우의 엘리베이터, 러더조정.

【비행기/글라이더, V테일사양】

윙레트

윙레트기의 경우의 좌우러더의 조정

【비행기/글라이더, 윙레트사양】

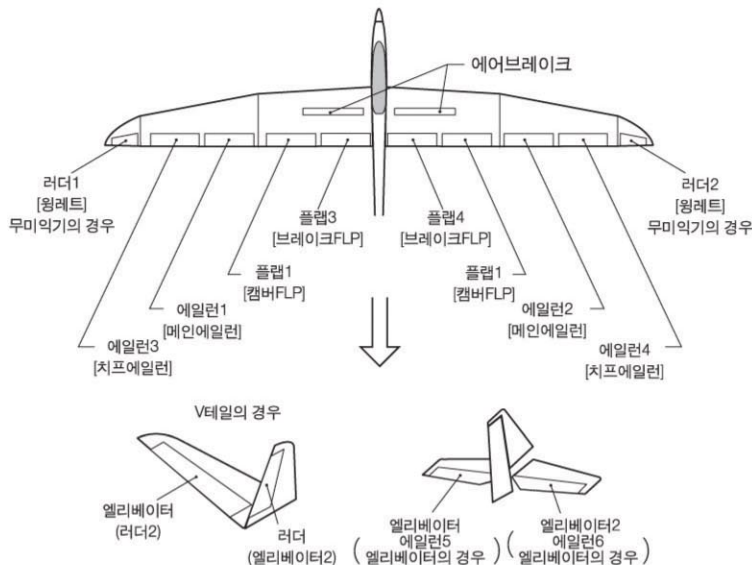



에일런디퍼런셜

좌우 에일런의 차동조정을 개별적으로 할 수 있습니다. 또 미조정컨트롤을 설정하는 것으로 비행 상태에 따라 차동량을 조정할 수 있습니다.

[대응모델타입] :
비행기/글라이더
2AIL 이상

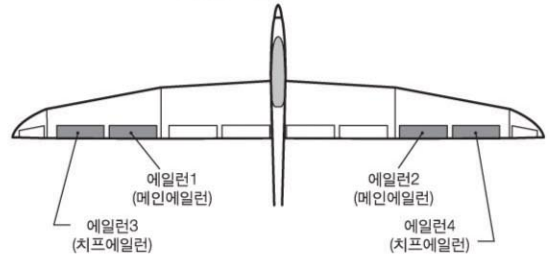

- 모델메뉴에서 [에일런디퍼런셜]을 터치하고 하기의 설정화면을 불러냅니다.

<이전화면으로 되돌림>
기능명을 터치합니다.
또 HOME/EXIT버튼을
누릅니다.

터치하면 수치 입력
버튼이 나타납니다.
각 에일런의 타각을
설정할 수 있습니다.

	左	右	
エルロン	100	100	グループ
エルロン2	100	100	微調整 -- カーブ設定
エルロン3	100	100	
エルロン4	100	100	

타각조정을 수치입력이 아닌
볼륨 등으로 하고싶을 경우의
설정입니다.
그 볼륨의 설정레이트와
커브(에일런의 타각커브가
아님)를 설정할 수 있습니다.

*타입에 따라 화면이 다릅니다.

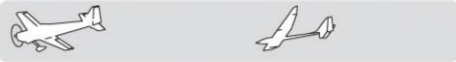

플랩설정

윙타입에 따라 각 플랩(캠버 플랩 : FLP1/2, 브레이크플랩 : FLP3/4)의 업/다운의 동작량을 서보마다 개별로 조정할 수 있습니다.

- 각 플랩의 동작기준점의 이동이 가능
또 4플랩 기체의 경우, 캠버 플랩을 브레이크 플랩에 연동시키는것도 가능합니다.(브레이크 플랩 → 캠버플랩)
- ON/OFF 스위치를 설정가능

[대응모델타입] :
비행기/글라이더
2플랩이상

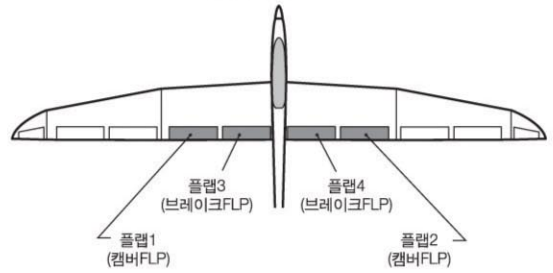

- 모델메뉴에서 [플랩설정]을 터치하고 하기의 설정화면을 불러냅니다.

<이전화면으로 되돌림>
기능명을 터치합니다.
또 HOME/EXIT버튼을 누릅니다.

- 터치하면 수치 입력 버튼이 나타납니다. 각플랩의 동작량을 설정할 수 있습니다.
- 터치하면 수치 입력 버튼이 나타납니다. 동작기준점을 이동할 수 있습니다.

Model1 Condit1 7.3V 1/2

플랩設定

그룹	캠버플랩		브레이크플랩	
	플랩	플랩2	플랩3	플랩4
업	+100	+100	+100	+100
다운	+100	+100	+100	+100
오프셋	+0	+0	+0	+0

캠버플랩, 브레이크플랩동작량의 설정입니다.

동작은 평선의 각플랩컨트롤에서 설정된 볼륨스위치등으로 동작합니다.

터치하면 다음 페이지로 이동합니다.

"Sngl" 로 변경하면 컨디션마다 동작량을 설정할 수 있습니다.

동작 볼륨 스위치는 "평선" 으로 설정

"Sngl" 로 변경하면 컨디션마다 믹싱을 설정할 수 있습니다.

- 터치하면 수치 입력 버튼이 나타납니다. 믹싱량을 설정할 수 있습니다.
- 터치하면 수치 입력 버튼이 나타납니다. 동작기준점을 이동할 수 있습니다.

Model1 Condit1 7.3V 2/2

플랩設定

브레이크플랩 → 캠버플랩

그룹	스태tus
업	INH
다운	스위치
오프셋	+0

브레이크플랩에서 캠버플랩으로의 믹싱의 설정입니다.

터치하여 INH → ON 또는 OFF로 하면 믹싱이 동작가능하게 됩니다.

터치하면 스위치를 선택할 수 있습니다.



에일런 → 캠버플랩

캠버플랩(FLP1/2)을 에일런모드에서 동작시키는 믹싱입니다. 에일런 스틱 조작시, 에일런과 캠버플랩이 동시에 에일런 동작하여, 롤축의 연동 성능이 개선됩니다.

- 플랩서보다 에일런좌우의 믹싱량을 조정가능
- 믹싱커브설정가능
- ON/OFF 스위치설정가능
- 링크설정가능 : 다른믹싱과 링크됩니다.

- 모델메뉴에서 [에일런 → 캠버플랩]을 터치하고 하기의 설정화면을 불러냅니다.

[대응모델타입] :
비행기/글라이더
2에일런 + 2플랩이상

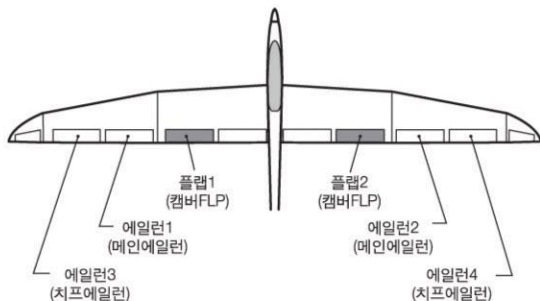

에일런→캠버플랩의 믹싱커브의 설정입니다. (커브설정방법은 권말의 설명을 참조)

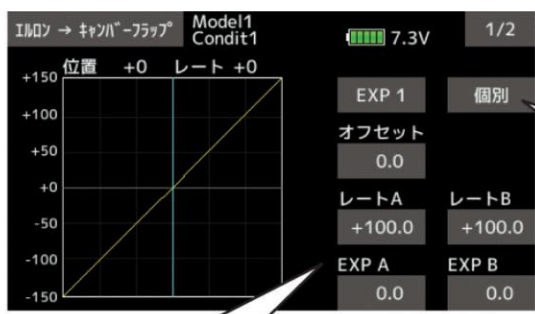

터치하면 수치입력버튼이 나타납니다. 믹싱전체의 레이트, EXP레이트를 조정할 수 있습니다.

터치하면 다음설정 페이지로 이동합니다.

터치하면 개별↔연동으로 전환됩니다. 개별:좌우(상하) 따로 조정할 수 있습니다. 연동:좌우(상하)동시에 조정할 수 있습니다. 중립을 중심으로 대칭의 커브가 됩니다.

터치하여 INH → ON 또는 OFF로 하면 믹싱이 동작 가능하게 됩니다.

"Sngl" 로 변경하면 컨디션마다 믹싱량을 설정할 수 있습니다.

터치하면 스위치를 선택할 수 있습니다.

다른믹싱과 링크하는 경우는 터치하여 OFF → ON으로 합니다.



터치하면 수치입력버튼이 나타납니다. 각 동작량을 조정할 수 있습니다.



에일런 → 브레이크플랩

브레이크 플랩(FLP3/4)을 에일런 모드에서 동작시키는 익싱입니다. 에일런스틱 조작시, 에일런과 브레이크 플랩이 동시에 에일런 동작하여, 롤축의 연동 성능이 개선됩니다.

- 플랩서보다 에일런 좌우의 익싱량을 조정가능
- 익싱커브설정가능
- 스위치를 설정하는것으로 플라이트중에 익싱을 ON/OFF를 할 수 있습니다.([--]설정으로 상시ON)
- 링크설정가능 : 다른익싱과 링크됩니다.

[대응모델타입] :
비행기/글라이더
4플랩이상

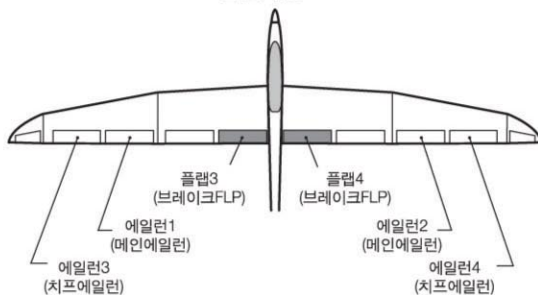

- 모델메뉴에서 [에일런 → 브레이크플랩]을 터치하고 하기의 설정화면을 불러냅니다.

에일런 → 브레이크 플랩의 익싱커브의 설정입니다. (커브설정방법은 권말의 설명을 참조)



터치하면 수치입력버튼이 나타납니다. 익싱전체의 레이트, EXP레이트를 조정할수 있습니다.

터치하면 다음설정 페이지로 이동합니다.

터치하면 개별 ⇄ 연동으로 전환됩니다. 개별: 좌우(상하) 따로 조정할수 있습니다. 연동: 좌우(상하)동시에 조정할 수 있습니다. 중립을 중심으로 대칭의 커브가 됩니다.

터치하여 INH → ON 또는 OFF로 하면 익싱이 동작가능하게 됩니다.

"Sngl"로 변경하면 컨디션마다 익싱량을 설정할 수 있습니다.

터치하면 스위치를 선택할수 있습니다.

다른 익싱과 링크하는 경우는 터치하여 OFF → ON으로 합니다.



터치하면 수치입력버튼이 나타납니다. 각 동작량을 조정할 수 있습니다.



에일런 → 러더

[대응모델타입] :
비행기/글라이더, 전반

에일런조작에 러더동작을 연동시키고 싶을 때에 사용합니다. 작은 번크각에서의 선회가 가능하게 됩니다.

- 믹싱커브 설정 가능
- 스위치를 설정하는 것으로 플라이트 중에 믹싱을 ON/OFF를 할수 있습니다. ([-]설정으로 상시ON)
- 볼륨을 설정하는것으로 믹싱량의 미조정기 가능.

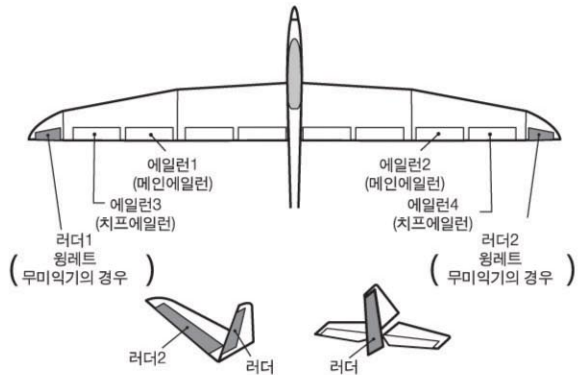

- 모델메뉴에서 [에일런 → 러더]을 터치하고 하기의 설정화면을 불러냅니다.

에일런 → 러더의
믹싱커브의
설정입니다.
(커브설정방법은
권말의 설명을 참조)

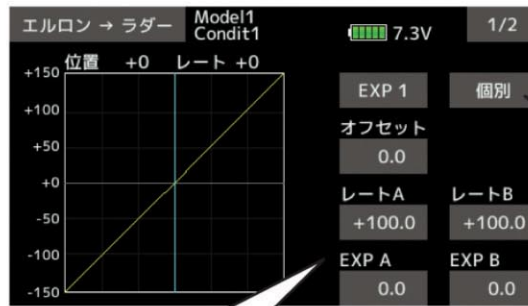

터치하면 다음설정
페이지로 이동합니다.

터치하면
개별 ⇄연동으로
전환됩니다.
개별: 좌우(상하) 따로
조정할수 있습니다.
연동: 좌우(상하)
동시에 조정할 수
있습니다. 중심을
중심으로 대칭의
커브가 됩니다.

터치하면 수치입력버튼이 나타납니다.
믹싱전체의 레이트, EXP레이트를
조정할 수 있습니다.

터치하여 INH → ON
또는 OFF로 하면
믹싱이 동작가능하게
됩니다.

"Sngl" 로 변경하면
컨디션마다 믹싱량을
설정할 수 있습니다.

터치하면 스위치를
선택할 수 있습니다.



● 미조정의 설정
볼륨등에서 믹싱량을
미조정조작하고 싶은
경우에 사용합니다.
설정방법에 대해서는
권말의 설명 [미조정볼
륨에 관한 조작]을
참조해주시시오.

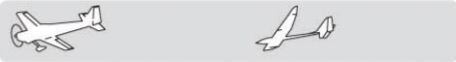

엘리베이터 → 캠퍼

[대응모델타입] :
비행기/글라이더, 전반

엘리베이터조작에 캠퍼를 연동시키고 싶을 때에 사용합니다. 엘리베이터업에서 플랩이 내려가도록 믹싱을 사용하면 엘리베이터업시에 양력을 증대시킬 수가 있습니다.(무미익기의 경우, 이 믹싱이 ON이 되지 않으면 엘리베이터는 작동하지 않습니다.)

- 믹싱커브설정가능
- 스위치를 설정하는것으로 플라이트중에 믹싱을 ON/OFF 를 할 수 있습니다. ([-] 설정으로 상시 ON)
- 볼륨을 설정하는것으로 믹싱량의 미조정가능.

- 모델메뉴에서 [엘리베이터 → 캠퍼] 을 터치하고 하기의 설정화면을 불러냅니다.

엘리베이터→캠퍼의 믹싱커브의 설정입니다.
(커브설정방법은 권말의 설명을 참조)

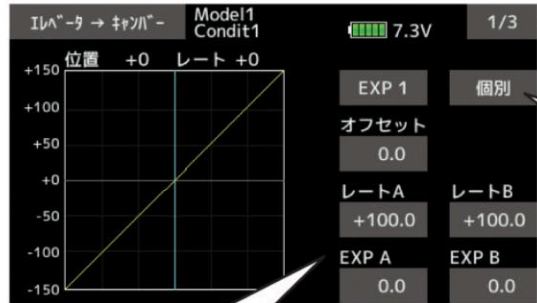

터치하면 다음설정 페이지로 이동합니다.

터치하면 개별 ⇄ 연동으로 전환됩니다.
개별: 좌우(상하) 따로 조정할 수 있습니다.
연동: 좌우(상하) 동시에 조정할 수 있습니다.
중립을 중심으로 대칭의 커브가 됩니다.

터치하면 수치입력버튼이 나타납니다. 믹싱전체의 레이트, EXP레이트를 조정할 수 있습니다.

터치하면 수치입력버튼이 나타납니다. 각 동작량을 조정할 수 있습니다.

터치하여 INH → ON 또는 OFF로 하면 믹싱이 동작가능하게 됩니다.

"Sngl" 로 변경하면 컨디션마다 믹싱량을 설정할 수 있습니다.

터치하면 스위치를 선택할 수 있습니다.

● 미조정의 설정 볼륨등에서 믹싱량을 미조정조각하고싶은 경우에 사용합니다. 설정방법에 대해서는 권말의 설명 [미조정 볼륨에 관한 조작]을 참조해주시시오.



캠버믹싱

[대응모델타입] :
비행기/글라이더
2에일런이상

주익의 캠버(에일런, 캠버플랩, 브레이크플랩)을 네가티브나 포지티브로 조작하는 캠버조작의 레이트 조정이 가능. 또 에일런, 플랩, 드리고 엘리베이터의 레이트를 개별로 커브로 조정가능하여, 캠버조작에 의한 자세변화를 보정할 수가 있습니다.

* 캠버조작은 초기설정에서 사이드레버의 LS에 할당되어 있습니다.

- 에일런, 플랩, 엘리베이터 서보마다 업쪽 / 다운쪽의 레이트를 커브로 조정가능 : 링케이지로 인해 믹싱 방향이 반대인 경우는 레이트 극성을 바꾸는 것으로 조정가능

- 스위치를 설정하는것으로 플라이트중에 믹싱을 ON/OFF를 할 수 있습니다. ([-]설정으로 상시 ON)
- 컨디션마다 딜레이를 설정할수 있습니다. 딜레이를 OFF할수 있는 커트스위치설정도 가능합니다.
- 에일런, 플랩, 엘리베이터마다 서보스피드의 조정이 가능합니다.(인쪽/아웃쪽)

터치하여 INH → ON 또는 OFF로 하면 믹싱이 동작가능하게 됩니다.

"Sngl" 로 변경하면 컨디션마다 믹싱량을 설정할 수 있습니다.

터치하면 스위치를 선택할 수 있습니다.

컨디션딜레이의 커트스위치를 설정할 수 있습니다.

● 모델메뉴에서 [캠버믹싱]을 터치하고 하기의 설정화면을 불러냅니다.

터치하면 수치 입력 버튼이 나타납니다. 컨디션 딜레이량을 조정할 수 있습니다.

터치하면 수치 입력 버튼이 나타납니다. 각동작량을 조정할 수 있습니다.

터치하면 서보 스피드 조정화면이 나타납니다. 에일런, 플랩, 엘리베이터의 동작 스피드를 조정할 수 있습니다.

터치하면 각타의 커브조정화면이 나타납니다.

● 서보스피드의 설정(설정방법에 대해서는 권말의 설명을 참조)

↓

캠버조작시의 각타의 믹싱커브의 설정입니다. (커브설정방법은 권말의 설명을 참조)

터치하면 수치입력버튼이 나타납니다. 믹싱전체의 레이트, EXP레이트를 조정할 수 있습니다.

터치하면 다음설정 페이지로 이동합니다.

터치하면 개별↔연동으로 전환됩니다. 개별:좌우(상하) 따로 조정할수 있습니다. 연동:좌우(상하) 동시에 조정할 수 있습니다. 중립을 중심으로 대칭의 커브가 됩니다.



설정방법

- [INH]의 설정항목을 터치하여 [ON 또는 OFF] 로 합니다.
- 스위치를 설정하는 경우는 [스위치]의 "--"를 터치하고, 선택화면을 불러내고 스위치 선택과 ON방향을 설정합니다. ([-] 설정으로 상시ON)
- 컨디션 딜레이를 설정하는 경우는 [컨디션딜레이]의 설정 항목을 터치하여 수치 입력 버튼을 표시합니다. 터치하여 딜레이량을 설정합니다.

또 커트스위치를 설정하는 경우는 [커트스위치]의 "--"를 터치하여, 선택화면을 불러내고, 스위치의 선택과 ON방향을 설정합니다. ([-] 설정으로 상시OFF)

(컨디션딜레이에 대해서는 권말의 설명을 참조해주시시오)

(커브/레이트설정화면)

- 에일런, 플랩, 그리고 엘리베이터의 커브/레이트 화면을 불러내어 조정합니다. 각각의 화면에서 각서보의 레이트와 커브를 설정할 수 있습니다. (커브설정방법은 권말의 설명을 참조) 또 서보스피드조정이 가능합니다.

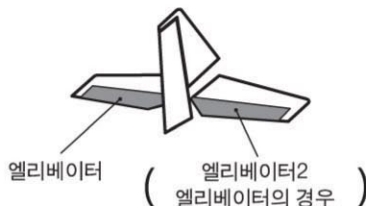
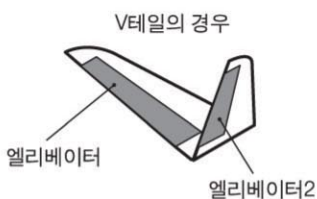
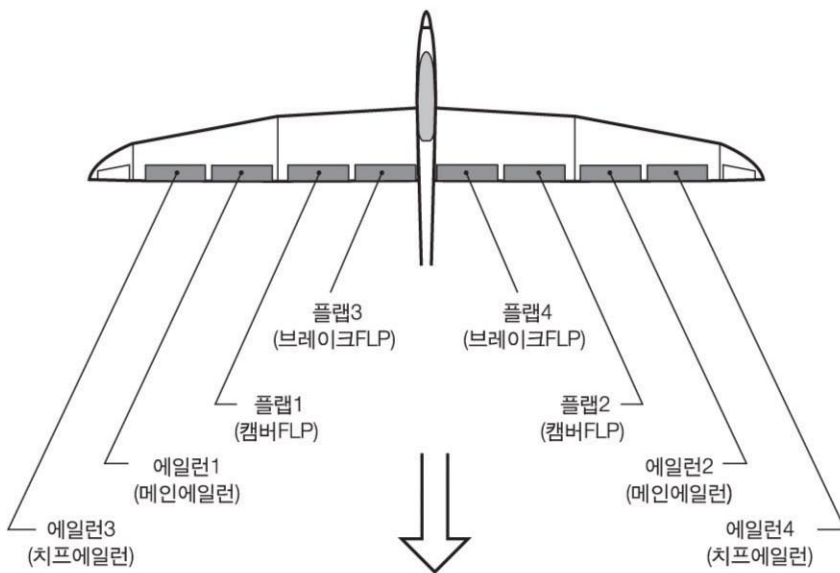
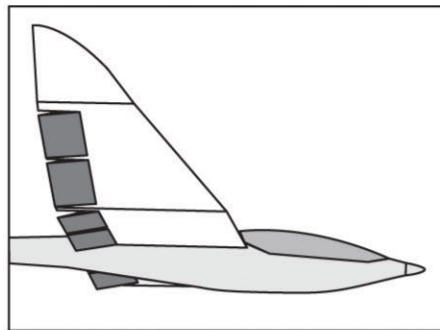

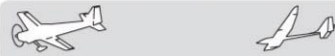

에어브레이크 → 엘리베이터

[대응모델타입] :
비행기/글라이더
전반

에어브레이크(스포일러)조작에 엘리베이터를 연동시키고 싶을 때에 사용합니다. 예를들어 착륙시의 에어브레이크 조작시 머리를 내리는 것을 엘리베이터업으로 보정하는 믹싱입니다.

* 이 기능은 링페이지메뉴의 평선기능에서 에어브레이크를 할당하지 않으면 동작하지 않습니다.

- 엘리베이터서보마다 레이트1/레이트2의 믹싱량이 조정가능
- 믹싱커브설정가능
- 스위치를 설정하는것으로 플라이트중에 믹싱을 ON/OFF를 할수 있습니다. (-)설정으로 상시 ON)
- 볼륨을 설정하는것으로 믹싱량의 미조정이 가능.

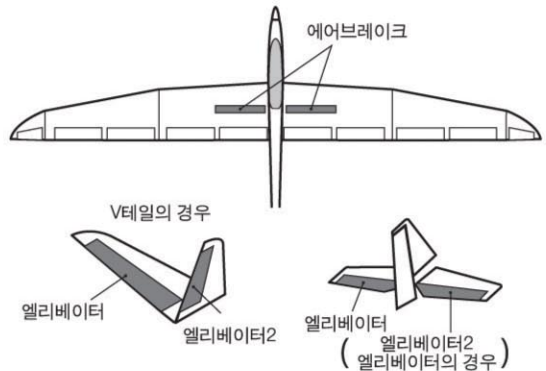

- 모델메뉴에서 [에어브레이크 → 엘리베이터]을 터치하고 하기의 설정화면을 불러냅니다.

에어브레이크 → 엘리베이터의 믹싱커브의 설정입니다. (커브설정방법은 권말의 설명을 참조)

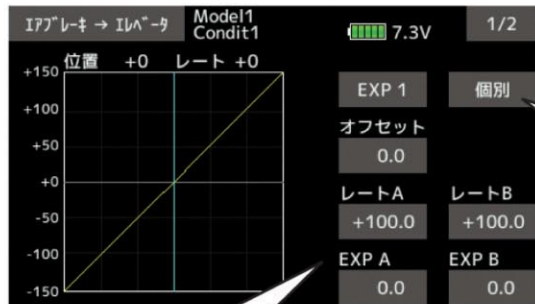

터치하면 다음설정 페이지로 이동합니다.

터치하면 개별 ⇄ 연동으로 전환됩니다. 개별:좌우(상하) 따로 조정할수 있습니다. 연동:좌우(상하) 동시에 조정할수 있습니다. 중립을 중심으로 대칭의 커브가 됩니다.

터치하면 수치입력버튼이 나타납니다. 믹싱전체의 레이트, EXP레이트를 조정할수 있습니다.

터치하여 INH → ON 또는 OFF로 하면 믹싱이 동작가능하게 됩니다.

"Sngl" 로 변경하면 컨디션마다 믹싱량을 설정할 수 있습니다.

터치하면 스위치를 선택할 수 있습니다.

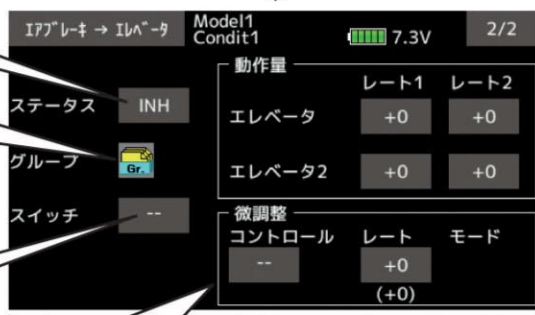

2엘리베이터의 경우, 엘리베이터마다의 설정입니다.

● 미조정의 설정 볼륨등에서 믹싱량을 미조정 조작하고 싶은 경우에 사용합니다. 설정방법에 대해서는 권말의 설명 [미조정볼륨에 관한 조작]을 참조해주시시오.

(표시화면은 일부예입니다. 타입에 따라 화면이 달라집니다.)

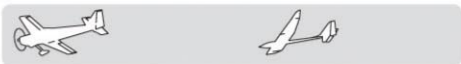

캠버플랩 → 엘리베이터

캠버플랩(스피드플랩)을 사용하였을 때 발생하는 자세변화(엘리베이터방향)을 보정하기 위해 사용합니다.

- 엘리베이터서보의 업/다운쪽의 레이트의 조정이 가능 : 링크이지로 인해 믹싱방향이 반대인 경우에는 레이트의 극성을 바꾸는것으로 조정가능.
- 믹싱커브설정가능
- 스위치를 설정하는것으로 플라이트중에 믹싱을 ON/OFF를 할 수 있습니다. ([-] 설정으로 상시ON)
- 볼륨을 설정하는것으로 믹싱량의 미조정이 가능.

[대응모델타입] :
비행기/글라이더
2에일런 + 1플랩이상

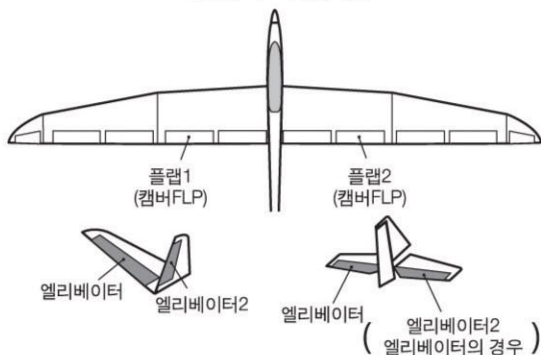

- 모델메뉴에서 [캠버플랩 → 엘리베이터]을 터치하고 하기의 설정화면을 불러냅니다.

캠버플랩 → 엘리베이터의 믹싱커브의 설정입니다. (커브설정방법은 권말의 설명을 참조)

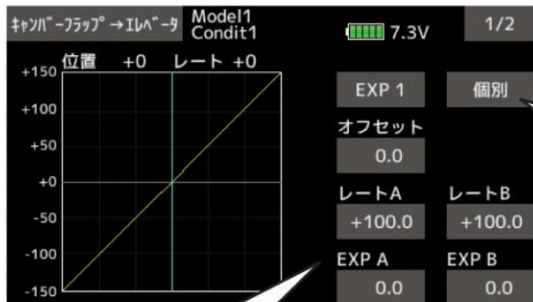

터치하면 다음설정 페이지로 이동합니다.

터치하면 개별 ⇄ 연동으로 전환됩니다. 개별: 좌우(상하) 따로 조정할수 있습니다. 연동: 좌우(상하) 동시에 조정할 수 있습니다. 중립을 중심으로 대칭의 커브가 됩니다.

터치하면 수치입력버튼이 나타납니다. 믹싱전체의 레이트, EXP레이트를 조정할수 있습니다.

터치하여 INH → ON 또는 OFF로 하면 믹싱이 동작가능하게 됩니다.

"Sngl"로 변경하면 컨디션마다 믹싱량을 설정할 수 있습니다.

터치하면 스위치를 선택할 수 있습니다.



2엘리베이터의 경우, 엘리베이터마다의 설정입니다.

● 미조정의 설정
볼륨등에서 믹싱량을 미조정 조작하고 싶은 경우에 사용합니다. 설정방법에 대해서는 권말의 설명 [미조정볼륨에 관한 조작]을 참조해주시시오.

(표시화면은 일부예입니다. 타입에 따라 화면이 달라집니다.)

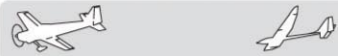

러더 → 에일런

러더조작에 에일런조작을 연동시킬 경우에 사용합니다. 스텐트기의 롤계연기, 나이프엣지 등에서 러더를 쳤을때의 불안정감을 완화시키는데 사용합니다. 스케일기, 대형기 등에서 실기다운 선회를 할 때 이용할 수 있습니다.

- 믹싱커브설정가능
- 스위치를 설정하는것으로 플라이트중에 믹싱을 ON/OFF를 할 수 있습니다.([--] 설정으로 상시 ON)
- 링크설정가능 : 다른 믹싱과 링크됩니다.
- 볼륨을 설정하는것으로 믹싱량의 미조정이 가능.

[대응모델타입] :
비행기/글라이더
전반

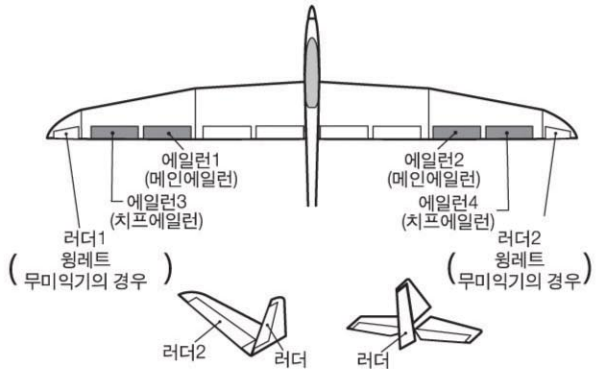

- 모델메뉴에서 [러더 → 에일런]을 터치하고 하기의 설정화면을 불러냅니다.

러더 → 에일런의
믹싱커브의 설정입니다.
(커브설정방법은 권말의
설명을 참조)



터치하면 다음설정
페이지로 이동합니다.

터치하면
개별 ⇄ 연동으로
절환됩니다.
●개별:좌우(상하) 따로
조정할 수 있습니다.
●연동:좌우(상하) 동시에
조정할 수 있습니다.
●중립을 중심으로
대칭의 커브가 됩니다.

터치하면 수치입력버튼이 나타납니다.
믹싱전체의 레이트, EXP레이트를
조정할 수 있습니다.

터치하여 INH → ON
또는 OFF로 하면
믹싱이 동작가능하게
됩니다.

"Sngl" 로 변경하면
컨디션마다 믹싱량을
설정할 수 있습니다.

터치하면 스위치를
선택할 수 있습니다.

그밖의 믹싱과 링크
하는 경우는 터치하여
OFF → ON으로 합니다.

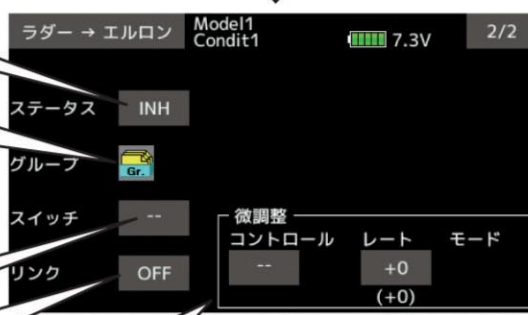

● 미조정의 설정
볼륨등에서 믹싱량을 미조정조작하고싶은 경우에 사용합니다.
설정방법에 대해서는 권말의 설명 [미조정볼륨에 관한 조작]을
참조해주시시오.

(표시화면은 일부예입니다. 타입에 따라 화면이 달라집니다.)



러더 → 엘리베이터

[대응모델타입] :
비행기/글라이더, 전반

러더조작에 엘리베이터를 연동시키고 싶을 때에 사용합니다. 스텐트기의 롤계연기, 나이프 엣지 등에서 러더를 쳤을 때의 불안정감을 완화시키는데 사용합니다.

- 믹싱커브설정가능
- 스위치를 설정하는것으로 플라이트중에 믹싱을 ON/OFF를 할 수 있습니다. ([-]설정으로 상시ON)
- 링크설정가능: 다른 믹싱과 링크됩니다.
- 볼륨을 설정하는것으로 믹싱량의 미조정이 가능.

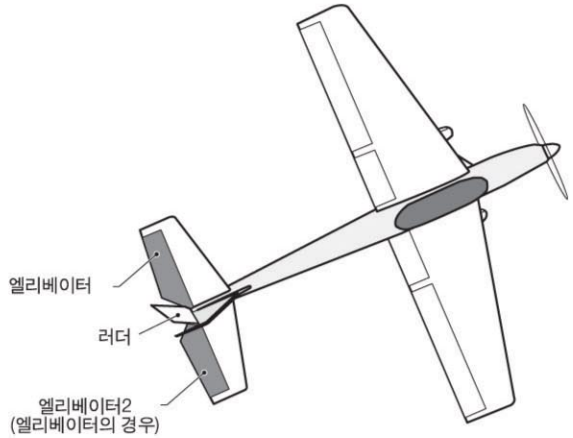

- 모델메뉴에서 [러더 → 엘리베이터]을 터치하고 하기의 설정화면을 불러냅니다.

러더 → 엘리베이터의 믹싱커브의 설정입니다. (커브설정방법은 권말의 설명을 참조)

터치하면 다음설정 페이지로 이동합니다.

터치하면 수치입력버튼이 나타납니다. 믹싱전체의 레이트, EXP레이트를 조정할수 있습니다.

터치하면 개별 ⇄ 연동으로 전환됩니다.
 ● 개별:좌우(상하) 따로 조정할수 있습니다.
 ● 연동:좌우(상하) 동시에 조정할 수 있습니다.
 ● 중립을 중심으로 대칭의 커브가 됩니다.

터치하여 INH → ON 또는 OFF로 하면 믹싱이 동작가능하게 됩니다.

"Sngl" 로 변경하면 컨디션마다 믹싱량을 설정할 수 있습니다.

터치하면 스위치를 선택할 수 있습니다.

그밖의 믹싱과 링크 하는 경우는 터치하여 OFF → ON으로 합니다.

● 미조정의 설정 볼륨등에서 믹싱량을 미조정조작하고싶은 경우에 사용합니다. 설정방법에 대해서는 권말의 설명 [미조정볼륨에 관한 조작]을 참조해주시시오.

(표시화면은 일부예입니다. 타입에 따라 화면이 달라집니다.)



버터플라이

[대응모델타입] :
글라이더, 2에일런이상

이 기능은 좌우의 에일런 윗방향에 플랩(캠버플랩, 브레이크플랩)을 아래 방향으로 동시에 조작하는 것으로 강한 브레이크동작을 가능케 합니다. 이때 에일런과 플랩도 버터플라이믹싱에 겹치게 조작을 할 수 있습니다. 또 버터플라이믹싱동작시의 기체의 자세변화를 엘리베이터로 보정합니다.

● 엘리베이터 보정이 가능: 업쪽 / 다운쪽에서 레이트 조정 가능. 또 믹싱커브, 스피드 (인쪽 / 아웃쪽) 조정을 할 수 있습니다.([엘리베이터설정]에서 설정화면을 불러냅니다.)

* 에일런과 플랩을 버터플라이믹싱에 겹쳐서 조작할 때 불감대가 나는 경우는 AFR기능으로 타각을 조정합니다.

- 에일런, 플랩서보마다 믹스레이트를 조정가능
- 스위치를 설정하는것으로 플라이트중에 믹싱을 ON/OFF 를 할수 있습니다. ([-] 설정으로 상시ON)
- 버터플라이의 동작기준점의 기동이 가능:변경하고 싶은 위치로 조작한 상태에서, [업셋]을 터치하면 기준점이 이동합니다. 단 기준점을 너무 업셋으로 하면 정상적인 동작이 되지 않는 경우도 있으므로 주의해주시시오.
- 에일런, 플랩동작의 스피드조정이 가능합니다. (인쪽/아웃쪽)
- 차동량의 조정이 가능.
- 컨디션마다 딜레이를 설정할수 있습니다. 딜레이를 OFF할수 있는 커트스위치설정도 가능합니다.

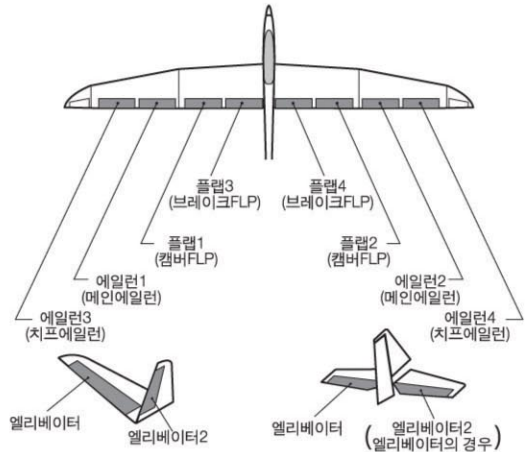

- 터치하여 INH → ON 또는 OFF로 하면 믹싱이 동작가능하게 됩니다.
- "Sngl" 로 변경하면 컨디션마다 믹싱량을 설정할 수 있습니다.
- 터치하면 스위치를 선택할 수 있습니다.
- 터치하면 수치입력버튼이 나타납니다. 동작기준점을 이동할 수 있습니다.
- 터치하면 수치입력버튼이 나타납니다. 딜레이량을 설정할 수 있습니다.

● 모델메뉴에서 [버터플라이]을 터치하고 하기의 설정화면을 불러냅니다.

터치하면 다음설정 페이지로 이동합니다.

바타フライ		Model1	7.3V		1/2
Condit1					
스태tus	INH	스피드	인	아웃	
그룹	Gr.	엘론	0	0	
스위치	--	엘레바타	0	0	
오프셋	15	플라프	0	0	
딜레이	0	에아브레이크	0	0	
컷스위치	--	디팔렌셔널	+0		

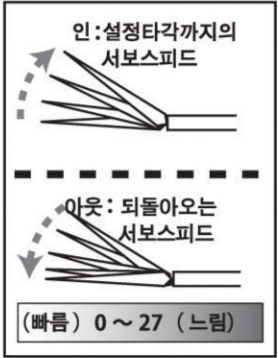

- 딜레이기능을 커트하면 스위치를 선택할 수 있습니다.
- 터치하면 수치 입력 버튼이 나타납니다. 차동량의 조정을 할 수 있습니다.

(표시화면은 일부예입니다. 타입에 따라 화면이 달라집니다. 아래그림은 4에일런 4플랩의 경우의 화면)

바타フライ		Model1	7.3V		2/2
Condit1					
믹싱레트					
AIL3	AIL	AIL2	AIL4		
+0	+0	+0	+0		
FLP3	FLAP	FLP2	FLP4	ABK	
+0	+0	+0	+0	+0	
엘레바타設定					
カーブ設定		レート1	ELE	ELE2	
			+0	+0	
		レート2	+0	+0	

터치하면 수치입력버튼이 나타납니다. 각 동작량을 조정할 수 있습니다.



- 버터플라이2/2화면 오른쪽아래의 [엘리베이터설정]을 터치하고 하기의 설정화면을 불러냅니다.



버터플라이동작시의 엘리베이터커브의 설정입니다.
(커브설정방법은 권말의 설명을 참조)

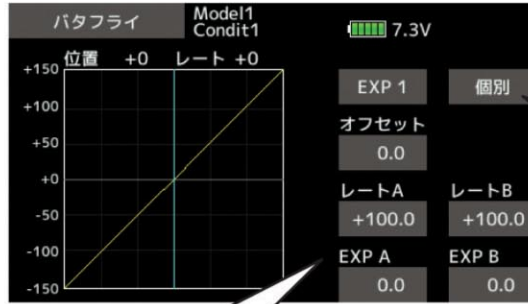

터치하면 개별 ⇄연동으로 전환됩니다.
개별:좌우(상하) 따로 조정할 수 있습니다.
연동:좌우(상하) 동시에 조정할 수 있습니다.
중립을 중심으로 대칭의 커브가 됩니다.

터치하면 수치입력버튼이 나타납니다.
믹싱전체의 레이트, EXP레이트를 조정할 수 있습니다.

설정방법

- 스테타스의 [INH]를 터치하고 ON이나 OFF의 버터플라이 기동상태로 합니다.
- 스위치를 설정하는 경우는 [스위치]의 설정항목을 터치하고 선택화면을 불러낸후, 스위치의 선택과 ON 방향을 설정합니다. ([-]설정으로 상시ON)
(스위치의 선택 방법은 권말의 설명을 참조)
- 에일러, 플랩의 레이트는 각 조정박스를 터치하고 수치입력버튼을 표시합니다. 터치하여 조정합니다.
- 버터플라이의 동작기준점을 이동하고싶은 경우는 버터플라이조작으로 변경하고싶은 포인트에 스틱을 조작하고 업셋을 터치하여 기준점을 변경합니다.
- 엘리베이터보정량의 조정은 엘리베이터서보의 [레이트1] 또는 [레이트2]의 설정항목을 터치하고 수치입력버튼을 표시합니다. 터치하고 레이트를 조정합니다.

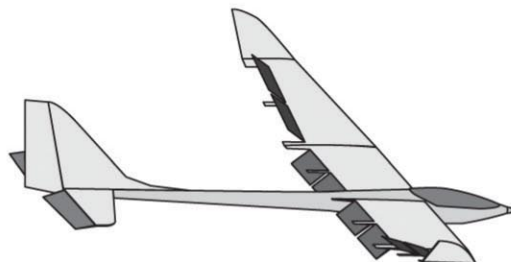



트림믹스1/2

[대응모델타입] :
글라이더, 2에일런이상

에일런, 엘리베이터, 플랩(캠버플랩, 브레이크 플랩)에 대해, 비행상태에 따라 미리 설정해놓은 트림의 업셋량을 스위치로 불러낼 수가 있습니다.

- 에일런, 엘리베이터, 플랩서보마다 업셋조정이 가능
- 스위치를 설정하는것으로 플라이트중에 이 기능을 불러낼 수가 있습니다. 트림믹스2가 우선됩니다.
- 에일런, 엘리베이터, 플랩동작의 스피드조정이 가능합니다.(인쪽/아웃쪽)
- 컨디션마다 딜레이를 설정할 수 있습니다. 딜레이를 OFF할 수 있는 커트스위치설정도 가능합니다.
- 볼륨을 설정하는것으로 트림량의 미조정이 가능.
- 오토모드를 설정하는것으로 트림믹스를 스틱등에 연동시킬 수가 있습니다. 기능의 ON/OFF스위치와 는 별도로 스틱스위치 등을 설정할 수 있습니다.

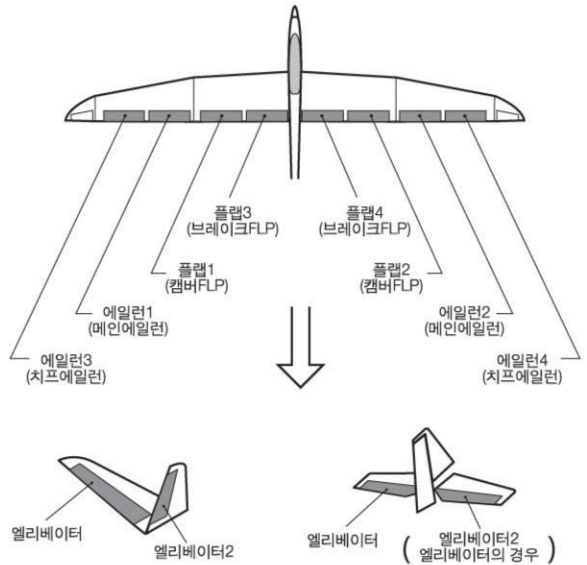

- 모델메뉴에서 [트림믹스1/2]을 터치하고 하기의 설정화면을 불러냅니다.

(표시화면은 일부예입니다. 타입에 따라 화면이 달라집니다. 아래그림은 4에일런 4플랩의 경우의 화면)

터치하면 다음설정 페이지로 이동합니다.

- 터치하여 INH → ON 또는 OFF로 하면 믹싱이 동작가능하게 됩니다.
- 터치하면 스위치를 선택할 수 있습니다.
- 터치하면 메뉴얼 ↔ 오토의 전환이 가능합니다.
- 오토를 선택하였을 경우의 스위치 선택입니다. 예를들어 스틱을 선택하면 그 스틱이 지정위치로 조작되면 트림믹스가 작동합니다.

트림믹스 1	Model1	Condit1	7.3V	1/2	
스태tus	INH	Gr	스피드	인	아웃
스위치	--		엘론	0	0
모드	마ニュアル		플랩	0	0
오토스위치	--		엘레바타	0	0
딜레이	0		에아브레이크	0	0
컷스위치	--		微調整		
			컨트롤	--	

터치하면 수치 입력 버튼이 나타납니다. 딜레이량과 딜레이를 커트하는 스위치의 설정입니다.

트림믹스의 량을 볼륨 등으로 조정하는 경우에 사용합니다. 터치하면 설정화면이 나타납니다.

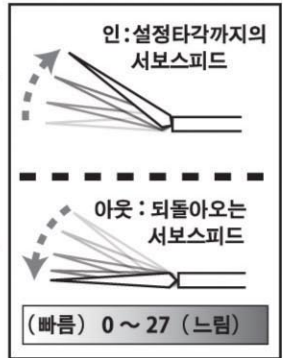

터치하면 수치입력버튼이 나타납니다. 각 동작량을 조정할 수 있습니다.

트림믹스 1	MODEL1	CONDIT1	6.5V	2/2	
오프셋	AIL3	AIL	AIL2	AIL4	ABK
	+0	+0	+0	+0	+0
微調整	+0	+0	+0	+0	+0
	(+0)	(+0)	(+0)	(+0)	(+0)
FLP3	FLAP	FLP2	FLP4	ELE	ELE2
	+0	+0	+0	+0	+0
	+0	+0	+0	+0	+0
	(+0)	(+0)	(+0)	(+0)	(+0)

업셋: 각 타를 얼마만큼 업셋시킬까의 업셋량의 조정입니다.

미조정: 미조정을 사용하는 경우, 지정한 미조정용의 볼륨등의 최대조정량의 설정입니다.

() 안은 현재의 타각의 위치를 나타냅니다.



설정방법

- 스테타스의 [INH]를 터치하고 ON이나 OFF의 기능을 기동상태로 합니다.
- 스위치를 설정하는 경우는 [스위치]의 설정항목을 터치하고 선택화면을 불러낸후, 스위치의 선택과 ON 방향을 설정합니다. ([-] 설정으로 상시 ON) (스위치의 선택방법은 권말의 설명을 참조)
- 메뉴얼/오토모드의 선택
 [메뉴얼]: 스위치로 ON/OFF를 절환하는 모드.
 [오토]: 트림믹스의 호출을 스틱등으로 기동시킬 수가 있습니다.
 오토모드를 설정하는 경우, [모드]의 설정항목을 터치하고 오토모드로 전환합니다.
 오토스위치를 터치하여 트림믹스를 작동시키는 스틱등을 선택합니다.
- 업셋량의 조정
 에일런, 플랩 그리고 엘리베이터의 업셋량을 조정하는 경우는 대응하는 [업셋] 설정항목을 터치하여 수치 입력 버튼을 표시합니다. 터치하여 조정합니다.
- 미조정볼륨을 사용하는 경우는 [미조정]의 설정항목을 터치하여 선택화면을 불러낸 후, 볼륨을 선택합니다.
 이때에 에일런, 플랩, 엘리베이터마다 미조정량의 최대치를 선택할수 있습니다. 대응하는 [미조정]의 설정항목을 터치하고 수치입력버튼을 표시하고나서 조정합니다.

설정방법

< 모드설정 >

기능 : [ON]

* 설정을 컨디션마다 분리하는 경우는 그룹모드 [Gr]을 [Sng]로 설정한다.

스위치: 기능의 ON/OFF스위치를 선택

동작모드: 메뉴얼 또는 오토모드를 선택

* 오토모드의 경우는 오토모드용의 스위치를 선택한다. 스틱등에 연동가능

< 스피드의 설정 >

인쪽: 스위치ON시의 동작스피드의 조정

아웃쪽: 스위치OFF시에 되돌아오는 스피드를 조정

< 미조정볼륨의 설정 >

륨의 선택과 각서보마다 트림레이트를 조정

< 컨디션딜레이의 설정 >

컨디션딜레이를 설정하는 경우, 각 컨디션마다 동작 스피드를 조정할 수 있습니다. 또 커트스위치의 선택에 따라 컨디션 딜레이동작을 도중에 중단하고, 빨리 제위치로 각 타를 되돌리는 것도 가능합니다.



스냅롤

[대응모델타입] :
글라이더, 전반

스냅롤을 스위치로 조작하는 경우의 스위치선택과 각 타(에일런, 엘리베이터)의 레이트조정을 합니다.

- 스냅롤의 방향은 4방향을 설정할 수 있습니다.
우 / 위, 우 / 아래, 좌 / 위, 좌 / 아래
- 동작모드:[마스터]모드선택시는 스냅롤하고 싶은 방향으로 방향전환 스위치를 전환한 상태에서, 마스터 스위치로 스냅롤 기능을 ON/OFF 할 수 있습니다. 동작모드 전환을 [Sngl]로 선택하였을 때는 각 방향의 스냅롤은, 각각 독립된 스위치로 조작할 수 있지만, 통상은 [마스터]모드로 사용합니다.
- 세이프티스위치를 설정할 수 있습니다. 안전대책으로서, 예를들어 접이식랜딩기어가 나와있을 때 잘못해서 스위치를 넣어도 스냅롤이 되지 않도록 설정할 수가 있습니다. 세이프티스위치가 ON일때만 스냅롤스위치가 기능합니다.
- 에일런, 엘리베이터, 러더서보마다 동작스피드를 스냅롤의 각방향마다 조정가능합니다.(인쪽/아웃쪽)
- 모델메뉴에서 [스냅롤]을 터치하고 하기의 설정화면을 불러냅니다.

(예) F3A의 경우의 설정예

- 모드 : [마스터]
- 마스터SW [SW-H] (스냅롤을 하기위한 스위치)
- 세이프티SW : [SW-G] (안전대책)
- 방향스위치:
* 여기서는 스냅롤의 업쪽좌우, 다운쪽좌우의 방향스위치를 선택
우/위 : [SW-D] SW 방향 : ON-OFF-OFF
우/아래 : [SW-D] SW 방향 : OFF-OFF-ON
좌/위 : [SW-A] SW 방향 : ON-OFF-OFF
좌/아래 : [SW-A] SW 방향 : OFF-OFF-ON
- 스피드의 조정
스냅스위치ON시의 각각의 타면의 조작스피드를 변화시켜, 스위치조작이면서, 스틱으로 조작한것 같은 스냅롤을 할 수가 있습니다.

동작모드전환 (통상은 마스터)

마스터모드의 경우, 방향스위치로 방향을 결정하고나서 스냅롤을 합니다. 미설정시에는 "--"가 OFF이므로 동작하지 않습니다. 스위치설정으로 ON방향을 설정해주시시오.

싱글모드의 경우는 이 스위치로 스냅롤합니다. 리턴스위치는 1개(스위치 SH)밖에 없으므로 주의해주시시오.

터치하면 수치입력버튼이 나타납니다. 회전방향마다 스냅롤시의 각 타각을 설정합니다.

터치하면 다음설정 페이지로 이동합니다.

"Sngl"로 변경하면 컨디션마다 동작량을 설정할 수 있습니다.

스냅·롤	MODEL1 CONDIT1	6.5V	1/2
모드	마스터-스위치	세이프티-스위치	
마스터	--	--	
動作	스위치	AIL	ELE RUD
右 / 上	OFF --	+100	+100 +100
	OFF --	+100	-100 -100
左 / 上	OFF --	-100	+100 -100
左 / 下	OFF --	-100	-100 +100

인: 설정타각까지의 서보스피드

아웃: 되돌아오는 서보스피드

(빠름) 0 ~ 27 (느림)

터치하면 수치입력버튼이 나타납니다. 회전방향마다 스냅롤시의 서보스피드를 설정할 수 있습니다.

스냅·롤	Model1 Condit1	7.3V	2/2
스피드	엘론 - 인 아웃	엘레바 - 인 아웃	라더 - 인 아웃
右 / 上	0 0	0 0	0 0
右 / 下	0 0	0 0	0 0
左 / 上	0 0	0 0	0 0
左 / 下	0 0	0 0	0 0



에어브레이크

[대응모델타입] :
비행기, 전반

착륙 또는 비행 중이 다이브시등에서 에어브레이크가 필요한 경우에 사용합니다. 에일런, 엘리베이터, 플랩(캠버플랩, 브레이크플랩)에 대해, 미리 설정해둔 업셋량을 스위치로 불러낼 수가 있습니다.

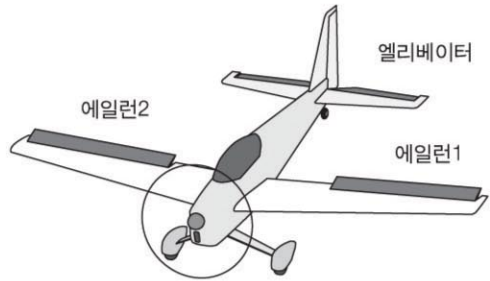

- 에일런, 엘리베이터, 플랩서보다 업셋조정이 가능
- 에일런, 엘리베이터, 플랩동작의 스피드조정이 가능합니다.(인쪽/아웃쪽)
- 컨디션마다 딜레이를 설정할 수 있습니다. 딜레이를 OFF할수 있는 커트스위치설정도 가능합니다.
- 미조정볼륨을 설정하는것으로 볼륨량의 미조정이 가능. 서보마다 트림레이트의 설정이 가능.
- 오토모드를 설정하는 것으로 에어브레이크 동작을 스틱 등에 연동시킬 수가 있습니다. 기능의 ON/OFF스위치와는 별도로 스틱스위치 등을 설정할 수 있습니다.

- 모델메뉴에서 [에어브레이크]를 터치하고 하기의 설정화면을 불러냅니다.

(표시화면은 일부예입니다. 타입에 따라 화면이 달라집니다. 아래그림은 4에일런 4플랩의 경우의 화면)

터치하면 다음설정 페이지로 이동합니다.

- 터치하여 INH → ON 또는 OFF로 하면 믹싱이 동작가능하게 됩니다.
- 터치하면 스위치를 선택할 수 있습니다.
- 터치하면 매뉴얼 ↔오토의 전환이 가능합니다.
- 오토를 선택하였을 경우의 스위치 선택입니다. 예를들어 스틱을 선택하면 그 스틱이 지정위치로 조작되면 에어브레이크가 작동합니다.

에어브레이크	Model1 Condit1	7.3V	1/2
스태tus	ON	스피드	인 아웃
스위치	--	엘론	0 0
모드	마ニュアル	플랩	0 0
오토스위치	--	엘리베이터	0 0
딜레이	0	에어브레이크	0 0
컷스위치	--	微調整	컨트롤
			--

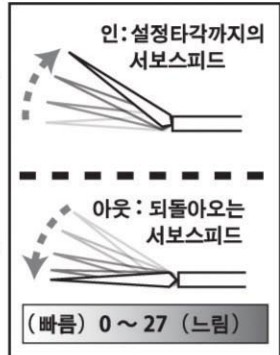

터치하면 수치 입력 버튼이 나타납니다. 딜레이량과 딜레이를 커트하는 스위치의 설정입니다.

트림믹스의 량을 볼륨 등으로 조정하는 경우에 사용합니다. 터치하면 선택화면이 나타납니다.

터치하면 수치입력버튼이 나타납니다. 각 동작량을 조정할 수 있습니다.

에어브레이크	Model1 Condit1	7.3V	2/2
오프셋	AIL3 AIL AIL2 AIL4 ABK	+0 +0 +0 +0 +0	
微調整		+0 +0 +0 +0 +0	
	(+0) (+0) (+0) (+0) (+0)		
FLP3 FLAP FLP2 FLP4 ELE ELE2		+0 +0 +0 +0 +0 +0	
		+0 +0 +0 +0 +0 +0	
		(+0) (+0) (+0) (+0) (+0) (+0)	

업셋: 각 타를 얼마만큼 업셋시킬까의 업셋량의 조정입니다.

미조정: 미조정을 사용하는 경우, 지정된 미조정용의 볼륨 등의 최대 조정량의 설정입니다.

() 안은 현재의 타각의 위치를 나타냅니다.



설정방법

- 스테타스의 [INH]를 터치하고 ON이나 OFF의 기능을 기동상태로 합니다.
- [스위치]의 설정항목을 터치하고 선택화면을 불러낸 후, 스위치의 선택과 ON방향을 설정합니다.
([-]설정으로 상시 ON)
(스위치의 선택방법은 권말의 설명을 참조)
- 메뉴얼/오토모드의 선택
[메뉴얼]: 스위치로 ON/OFF를 전환하는 모드.
[오토]: 에어브레이크의 호출을 스틱 등에 연동시킬 수가 있습니다.
오토모드를 설정하는 경우, [모드]의 설정 항목을 터치하고 오토모드로 전환합니다.
오토스위치설정항목으로 기능의 ON/OFF스위치와는 별도로 스위치스틱등을 설정할 수 있습니다.
- 업셋량의 조정
에일런, 플랩 그리고 엘리베이터의 업셋량을 조정하는 경우는 대응하는 [업셋]설정 항목을 터치하여 수치 입력 버튼을 표시합니다. 터치하여 조정합니다.
- 미조정볼륨을 사용하는 경우는 [컨트롤]의 설정항목을 터치하여 선택화면을 불러낸 후, 볼륨을 선택합니다.
이때에 에일런, 플랩, 엘리베이터마다 미조정량의 최대치를 선택할 수 있습니다.
대응하는 [미조정]의 설정항목을 터치하고 수치 입력 버튼을 표시하고나서 조정합니다.

F3A 등의 플라페론사양의 경우의 예

(모델타입이 2에일런선택의 경우)

플랩 등이 없는 기체에서 양에일런을 위로 올려서 공기저항을 늘려, 브레이크로서 이용하는 예입니다. 단 에일런의 효과는 나빠지므로 주의해주시시오.

<모드설정>

기능:[ON]

그룹:[Sng]

스위치:[SW-C]

동작모드:[메뉴얼]

<업셋량>

AIL:[-35 ~ -45%], AIL2:[-35 ~ -45%],

ELE:[+5 ~ +7%]

주의:입력숫자는 예입니다. 동작량은 기체에 맞추어 조정해주시시오.



자이로

[대응모델타입] :
비행기/글라이더, 전반

기체자세의 안정화등을 위해 GYA시리즈 자이로를 사용하는 경우의 자이로 전용 믹싱입니다. 감도와 동작모드(AVCS 모드 / NORM 모드)를 스위치로 전환할 수가 있습니다.

- 3개의 레이트를 사용가능(레이트1/레이트2/레이트3)

- 동시에 3축까지 제어가능 (GYRO/GYRO2/GYRO3)
- * T18SZ 의 초기설정에서는 감도 설정 채널(자이로)은 활성화되어 있지 않습니다. 미리 링페이지메뉴의 평선기능으로 빈채널을 이용하여 사용하는 감도설정채널 (GYRO/GYRO2/GYRO3)을 활성화해줄 필요가 있습니다.

평선이외의 [컨트롤], [트림]의 항목은 [-]으로 설정해 주십시오.

- 모델메뉴에서 [자이로]를 터치하고 하기의 설정화면을 불러냅니다.

터치하여 INH → ON 또는 OFF 로 하면 동작 가능하게 됩니다. 3개의 레이트(감도)조정과 노말 ⇔ AVCS의 전환이 가능합니다.

<이전화면으로 되돌림> 기능명을 터치합니다. 또 HOME/EXIT버튼을 누릅니다.

자이로		Model1 Condit1		7.3V	
레이트1	레이트2	레이트3	레이트1	레이트2	레이트3
INH	INH	INH	INH	INH	INH
Gr	Gr	Gr	Gr	Gr	Gr
타입	타입	타입	타입	타입	타입
GY	GY	GY	GY	GY	GY
스위치	스위치	스위치	스위치	스위치	스위치
---	---	---	---	---	---
모드	모드	모드	모드	모드	모드
GYRO	GYRO	GYRO	GYRO	GYRO	GYRO
노멀	노멀	노멀	노멀	노멀	노멀
0	0	0	0	0	0
GYR2	GYR2	GYR2	GYR2	GYR2	GYR2
노멀	노멀	노멀	노멀	노멀	노멀
0	0	0	0	0	0
GYR3	GYR3	GYR3	GYR3	GYR3	GYR3
노멀	노멀	노멀	노멀	노멀	노멀
0	0	0	0	0	0

"Sngl" 로 변경하면 컨디션마다 동작량을 설정할수 있습니다.

터치하면 감도절환스위치를 선택할수 있습니다.

터치하면 수치 입력 버튼이 나타납니다. 3개의 레이트(감도)를 각각 조정할수 있습니다.

3축의 동작 모드 (AVCS/NORM) 와 감도를 설정할 수 있습니다.

설정방법

- [INH]의 설정항목을 터치하여 [ON] 또는 [OFF]로 하여 기능을 유효로 합니다.
- Futaba GYA 자이로를 사용하는 경우는 [타입] (자이로 타입)의 설정 항목이 [GY]로 설정하고 있는 것을 확인 합니다.
 - * [GY] 타입을 선택하면 감도설정치가 AVCS모드와 노말모드가 모두 바로 읽혀집니다.
 - * 그밖에 자이로를 사용하는 경우는 [노말]로 변경합니다. 모드를 변경하고싶은 경우는 [GY][노말]의 항목설정을 터치하여 모드를 변경합니다.
- 감도 전환 스위치를 설정하는 경우는 [스위치]의 설정항목을 터치하고 선택화면을 불러낸후, 스위치의 선택과 ON방향을 설정합니다. ([-] 설정으로 상시ON, 스위치설정이 중복된 경우, 우선순위는 레이트1, 레이트2, 레이트3의 순서로 레이트1이 최우선됩니다.) (스위치의 선택방법은 권말의 설명을 참조)
- 동작모드의 변경/감도의 설정
동작모드를 변경하는 경우는 변경하고싶은 채널 (GYRO/GYRO2/GYRO3)에 대응하는 [모드]의 설정 항목을 터치하여 모드를 변경합니다. [레이트]의 설정항목을 터치하고 수치입력버튼을 표시합니다. 터치하고 감도를 설정합니다.



(예) GYA430 × 2(ELE, RUD), GYA431 × 1(AIL) 을 사용하고, 3축전부를 설정하는 경우

- 주익타입 : 에일런2서보탑재의 기체를 선택한 경우
링케이지메뉴의 평선설정화면의 [평선]항목에서
5CH → GYRO, 7CH → GYRO2, 8CH → GYRO3
으로 설정. [CTRL] 과 [트림]항목은 모두 [-] 로 해놓습니다.
- 설정에

레이트	자이로	자이로2	자이로3	타입	ACT/INH	스위치
레이트1	AVCS : 60%	AVCS : 60%	AVCS : 60%	GY	OFF/ON	SF
레이트2					INH	
레이트3	NORM : 60%	NORM : 60%	NORM : 60%	GY	ON/OFF	SF

* SW-F의 끝쪽에서 레이트1이 ON, 앞쪽에서 레이트3이 ON으로 되도록 설정합니다. SW-F의 센터에서 OFF로 하기 때문에, 레이트2는 [INH]인체로 합니다.

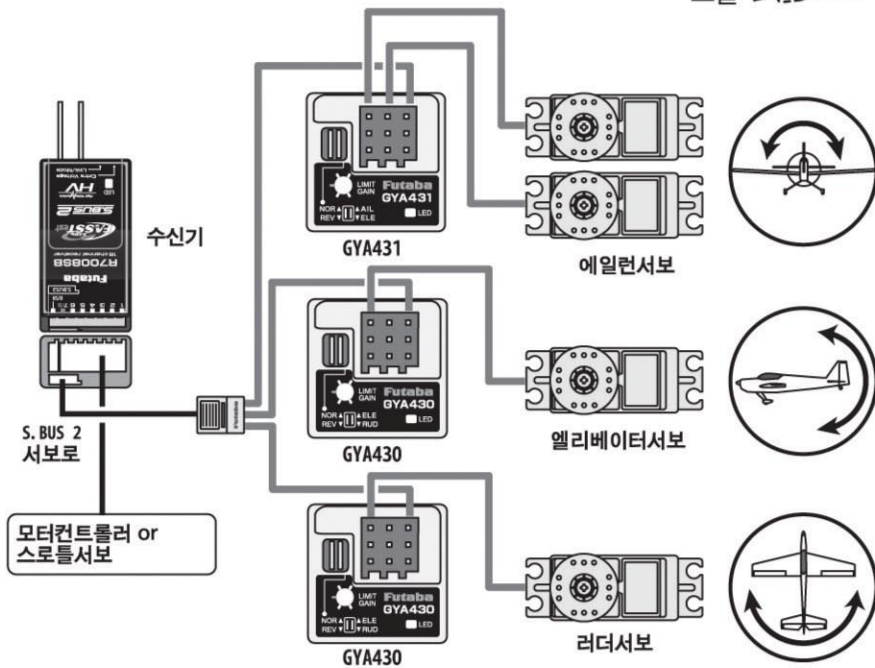

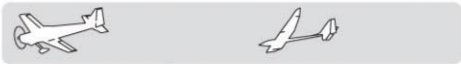

엘리베이터

링케이지 메뉴의 모델 타입 선택 기능의 미익 타입의 선택에서 엘리베이터타입을 선택한 경우에, 이 설정 화면에서 엘리베이터 미익 기체의 엘리베이터의 조정이 가능합니다. (엘리베이터서보가 좌우 각각 1개씩 탑재한 기체)

에일런 조작시, 엘리베이터서보를 에일런 동작시커를 축의 운동성을 개선합니다.

- 각서보의 동작량을 조작마다 개별로 조정할 수 있습니다. (서보접속방법은 모델타입별 서보접속항을 참조)

- 모델메뉴에서 [엘리베이터]를 터치하여 하기의 설정화면을 불러냅니다.

[대응모델타입] :
비행기/글라이더, 엘리베이터

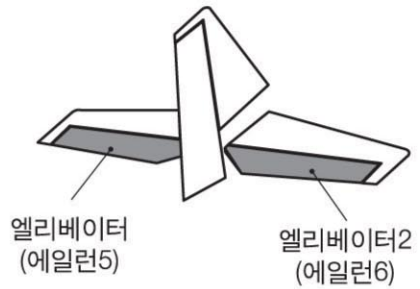

<이전화면으로 되돌림>
기능명을 터치합니다.
또 HOME/EXIT버튼을
누릅니다.

"Sngl" 로 변경하면
컨디션마다 동작량을
설정할 수 있습니다.

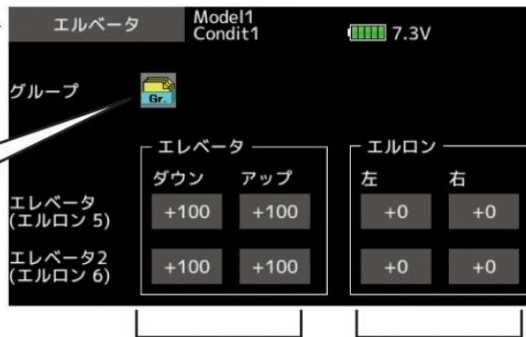

터치하면 스위치를
선택할 수 있습니다.
엘리베이터동작량의
조정입니다.

터치하면 수치입력버튼이 나타납니다.
엘리베이터를 에일런동작시키는 경우의 동작량
입니다. (엘리베이터2 서보사용만으로, 에일런을
동작시키지 않는 경우는 0으로 합니다.)

*링케이지에 따라 믹싱방향이 반대인 경우는 동작의 +-극성을 바꾸는것으로 조정가능합니다.

*동작량을 너무 키게 하면 타가 쳐졌을 때 불감대가 발생
합니다. 설정시 기체를 실제로 움직여보면서 확인해주
십시오.

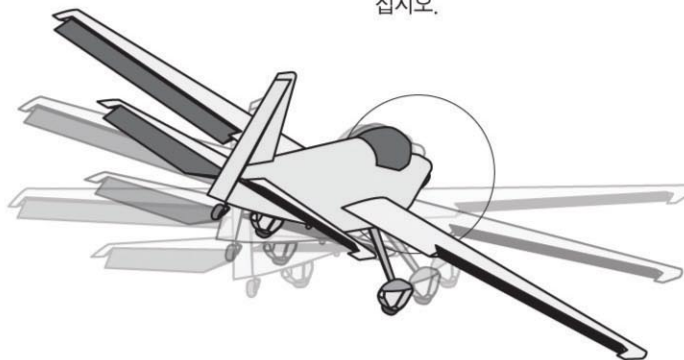



악셀레이션

급조작시에 일시적으로 최대 동작량을 증가시키는 기능입니다. 통상위치에 돌아오는 서보 스피드 (덤핑)를 조정할 수 있습니다.

엘리베이터

엘리베이터 → 캠퍼

에일런 → 러더 의 3계통사용가능

- 크게 동작하기때문에 링케이지가 간섭하여 서보에 무리가 가지 않도록 주의해주시오.

[대응모델타입] :
글라이더, 전반

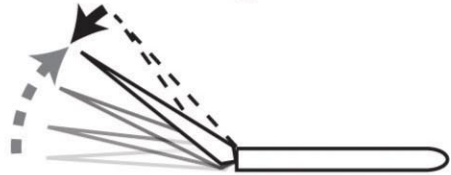
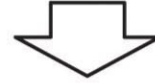
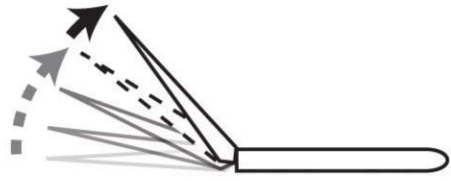

- 모델메뉴에서 [악셀레이션]을 터치하고 하기의 설정화면을 불러냅니다.

터치하여 INH → ON 또는 OFF로 하면 믹싱이 동작가능하게 됩니다.

"Sngl"로 변경하면 컨디션마다 동작량을 설정할 수 있습니다.

터치하면 페이지가 바뀝니다.
2/3 : 엘리베이터 → 캠퍼
3/3 : 에일런 → 러더

이 범위까지 조작하면 악셀레이션이 기동합니다.

이 포인트를 "동작포인트"로 변경할 수 있습니다.

타각이 증가하는 양의 설정입니다. 터치하면 수치입력버튼이 나타납니다.

터치하면 수치입력버튼이 나타납니다.
통상타각으로 돌아오는 시간 (바로 돌아옴) 1 ~ 100 (천천히 돌아옴)
(0은 악셀레이션동작하지 않습니다)

*동작량을 너무 키게 하면 서보와 링케이지에 무리가 갑니다. 설정시 기체를 실제로 움직여 보면서 확인해주시오.



⚠ 위험 : 이 기능을 사용하는 경우 안전을 위해 초기 동작 확인은 반드시 프로펠러를 분리 한 상태에서 하십시오.

모터

[대응모델타입] :
비행기/글라이더, 전방

EP글라이더에서 스위치로 모터를 스타트시키는 경우의 동작스피드의 설정이 가능합니다. 또 스피드 1/스피드2의 2개의 영역에서 개별로 동작스피드의 설정이 가능합니다.

- 모터의 조작스위치는 평선기능에서 설정(글라이더타입은 SW-G초기설정)하지만, 안전을 위해 기체자체의 ON/OFF스위치를 설정하는 것이 가능합니다.
- 2개의 영역(스피드1/스피드2)에서 인쪽/아웃쪽을 개별로 동작스피드를 설정할 수 있습니다.
- 2개의 영역의 경계점을 이동시킬 수 있습니다. (스피드1 → 2)
● 모델메뉴에서 [모터]을 터치하고 하기의 설정화면을 불러냅니다.

- 설정된 동작스피드의 동작을 처음의 인쪽 조작만으로 유효하게 할 수 있습니다.(1회동작) 또한 동작이 완료 되기 전에 스위치를 OFF로 하면, 다시 조작이 가능합니다. 이 동작을 다시 세트하고 싶을 경우는 스피드 설정화면에서 [ACT/INH] 그리고 [1회동작]의 설정을 일단, [INH]로 하고나서 다시 [ON]으로 합니다.
- 컨트롤하는 스위치등을 변경, 또는 설정하는 경우는, 미리 링케이지메뉴의 [평선]기능에서 변경 또는 설정 해둡니다. (평선명[모터]에 대응하는 컨트롤 항목에서 설정합니다.)

터치하여 INH → ON 또는 OFF로 하면 믹싱이 동작가능하게 됩니다.

"Sngl"로 변경하면 컨디션마다 믹싱량을 설정할 수 있습니다.

안전스위치의 설정입니다. 설정한 스위치가 ON이 아니면 모터는 회전하지 않습니다. 모터의 ON/OFF는 평선의 모터항목에서 스위치의 설정을 할 수 있습니다.

모터	MODEL1 CONDIT1	스피드	6.5V
스태tus	INH	動作	INH
그룹	Gr	1회動作	INH
스위치	--	스피드1→2	+0
모터停止	+0	스피드1	0
		스피드2	0

평선에서 설정한 모터 ON/OFF의 스위치를 OFF의 위치로 해서 이 수치를 터치합니다.

주의

- 모터OFF 방향을 먼저 정하고, 다음에 스피드를 설정한다. 모터OFF 방향을 재설정할 경우는, 스피드 설정도 재설정할 필요가 있습니다
- F/S기능을 같이 설정하는 것을 권장합니다.
- 기본의 동작방향은 사용하는 앰프에 맞추어 리버스기능으로 설정해주시시오.
- 모터가 OFF가 되는 포지션을 반드시 설정해주시시오.

스피드설정방법 : 여기에서 말하는 스피드는 모터의 회전수가 가속↔감속하는 속도(レスポンス)입니다.

"ON"으로 변경하면 스위치설정이 기동합니다.

"ON"으로 변경하면 처음에만 인쪽이 동작합니다.

이 ▶가 현재의 회전수입니다

(빠름) 0 ~ 27 (느림)

적색 : 스피드1 → 적색영역의 스피드를 조정
녹색 : 스피드2 → 녹색영역의 스피드를 조정

모터	MODEL1 CONDIT1	스피드	6.5V
스태tus	INH	動作	INH
그룹	Gr	1회動作	INH
스위치	--	스피드1→2	+0
모터停止	+0	스피드1	0
		스피드2	0

이 바는 모터의 회전수를 나타냅니다.

빨간색이 스피드1 영역입니다.

녹색이 스피드2의 영역입니다.

황색의 라인이 스피드1과 스피드2의 경계선입니다. "스피드 1 → 2"의 수치를 터치하면 수치입력버튼이 나타나고, 경계선을 이동할 수 있습니다.

인 : 바표시아래로 향하는 스피드조정
하이 : 바표시위로 향하는 스피드조정



V 테일

[대응모델타입] :
비행기/글라이더, V테일

링케이지 메뉴의 모델 타입 선택 기능의 미익 타입의 선택에서 V테일 타입을 선택한 경우, 이 설정 화면에서 V 미익기체의 엘리베이터와 러더의 조정이 가능하게 됩니다.

- 각 서보의 동작량을 조작마다 개별로 조정할 수 있습니다.
(서보 접속 방법은 모델 타입별 서보접속의 항을 참조)

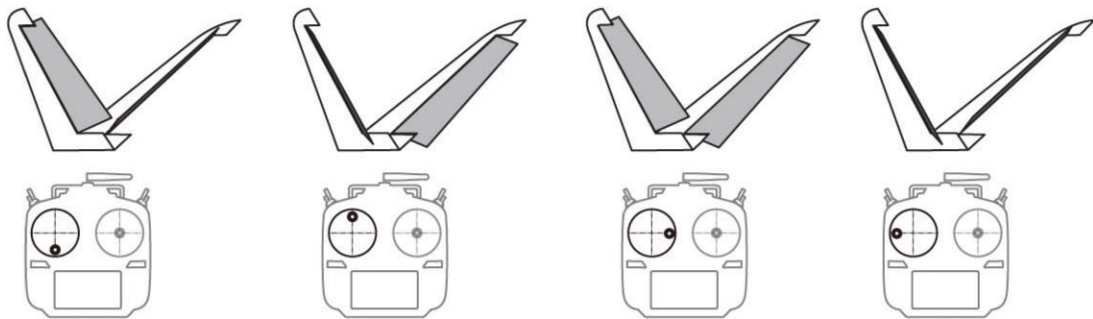

- 모델메뉴에서 [V테일]을 터치하고 하기의 설정화면을 불러냅니다.

<이전화면으로 되돌림>
기능명을 터치합니다.
또 HOME/EXIT버튼을
누릅니다.

"Sngl"로 변경하면
컨디션마다 동작량을
설정할 수 있습니다.



터치하면 수치 입력
버튼이 나타납니다.
엘리베이터동작량의
조정입니다.

터치하면 수치 입력
버튼이 나타납니다.
러더동작량의
조정입니다.

* 링케이지에 따라 믹싱방향이 반대인 경우는 동작의
+- 극성을 바꾸는것으로 조정가능합니다.

* 동작량을 너무 키게 하면 타가 처졌을 때 불감대가 발생
합니다. 50%전후로 조정해주시오. 설정시 기체를
실제로 움직여보면서 확인해주시오.



윙레트

[대응모델타입] :
비행기/글라이더, 윙레트

링크이미지메뉴 → 모델타입선택기능 → 주익타입의 선택에서 Flying Wing, 미익타입이 Winglet(2RUD)를 선택한 경우, 이 설정화면에서 윙레트, 2러더의 타각 조절이 가능하게 됩니다. (러더서보가 좌우에 각각 1개씩 탑재한 기체만)

- 각 서보의 동작량을 조작마다 개별로 조절할 수 있습니다.

(서보접속방법은 모델타입별 서보접속항을 참조)

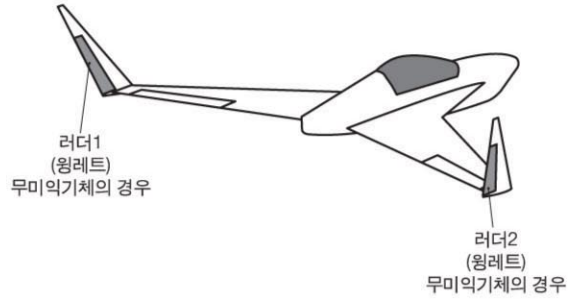

- 모델메뉴에서 [윙레트]을 터치하고 하기의 설정화면을 불러냅니다

<이전화면으로 되돌림>
기능명을 터치합니다.
또 HOME/EXIT버튼을 누릅니다.

"Sngl" 로 변경하면
컨디션마다 믹싱량을
설정할 수 있습니다.



터치하면 수치 입력
버튼이 나타납니다.
각각의 러더동작량의
조정입니다.

* 링크이미지에 따라 믹싱방향이 반대인 경우는 동작의 +-극성을 바꾸는것으로 조정가능합니다.

* 동작량을 너무 키게 하면 타가 겹쳐졌을 때 불감대가 발생 합니다. 설정시 기체를 실제로 움직여 보면서 확인해주시시오.



모델메뉴기능

【 헬리콥터 】

이 모델메뉴기능에는 링페이지메뉴의 모델 타입 선택화면에서 헬리콥터의 모델타입과 스위치 타입이 선택되어 있는 경우에 사용 가능한 전용믹싱 등을 설명합니다.

주의 : 나중에 다른모델타입이 변경되면 이미 설정한 데이터가 리셋되어 버립니다.

또 각 기능에서 모델 데이터를 설정하기 전에 미리 컨디션 선택 화면에서 아이들업 등의 플라이트 컨디션을 추가해주시시오.(최대 8컨디션까지 사용가능)

단, AFR 기능 등의 전 모델타입에 동통의 기능에 대해서는 별도 섹션에서 설명하고 있습니다.

◆컨디션홀드

엔진을 건 상태에서 아이들업등의 조정을 하면 갑자기 엔진출력이 올라가지 않도록 스로틀을 고정하는 경우에 사용합니다. 조정이 끝나면 반드시 기능을 [OFF]로 해주십시오.

* 컨디션 홀드의 ON/OFF 조작은 노말 컨디션에서, 그리고 스로틀스틱이 1/3 보다 스로틀쪽에 있는 경우에 ON/OFF 조작이 가능합니다. ON 조작시의 스틱 위치에 스로틀 서보가 고정됩니다.

⚠ 위험

❗ 안전을 위해 각 조정시는 엔진은 정지, 모터는 배선을 빼고 회전하지 않는 상태에서 조정하는 것을 권장합니다.

■불의로 회전하면 크게 다칠 위험성이 있습니다.

●홈화면의 경우 ON/OFF조작

상기의 조건에서 화면의 컨디션홀드 [OFF] 표시를 터치합니다.

기능 동작시 컨디션홀드가 [ON]표시가 되고 경고음이 울립니다.



모델메뉴는 이 아이콘을 터치

<이전화면으로 되돌림> 기능명을 터치합니다. 또 HOME/EXIT버튼을 누릅니다.

모델메뉴	Model1 Normal	7.3V	1/1
서보모니터	콘디션선택	AFR	
듀얼레트	프로그램믹싱	피치カーブ	
스로틀カーブ	アクセラレーション	스로틀홀드	
스ワッシュ믹싱	스로틀믹싱	피치 → 니ードル	
피치 → 라ダー	ジャイロ	ガバナー	

(모델메뉴화면에)

*타입에 따라 다릅니다.



모델메뉴기능 (헬리콥터)일람

피치커브

피치커브, 호버링피치, 하이피치, 로우피치의 조정

스로틀커브

스로틀커브, 호버링스로틀의 조정

악셀레이션

가속/감속조작시의 피치와 스로틀특성을 조정

스로틀홀드

오토로테이션 강하시의 엔진커트의 설정. 따로 연습용의 아이들링위치 설정도 가능.

스윗시믹싱

에일런방향, 엘리베이터방향에의 스윗시플레이트의 특성조정

스로틀믹싱

에일런 또는 엘리베이터조작시의 스윗시플레이트 조작에 의해 발생하는 엔진스로틀의 저하를 보정

피치 → 니들

엔진의 니들컨트롤에 사용하는 믹싱

피치 → 러더

피치조작시의 메인로터의 반동 토크를 억제하고싶은 경우에 사용(리볼루션믹싱)

자이로

Futaba GY 시리즈자이로를 사용하는 경우의 자이로전용믹싱

가바너

Futaba 가바너를 사용하는 경우의 가바너전용믹싱



피치커브

피치커브

스로틀스틱의 움직임에 대해, 최적의 비행상태가 되도록, 각 컨디션마다 피치의 조작커브를 조정합니다.

* T18SZ에서는 EXP1, EXP2 그리고 포인트의 3타입의 커브의 선택이 가능합니다.

- 모델메뉴에서 [피치커브]을 터치하고 하기의 설정화면을 불러냅니다.

* 피치커브의 포인트커브의 경우, 포인트수는 17포인트까지 설정가능합니다. (초기설정은 9포인트). 상황에 맞추어 포인트수를 증감시킬 수가 있습니다. 포인트수를 줄이면 보다 간단히 설정할 수 있습니다.

<이전화면으로 되돌림> 기능을 터치합니다. 또 HOME/EXIT버튼을 누릅니다.

피치커브의 설정입니다.(커브설정방법은 권말의 설명을 참조)

흰선은 호버링피치, 로우 피치를 포함한 동작을 나타냅니다.

현재 선택되어 있는 컨디션명

터치하면 개별⇄연동으로 전환됩니다. 개별: 좌우(상하) 따로 조정할 수 있습니다. 연동: 좌우(상하) 동시에 조정할 수 있습니다. 중립을 중심으로 대칭의 커브가 됩니다.

미리 "컨디션"에서 노말, 아이들업, 스로틀의 컨디션을 설정해두고, 스위치로 설정하는 컨디션으로 전환하여, 각각의 커브를 설정합니다.

노말커브의 조정

- 커브는 통상포인트 타입을 사용합니다.
- 노말은 호버링을 중심으로 한 기본적인 피치커브를 만듭니다. 스로틀커브(노말)에 맞추어 엔진회전이 일정하고, 상하의 컨트롤을 제일 평하게 할 수 있도록 조정합니다.

아이들업커브의 조정

- 하이쪽의 피치커브는 엔진에 부담이 걸리지 않는 최대 피치를 조정합니다. 로우쪽의 피치커브는 루프, 롤, 3D 등의 목적에 맞추어 커브를 만들고, 연기에 따라 아이들업 커브를 나누어 사용합니다.

스로틀홀드커브조정

- 스로틀홀드커브는 오토로테이션 강화를 할때 사용합니다.

조작시의 주의사항

⚠ 경고

- ❗ 실제로 엔진을 시동하고, 플라이트를 하는 경우, 아이들업 컨디션의 스위치를 반드시 [OFF] 로 하고, 아이들링의 상태에서 엔진 시동을 걸어주십시오.



설정방법

● 그룹/싱글모드전환:

다른 컨디션에도 같은 설정내용을 동시에 입력하고싶은 경우는 그룹모드(초기설정)의 상태에서 설정합니다. 컨디션마다 개별의 설정을 할때에는 싱글모드를 선택 하고나서 설정해주시시오. 그밖의 컨디션과는 독립된 설정이 가능합니다.

● 서보동작스피드의 조정

피치가 너무 민감할 때에 조정하면, 피치조작의 필링을 변화시킬 수 있습니다.

● 커브설정방법

(커브설정방법은 권말의 설명을 참조)

커브설정에

아래의 커브화면은 포인트의 모드를 사용하여, 각 컨디션마다 0%(로우쪽), 25%, 50%(센터), 75%, 100% (하이쪽)의 5포인트 또는 3포인트의 데이터를 조정하여 작성한 커브입니다.

* 초기설정의 커브에서 포인트수를 줄여 작성하고 있습니다. 실제의 커브작성시에는 기체쪽의 지정(또는 참고치)의 동작량을 입력해주시시오.

(커브의 작성방법은 권말의 설명을 참조해주시시오.)

● 피치커브설정에

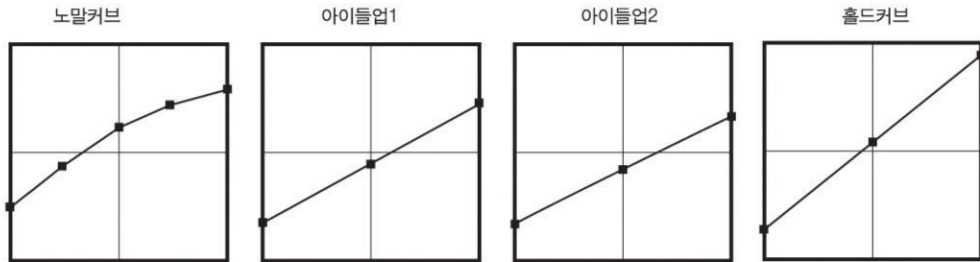

피치트림(호버링피치, 하이피치, 로우피치)

피치커브의 설정화면에서 호버링피치, 로우쪽피치, 그리고 하이쪽피치의 트림설정을 할 수 있습니다.

터치하여 INH → ON 또는 OFF로 하면 믹싱이 동작가능하게 됩니다.

각각의 조정을 하는 볼륨등을 선택합니다.

조정할수 있는 최대치를 설정할 수 있습니다.

센터: 센터위치에서 조정치가 최대가 되어 로우/하이쪽은 변화하지 않습니다. (통상 이쪽을 사용)

노말: 커브전체가 변화합니다.

	호버링피치의 설정	로우피치의 설정	하이피치의 설정
호버링피치	ON	INH	INH
로우피치	LD	-30 (+0)	+
하이피치	+	+	+30 (+0)

터치하면 수치입력버튼이 나타납니다. (중립위치만 반영) 0 ~ 100 (커브전체에서 반영)

● 일반적으로 하이피치는 아이들업때만 사용

● 일반적으로는 Sngl인체로 사용



호버링피치

호버링피치는 호버링 포인트 부근의 피치 트림 기능입니다. 통상은 호버링의 컨디션에서 사용합니다. 온도, 습도 등 비행조건의 변화에 따른 로터 회전수의 변화에 대해 미조정을 할 수 있습니다. 로터 회전이 제일 안정 되도록 조정해주십시오. 또 호버링 스로틀 트림기능과 병용하는것으로 보다 세밀한 미조정이 가능하게 됩니다.

설정방법

- 호버링(노말)의 컨디션만으로 사용하는 경우는 노말 설정을 싱글모드인체로 설정해주십시오.
- 스테타스의 [INH]를 터치하고 기능을 유효하게 해주십시오.
- 트림선택과 트림레이트의 설정
[컨트롤]의 설정항목을 터치하고 볼륨 등의 선택화면을 불러내어, 호버링피치용의 볼륨을 선택합니다.
(선택예 : LD)
또, 트림레이트의 조정은 [레이트]의 설정 항목을 터치하여 수치입력버튼을 표시합니다. 터치하여 조정합니다.

트림의 조정방향을 바꾸고싶은 경우는, 레이트조정의 극성을 변경해주십시오.

- 트림동작모드(센터/노말)의 선택
동작모드를 변경하고싶은 경우는 [모드]의 설정항목을 터치하여, 모드를 전환합니다.
센터모드 : 센터트림동작에서 센터부근이 최대의 변화량의 모드. 통상은 이모드를 사용합니다. 피치의 하이쪽, 로우쪽을 바꾸지 않고, 호버링의 피치의 조정할 수 있는 메리트가 있습니다.
노말 모드 : 보통 트림 (평행 이동 트림) 동작이 됩니다. 이 모드를 사용하면 커브를 바꾸지 않고 호버링 피치를 조정할 수 있는 장점이 있습니다.

- 트림의 조정범위의 설정
[범위]의 설정항목을 터치하고 수치입력버튼을 표시합니다. 터치하고 조정범위를 설정합니다.

* 수치를 적게하면 센터부근만 트림이 작용하게 됩니다.

하이쪽/로우쪽피치트림

이 하이쪽/로우쪽피치트림은 서보의 하이쪽, 로우쪽의 트림기능입니다.

설정방법

- 모든 컨디션에 공통의 조정볼륨을 설정하는 경우는 그룹모드의 상태에서 설정해주십시오.
- 스테타스의 [INH]를 터치하고 기능을 유효하게 해주십시오.

● 트림선택과 트림레이트의 설정

[컨트롤]의 설정항목을 터치하고 볼륨등의 선택화면을 불러내어, 하이쪽 또는 로우쪽 피치트림용의 볼륨을 선택합니다.(선택예 : LS(로우쪽), RS(하이쪽))

또, 트림레이트의 조정은 설정 항목을 터치하여 수치 입력 버튼을 표시합니다. 터치하여 조정합니다.

트림의 조정 방향을 바꾸고 싶은 경우는 속도 조절의 극성을 변경하십시오.

- 트림은 센터를 기준으로 한 하이쪽 또는 로우쪽 트림으로서 움직입니다.

(설정예)

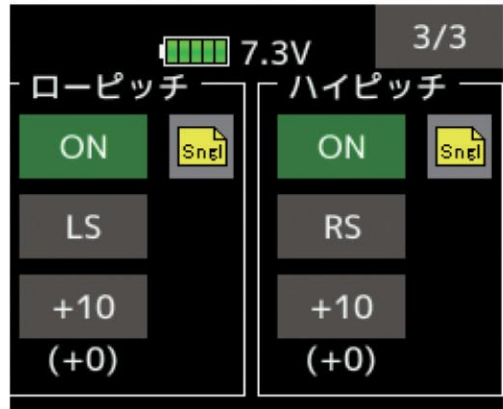



스로틀커브

스로틀커브

스로틀스틱의 움직임에 대해 엔진이나 모터회전이 최적의 비행상태가 되도록 각 컨디션마다, 스로틀의 동작커브를 조정합니다.

*스로틀커브의 포인트커브의 경우, 포인트수는 17포인트까지 설정가능합니다. (초기설정은 9포인트). 상황에 맞추어 포인트수를 증감시킬수가 있습니다.

* T18SZ에서는 EXP1, EXP2 그리고 포인트의 3타입의 커브의 선택이 가능합니다.

● 모델메뉴에서 [스로틀커브]을 터치하고 하기의 설정화면을 불러냅니다.

<이전화면으로 되돌림> →
기능명을 터치합니다.
또 HOME/EXIT버튼을 누릅니다.

스로틀커브의 설정입니다.
(커브설정방법은 권말의 설명을 참조)

흰선은 호버링피치, 로우피치를 포함한 동작을 나타냅니다.

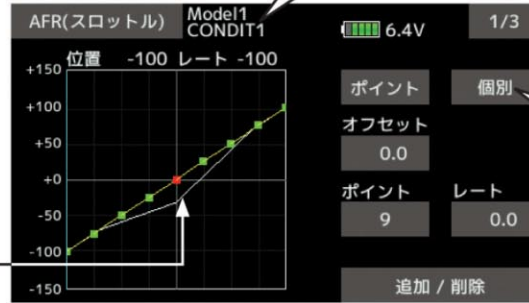

현재선택되어 있는 컨디션명

터치하면 개별⇄연동으로 전환됩니다.
개별:좌우(상하) 따로 조정할 수 있습니다.
연동:좌우(상하) 동시에 조정할 수 있습니다.
중립을 중심으로 대칭의 커브가 됩니다.

미리 "컨디션" 에서 노말, 아이들업, 스로틀의 컨디션을 설정해두고, 스위치로 설정하는 컨디션으로 전환하여, 각각의 커브를 설정합니다.

노말커브의 조정

● 노말커브는 호버링을 중심으로 한 기본적인 커브를 만듭니다. 노말피치커브에 맞추어 엔진회전이 일정하고, 상하의 컨트롤을 제일 평하게 할수 있도록 조정합니다.

아이들업커브의 조정

● 상공비행에서 피치를 줄이는 조작을 할 때에서도 엔진이 항상 일정회전을 유지하도록 아이들업커브를 설정합니다.루프, 롤, 3D등의 목적에 맞추어 커브를 만들고, 연기에 따라 아이들업커브를 나누어 사용합니다.

터치하면 Gr ⇄ Sngl로 전환됩니다.
Sngl:컨디션마다 따로 커브를 할 수 있습니다.
Gr: 컨디션마다 공통의 커브가 됩니다.

조작시의 주의사항

⚠ 경고

! 실제로 엔진을 시동하고, 플라이트를 하는 경우, 아이들업 컨디션의 스위치를 반드시 [OFF]로 하고, 아이들링의 상태에서 엔진시동을 걸어주십시오.

● [스로틀커브2/3페이지]



(빠름) 0 ~ 27 (느림)

터치하면 리니어 ⇄ 대칭으로 전환됩니다.

리니어 : 슬로우 → 하이의 서보스피드가 아웃에서 조정할 수 있습니다. 하이 → 슬로우의 스피드가 인에서 조정할 수 있습니다.(스로틀은 통상 이쪽을 사용합니다.)

대칭 : 뉴트럴을 향하는 서보스피드가 아웃에서 조정할 수 있습니다. 뉴트럴부터 벗어나는 스피드를 인에서 조정할 수 있습니다.(스로틀은 통상 사용하지 않습니다.)



커브설정에

다음의 커브화면은 포인트의 모드를 사용하여, 각 컨디션마다 0%(로우쪽), 25%, 50%(센터), 75%, 100%(하이쪽)의 5포인트의 데이터를 조정하여 작성한 커브입니다.

* 포인트수를 5포인트로 줄여서 작성하고 있습니다. 실제의 커브작성시에는 기체쪽의 지정(또는 참고치)의 동작량을 입력해주시시오.

(커브의 작성방법은 권말의 설명을 참조해주시시오.)

● 스로틀커브설정에

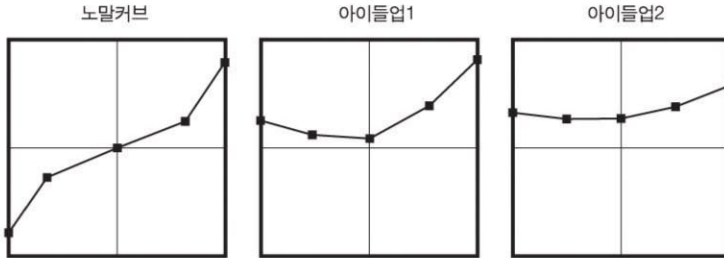

호버링스로틀

스로틀커브의 설정화면 3/3에서 호버링스로틀을 조정할 수 있습니다.

호버링스로틀은 호버링포인트부근의 스로틀트림 기능입니다. 통상은 호버링의 컨디션에서 사용합니다. 온도, 습도 등 비행조건에 따라 다른 로터 회전수의 변화에 대해 미조정을 할 수 있습니다. 로터회전이 제일 안정되도록 조정해주시시오. 또 호버링스로틀트림기능과 병용하는것으로 보다 세밀한 미조정이 가능하게 됩니다.

터치하여 INH → ON 또는 OFF로 하면 믹싱이 동작가능하게 됩니다.

호버링스로틀의 조정을 하는 볼륨 등을 선택 합니다.

조정할수 있는 최대치를 설정할 수 있습니다.

센터: 센터위치에서 조정치가 최대가 되어 로우/하이쪽은 변화하지 않습니다. (통상 이쪽을 사용)
노말: 커브전체가 변화 합니다.

(설정에)
*노말컨디션시

스테타스	[ON]
Gr	[Sngl]
컨트롤	[RD]
레이트	[+10%]
모드	[센터]
범위	[70%]

터치하면 수치입력버튼이 나타납니다.
(중립위치만 반영) 0 ~ 100 (커브전체에서 반영)

설정방법

- 호버링(노말)의 컨디션만으로 사용하는 경우는 노말 설정을 싱글모드인체로 설정해주시시오.
- 스테타스의 [INH]를 터치하고 기능을 유효하게 해주시시오.
- 트림선택과 트림레이트의 설정
 [컨트롤]의 설정항목을 터치하고 볼륨 등의 선택 화면을 불러내어, 호버링피치트림의 볼륨을 선택합니다. (선택예:RD)
 또, 트림레이트의 조정은 [레이트]의 설정항목을 터치하여 수치입력버튼을 표시합니다. 터치하여 조정합니다.
 트림의 조정방향을 바꾸고 싶은 경우는, 레이트조정의 극성을 변경해주시시오.

- 트림동작모드(센터/노말)의 선택
 동작모드를 변경하고싶은 경우는 [모드]의 설정항목을 터치하여, 모드를 전환합니다.
 * 센터/노말의 움직임은 호버링피치와 공통입니다.
- 트림의 조정범위의 설정
 [범위]의 설정항목을 터치하고 수치 입력 버튼을 표시합니다. 터치하고 조정범위를 설정합니다.
 * 수치를 적게하면 센터 부근만 트림이 작용하게 됩니다.



악셀레이션

[헬리콥터]

스로틀을 올렸을 때(내렸을 때) 일시적으로 피치/스로틀을 많이 동작시킵니다. 통상위치에 돌아오는 서보스피드(덤핑)을 설정할 수 있습니다.

★악셀레이션을 피치로 사용하면 3D플라이트의 플립등 기체의 레시폰스를 빠르게 하고싶은 경우에 사용합니다. 하이피치가 일시적으로 최대피치보다 많이 움직이고, 바로 최대피치위치까지 되돌아옵니다.

주의: 악셀레이션기능을 사용하면 피치스로틀이 크게 되기 때문에 기체의 링케이지가 간섭되지 않도록 세팅해주시시오.

- 모델메뉴에서 [악셀레이션]을 터치하고 하기의 설정화면을 불러냅니다.

터치하여 INH→ON 또는 OFF로 하면 믹싱이 동작가능하게 됩니다.

"Sngl"로 변경하면 컨디션마다 동작량을 설정할수 있습니다.

터치하면 페이지가 바뀝니다. 1/2:피치 2/2:스로틀

이 범위까지 조작하면 악셀레이션이 기동합니다.

이 포인트를 "동작포인트"로 변경할수 있습니다.

타각이 증가하는 양의 설정입니다. 터치하면 수치입력버튼이 나타 납니다.

터치하면 수치입력버튼이 나타납니다. 통상타각으로 돌아오는 시간 (바로 돌아옴) 1~100 (천천히 돌아옴) (0은 알셀레이션동작하지 않습니다)

스로틀 스틱의 위치

설정방법

- * 피치쪽(1/2페이지)와 스로틀쪽(2/2페이지)의 설정화면으로 나누어져 있습니다. 설정방법은 동일합니다.
- * 스틱을 올렸을 때(피치:하이쪽/스로틀:열고 있는쪽), 내렸을때(피치:로우쪽/스로틀:닫고 있는쪽)모두 악셀레이션기능을 설정할수 있습니다.
- 스테타스의 [INH]를 터치하여 [ON]으로 합니다.
- 악셀레이션량의 설정(레이트)
하이쪽 또는 로우쪽의 [레이트]설정항목을 터치하여 수치입력버튼을 표시합니다. 터치하여 악셀레이션량을 조정합니다.
- 동작후 되돌아오는 시간설정(덤핑)
[덤핑]의 설정항목을 터치하고 수치입력버튼을 표시합니다. 터치하고 딜레이량을 설정합니다.

- 동작포인트의 설정
하이쪽 또는 로우쪽의 [동작포인트]의 설정항목을 터치하고 수치입력버튼을 표시합니다. 터치하고 동작포인트를 설정합니다. (동작포인트는 그래프표시됩니다.)
- * 동작포인트를 넘었을때에 악셀레이션이 동작합니다.



스로틀 홀드

오토로테이션 강하시의 엔진 커트 포지션을 설정할 수 있습니다. 또 엔진 커트의 설정과는 별도로 스로틀 위치를 아이들링 포지션으로 고정하는 설정도 가능합니다.

* 각포지션의 설정은 스위치로 선택할 수 있습니다. 연습시에 적합하여 사용할 수 있습니다.

사용예

★ T18SZ의 스로틀홀드기능은 커트와 아이들의 2종류의 모드를 선택할 수 있습니다. 연습시에는 아이들모드로 사용하고, 대회등에서 엔진스톱을 시킬때는 커트모드를 사용하면 편리합니다.

주의: 노말컨디션에서 스로틀홀드기능을 설정하면 기능이 동작하고, 스로틀서보가 움직이지 않게됩니다. 반드시 홀드컨디션에서 설정해주시시오.

터치하여 INH-ON 또는 OFF로 하면 믹싱이 동작 가능하게 됩니다.

스로틀홀드의 스위치를 선택합니다.

홀드시의 스로틀위치의 설정입니다.

홀드위치까지 이동하는 스피드입니다.
[빠름] 0~27(느림)

매뉴얼:스위치ON으로 스로틀홀드가 가동합니다.
오토: 스위치ON의 상태에서 스로틀스틱이 오토 위치보다 아래일때 스로틀홀드가 가동합니다.

엔진 컷되는 경우 설정

공회전에 홀드되는 경우 설정

(설정예)
* 스로틀홀드의 컨디션시
스테ータ스 [ON]
Gr [Sng]
컨트롤 [SG]
홀드위치 [17]
모드 [매뉴얼]
범위 [70%]

스로틀홀드를 가동시키는 위치에 스로틀스틱을 조작하여 수치를 터치합니다.

조작시의 주의사항

⚠ 경고

! 엔진시동시는 아이들업컨디션, 스로틀홀드컨디션이 [OFF]로 되어 있는 것을 확인해 주십시오.

설정방법

* 엔진컷모드와 아이들포지션모드의 설정으로 나누어져 있습니다. 모드마다 독립해서 설정할 수 있습니다.

- 스테ータ스의 [INH]를 터치하고 [ON]또는 [OFF]으로 합니다.
- [스위치]의 설정항목을 터치하고 선택화면을 불러낸후, 스위치의 선택과 ON방향을 설정합니다. (스위치의 선택방법은 권말의 설명을 참조) 엔진컷 또는 연습용기능을 적합하여 사용할 수 있도록 합니다.
- 동작모드의 선택
동작모드를 변경하는 경우는 [모드]의 설정항목을 터치하고 모드를 변경합니다.
[매뉴얼]:매뉴얼모드. 스위치조작만으로 기능이 동작하는 모드.
[오토]:오토모드. 스로틀스틱위치에 연동하여 기능이 동작하는 모드. 홀드스위치가 ON상태로, 스로틀스틱을 미리 설정한 오토포지션이하로 조작하면 홀드기능이 가동합니다.

- 오토위치의 설정
스로틀스틱을 홀드를 가동시키고싶은 위치로 조작한 상태에서 [오토위치]의 수치를 터치합니다.
- 홀드시의 스로틀위치의 조정
[홀드위치]의 수치를 터치하여 수치입력버튼을 표시합니다. 터치하고 홀스위치를 조정합니다.
[커트모드]: 엔진컷위치의 설정. 카브레타가 전개되도록 조정합니다.
[아이들모드]: 연습용으로 아이들링을 유지하는 경우에 이 조정을 합니다.
- 홀드위치까지의 서보스피드의 조정
[스피드]의 설정항목을 터치하여 수치입력버튼을 표시합니다. 터치하여 조정할 수 있습니다. (설정범위:0~27, 27이 제일 느리게 됩니다.)



스와시믹싱

컨디션마다 각종 에일런(롤)방향, 엘리베이터(사이클릭 피치)방향으로의 스와시플레이트의 특성을 보정하는데 사용합니다. 에일런, 엘리베이터, 피치의 각조작마다 독립된 커브로 조정가능합니다.

보정을 필요로하는 방향의 믹싱에 대응하는 [혼합] 설정 항목을 터치하여 커브 설정 화면을 호출하여 각 작업에 부드럽게 소자 밖으로 올바른 방향으로 작동하도록 실제로 계기 몸을 작동시켜 확인하면서 조정합니다.

사용예

★예를들어 롤의 특성을 보정할 때 사용하는 경우 컨디션에서 에일런→엘리베이터를 [ON]으로 설정합니다.
우롤시에 기체가 기수를 내릴 때: 레이트B쪽을 한 방향으로 조정하는 경우, 우에일런을 쳤을때에 엘리베이터가 다운쪽으로 움직이게 됩니다. 좌롤시는 레이트A쪽에서 조정합니다.

● 모델메뉴에서 [스와시믹싱]을 터치하고 하기의 설정화면을 불러냅니다.

조정하려는 믹싱을 터치하면 설정화면이 나타납니다.

믹싱	스태tus	스위치	트림
エルロン → エレベータ	INH	--	OFF
エレベータ → エルロン	INH	--	OFF
ピッチ → エルロン	INH	--	
ピッチ → エレベータ	INH	--	

믹싱에 트림동작을 포함하는 경우는 터치하여 ON으로 합니다.

"Gr"로 변경하면 전컨디션공통의 믹싱설정이 됩니다.
"Sngl"은 컨디션마다 믹싱량을 설정할수 있습니다.

사용하는 믹싱의 스태tus를 터치하여 INH→ON 또는 OFF로 하면 믹싱이 동작가능하게 됩니다.

사용하는 믹싱의 스태tus를 터치하여 선택 화면을 불러내고, 믹싱의 ON/OFF스위치와 방향을 설정합니다.

스와시믹싱의 엘리베이 터커브의 설정입니다 (커브 설정 방법은 설명서 뒷부분의 설명 참조)

位置 +0 레이트 +0

EXP 1	個別
オフセット	0.0
レートA	レートB
0.0	0.0
EXP A	EXP B
0.0	0.0

터치하면 개별→연동으로 전환됩니다. 개별:좌우(상하)따로 조정할수 있습니다. 연동:좌우(상하)동시에 조정할수 있습니다. 중립을 중심으로 대칭의 커브가 됩니다.

터치하면 수치입력버튼이 나타납니다. 믹싱전체의 레이트, EXP레이트를 조정할수 있습니다.



스로틀믹싱

에일런 또는 엘리베이터 조작시의 스와시플레이트 동작에 의해 생기는 엔진(모터)회전이 저하되는 것을 보정할 수가 있습니다. 또 필렛을 했을 때의 우회전, 좌회전의 토크가 걸리는 방향을 보정할 수 있습니다.

또 빠른 스틱조작에 대한 스로틀 쪽의 보정량을, 일시적으로 증가시키는 악셀레이션 기능을 설정할 수 있습니다.

보정을 필요로 하는 믹싱에 대한 [믹싱]설정 항목을 터치하여 커브 설정 화면을 불러내어 조정합니다.

사용예

- ★ 에일런→스로틀은 에일런조작시에 엔진에 부하가 걸려, 엔진회전이 저하되는 것을 보정합니다. 레이트A,B에서 우에일런, 좌에일런독립으로 엔진스로틀조정이 가능합니다.
- ★ 스로틀믹싱을 사용하면 엔진스로틀서보의 동작이 크게 되기 때문에 엔드포인트의 리미터를 걸어놓을 필요가 있습니다.

● 모델메뉴에서 [스로틀믹싱]을 터치하고 하기의 설정화면을 불러냅니다.

조정하려는 믹싱을 터치하면 설정화면이 나타납니다.



"CTRМ"스로틀의 센터부근에서 보정량최대가 됩니다.
"리니어":스로틀의 전역에서 보정이 됩니다.

"Gr"로 변경하면 전컨디션공통의 믹싱설정이 됩니다.
"Sngl"은 컨디션마다 믹싱량을 설정할수 있습니다.

사용하는 믹싱의 스태tus를 터치하여 INH→ON또는 OFF로 하면 믹싱이 동작가능하게 됩니다.

사용하는 믹싱의 스태tus를 터치하여 선택화면을 불러내고, 믹싱의 ON/OFF스위치와 방향을 설정합니다.

스로틀믹싱의 믹싱커브의 설정입니다. (커브설정방법은 권말의 설명을 참조)



터치하면 수치입력버튼이 나타납니다. 믹싱전체의 레이트, EXP레이트를 조정할 수 있습니다.

터치하면 악셀레이션 설정으로 이동합니다.

터치하면 개별↔연동으로 전환됩니다. 개별:좌우(상하)따로 조정할수 있습니다. 연동:좌우(상하)동시에 조정할수 있습니다. 중립을 중심으로 대칭의 커브가 됩니다.

타각이 증가하는 양을 설정합니다. 터치하면 수치입력화면이 나타납니다.

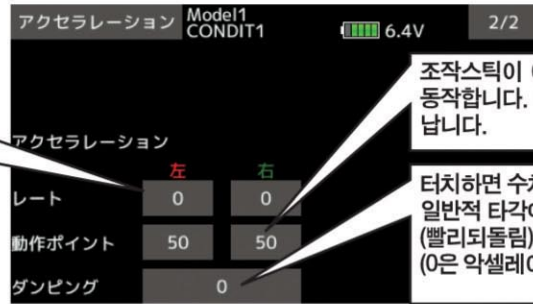

조작스틱이 이 위치가 되도록 악셀레이션이 동작합니다. 터치하면 수치입력버튼이 나타납니다.

터치하면 수치입력버튼이 나타납니다. 일반적 타각에 돌아오는 시간 (빨리되돌림)1~100(천천히 되돌림) (0은 악셀레이션이 동작하지 않습니다)



피치→니들

엔진에 니들컨트롤 등의 혼합기조정이 붙어있는 경우에 사용하는 믹싱으로 니들커브를 설정할 수 있습니다. 또 스로틀스틱의 가속/감속조작시의 니들조작을 일시적으로 증가시키는 악셀레이션기능도 설정가능합니다.

가속, 감속조작시의 니들서보의 동작특성조정을 설정할 수 있습니다.

- 모델메뉴에서 [피치→니들]을 터치하고 하기의 설정화면을 불러냅니다.

피치→니들의 믹싱커브의 설정입니다. (커브설정방법은 권말의 설명을 참조)



터치하면 수치입력버튼이 나타납니다. 믹싱전체의 레이트, EXP레이트를 조정할 수 있습니다.

터치하면 설정페이지로 이동합니다.

터치하면 설정페이지로 이동합니다.

터치하면 개별→연동으로 전환됩니다. 개별:좌우(상하) 따로 조정할 수 있습니다. 연동:좌우(상하)동시에 조정할 수 있습니다. 중립을 중심으로 대칭의 커브가 됩니다.

터치하여 INH→ON 또는 OFF로 하면 믹싱이 동작가능하게 됩니다.



"Gr"로 변경하면 컨디션 공통의 믹싱설정이 됩니다. "Sngl"은 컨디션마다 믹싱량을 설정할 수 있습니다.

터치하면 스위치를 선택할 수 있습니다.

조작이 증가 일시적으로 증가하는 양의 설정입니다. 터치하면 수치입력화면이 나타납니다.

조작스틱이 이 위치가 되면 악셀레이션이 동작합니다. 터치하면 수치입력화면이 나타납니다.

터치하면 수치 입력버튼이 나타납니다. 통상 타각으로 되돌아오는 시간 (빨리 되돌림)1~100(천천히 되돌림) (0은 악셀레이션이 동작하지 않습니다)



피치→러더 (리볼루션믹싱)

피치조작시의 메인로터의 피치와 회전수의 변화에 따라 발생하는 반동토크를 억제하고싶을 때 사용합니다. 러더 방향의 기수흔들림이 나지 않도록 조절을 할 수 있습니다.

또 스로틀스틱의 가속/감속조작시의 보정량을 일시적으로 증가시키는 악셀레이션기능도 설정가능합니다. 가속, 감속조작시의 믹싱량의 조절이 가능합니다.

* GY시리즈의 자이로에서 AVCS사용시는 이 믹싱은 사용하지 말아주세요.(INH)

- 모델메뉴에서 [피치→러더]를 터치하고 하기의 설정화면을 불러냅니다.

피치→러더의 믹싱커브의 설정입니다.
(커브설정방법은 권말의 설명을 참조)

터치하면 다음의 설정 페이지로 이동합니다.

터치하면 개별→연동으로 전환됩니다.
개별:좌우(상하)따로 조절할 수 있습니다.
연동:좌우(상하)동시에 조절할 수 있습니다.
중립을 중심으로 대칭의 커브가 됩니다.

터치하면 수치입력버튼이 나타납니다.
믹싱전체의 레이트, EXP레이트를 조절할 수 있습니다.

터치하여 INH→ON또는 OFF로 하면 믹싱이 동작가능하게 됩니다.

조작이 증가하는 일시적으로 증가하는 양의 설정입니다. 터치하면 수치입력화면이 나타납니다.

조작스틱이 이 위치가 되면 악셀레이션이 동작합니다.

터치하면 수치입력화면이 나타납니다.

"Gr"로 변경하면 전컨디션공통의 믹싱설정이 됩니다.

"Sngl"은 컨디션마다 믹싱량을 설정할 수 있습니다.

통상호버링과 상공비행에서는 믹싱량이 변하기 때문에 "Sngl"의 설정으로 각각 최적의 믹싱커브로 설정합니다.

터치하면 수치입력버튼이 나타납니다.
통상타각으로 되돌아오는 시간 (빨리되돌림)1~100(천천히 되돌림) (0은 악셀레이션이 동작하지 않습니다)



자이로

Futaba GY시리즈자이로를 사용하는 경우의 자이로전 용막싱입니다. 컨디션마다 감도설정과 동작모드(노말모드/GY모드)를 설정할 수 있습니다.

*** 감도설정채널(초기설정)**

- 자이로RUD:5CH
- 자이로2 AIL:9CH
- 자이로3 ELE:10CH

[헬리콥터]

주의: 링케이지메뉴(평선)기능의 [자이로]의 설정의 [컨트롤],[트립]의 설정항목은 반드시 [-]인체로 놓아두십시오.

● 모델 메뉴에서 [자이로]를 터치하고 아래의 설정화면을 불러냅니다.

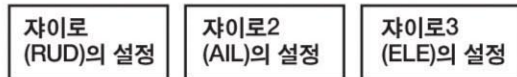

(이전화면으로 되돌림) 기능명을 터치합니다. 또 HOME/EXIT버튼을 누릅니다.

각자이로에서 3개의 감도와 노말/AVCS의 타입설정이 가능합니다.

	자이로 (RUD)의 설정	자이로2 (AIL)의 설정	자이로3 (ELE)의 설정
레이트1	AVCS 75 ON (75)	AVCS 50 ON (50)	AVCS 50 ON (50)
레이트2	노멀 80 INH (80)	노멀 50 INH (50)	노멀 50 INH (50)
레이트3	노멀 80 INH (80)	노멀 50 INH (50)	노멀 50 INH (50)

- 터치하면 각각의 상세설정화면이 나타납니다.
- 레이트1의 타입과 감도설정
- 레이트2의 타입과 감도설정
- 레이트3의 타입과 감도설정

레이트2, 레이트3을 사용하는 경우 터치하여 INH→ON또는 OFF로 하면 믹싱이 동작가능하게 됩니다.

"Sngl":컨디션마다 믹싱량을 설정할 수 있습니다.
"Gr":전컨디션공통의 믹싱설정이 됩니다.

감도를 화면입력이 아닌 볼륨등으로 조정하고 싶은 경우에 사용합니다. "-"를 터치하고 볼륨화면을 선택한후, 옆에 있는 수치입력버튼을 터치하여 조정량을 입력한다(0에서는 움직이지 않는다)

- 터치하면 감도절환스위치를 선택할 수 있습니다.
- 터치하면 수치입력버튼이 나타납니다. 3개의 레이트(감도)를 각각 조정합니다.

- Futaba GYA자이로를 사용하는 경우는 [타입](자이로 타입)의 설정항목이 [GY]로 설정하고 있는 것을 확인합니다.
- * [GY]타입을 선택하면 감도설정치가 AVCS모드와 노말모드가 모두 바로 읽혀집니다.
- * 그밖에 자이로를 사용하는 경우는 [노말]로 변경합니다.

- 예를들어 호버링컨디션에서 자이로감도변경을 3개로 절환하기위해 레이트2, 레이트3을 설정하는 경우에 상세 설정화면에서 각레이트를 INH를 터치하여 OFF(ON)으로 하고, 옆에 있는[-]를터치하여 선택화면을 불러내어 스위치선택과 ON방향을 설정합니다. ([-]설정으로 상시 ON, 스위치설정이 중복된 경우, 우선순위는 레이트1, 레이트2, 레이트3의 순서로 레이트1이 최우선됩니다.) (스위치의 선택방법은 권말의 설명을 참조)

* 컨디션마다 감도를 절환하는 경우는 레이트2, 레이트3의 설정, 감도절환스위치의 설정은 필요없습니다. 컨디션절환스위치에서 감도도 절환할 수 있게 됩니다.



사용예1: 리더만으로 자이로를 사용하고, 컨디션마다 감도조정하는 경우

* 감도설정체널(초기설정)

자이로RUD:5CH 자이로의 감도조정컨넥터는 5CH에 접속합니다.

FASSTest12CH의 경우는 자이로RUD:6CH이 됩니다. 자이로의 감도조정컨넥터는 6CH에 접속합니다.

- 모델메뉴에서 [자이로]을 터치하고 아래의 설정화면을 불러냅니다.

터치하면 노말이나 AVCS를 선택할수 있다.

터치하면 수치입력 버튼이 나타납니다. 자이로 감도를 입력한다.

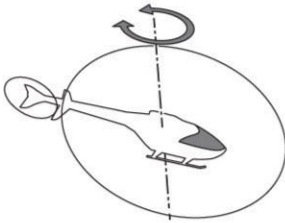

Mode	CONDIT1	6.4V				
자이로/RUD	자이로/AIL	자이로3(ELE)				
레이트1	AVCS 75	AVCS 50	AVCS 50	ON (75)	ON (50)	
레이트2	노멀 50	노멀 50	노멀 50	INH (50)	INH (50)	
레이트3	노멀 50	노멀 50	노멀 50	INH (50)	INH (50)	

이 경우사용하는 것은 여기뿐이다.

터치하면 각각의 상세 설정화면이 나타납니다. 여기에서는 사용하지 않는다.

컨디션마다 감도를 절환(Sngl)하기 때문에 레이트2, 레이트3은 사용하지 않는다.

통상호버링과 상공비행에서는 감도가 변하기 때문에 각각의 컨디션으로 절환하여 감도를 조정한다.

사용예2: 3축자이로CG750을 사용하여 컨디션마다 감도조정하는 경우

* 감도설정체널(초기설정)

자이로RUD : 5CH FASSTest 12CH의 경우는 자이로 RUD:6CH이 됩니다.

자이로2AIL : 9CH

자이로3ELE : 10CH

CG750이 초기설정의 경우, S,BUS접속하는것만으로 평선설정은 필요없습니다. (FASSTest 12CH의 경우는 자이로 RUD:6CH로 변경해주시시오.)

- 모델메뉴에서 [자이로]을 터치하고 아래의 설정화면을 불러냅니다.

터치하면 노말이나 AVCS를 선택할수 있습니다.

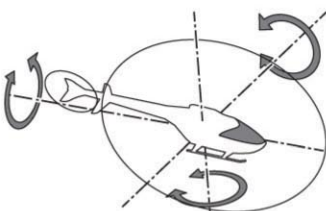

Mode	CONDIT1	6.4V			
자이로/RUD	자이로/AIL	자이로3(ELE)			
레이트1	AVCS 75	AVCS 50	AVCS 50	ON (75)	ON (50)
레이트2	노멀 50	노멀 50	노멀 50	INH (50)	INH (50)
레이트3	노멀 50	노멀 50	노멀 50	INH (50)	INH (50)

이 경우사용하는 것은 여기뿐입니다.

터치하면 각각의 상세 설정화면이 나타납니다. 여기에서는 사용하지 않습니다.

러더자이로 감도를 입력합니다.

에일러너 자이로 감도를 입력합니다.

엘리베이터 자이로 감도를 입력합니다.

컨디션마다 감도를 절환(Sngl)하기 때문에 레이트2, 레이트3은 사용하지 않습니다.

통상호버링과 상공비행에서는 감도가 변하기 때문에 각각의 컨디션으로 절환하여 감도를 조정합니다.



스위치선택방법

Futaba CGY750, GV01(가바너)를 사용하고 있는 경우의 가바너전용믹싱입니다. 컨디션마다 최대3개의 레이트(회전수)를 절환할 수가 있습니다.(레이트1/레이트2/레이트3)

주의: 링케이지메뉴[평션]기능의 [가바너]의 [컨트롤], [트림]의 설정항목은 반드시 [-]인체로 해주십시오. 또 [가바너2]는 독립한 ON/OFF스위치를 사용하지 않는 경우 [-]로 설정.

- * 가바너의 회전수설정체널CH7(초기설정)에 접속하여 사용합니다.
- * 독립한 가바너ON/OFF스위치를 사용하는 경우는, 가바너의 AUX[ON]/[OFF]컨넥터를 CH8(초기설정)에 접속하고, 링케이지메뉴의 평션설정기능으로 CH8(가바너2)의 [컨트롤]설정항목에서 스위치를 선택합니다.

- 모델메뉴에서 [가바너]을 터치하고 하기의 설정화면을 불러냅니다.

레이트1의 설정 레이트2의 설정 레이트3의 설정

〈이전화면으로 되돌림〉 → 기능명을 터치합니다. 또 HOME/EXIT버튼을 누릅니다.

레이트를 화면입력뿐만 아니라 볼륨등으로 조정하고 싶은 경우에 사용합니다. "- "-를 터치하고 볼륨화면을 선택한후, 옆에 있는 수치입력버튼을 터치하여 조정량을 입력합니다.(0에서는 움직이지 않습니다)

INH를 ON또는 OFF로 하면 레이트를 사용할수 있게됩니다.

"_ _"를 터치하면 기동 스위치를 선택할수 있습니다. 수치를 터치하면 레이트를 입력할수 있습니다.

회전수의 단위의 절환 % ⇄ rpm

터치하면 회전수모드의 절환이 가능합니다.

● 모드의 선택

단위의 선택에서 회전수표시[rpm]을 선택한 경우는, 사용하는 자이로에 맞추어 표시모드를 선택해주시시오.

〈대응 참조〉

- * 표시모드를 전환해도, 송신기의 출력에 변화가 없습니다. 가바너쪽에서 카브레터를 조정할 필요가 있습니다.
- * 로우쪽 700rpm모드로 할 때는 가바너쪽의 설정도 700rpm으로 할 필요가 있습니다.

<%와 각 rpm 대응표>

모드	0%	50%	100%	110%
1000-2000rpm	1000rpm	1500rpm	2000rpm	2100rpm
1000-2500rpm	1000rpm	1500rpm	2500rpm	2700rpm
1000-3500rpm	1000rpm	1500rpm	3500rpm	3900rpm
700-2000rpm	700rpm	1500rpm	2000rpm	2100rpm
700-2500rpm	700rpm	1500rpm	2500rpm	2700rpm
700-3500rpm	700rpm	1500rpm	3500rpm	3900rpm



설정방법

(기능설정)

* 컨디션마다 최대 3개(레이트1/레이트2/레이트3)까지의 레이트(회전수)를 절환가능

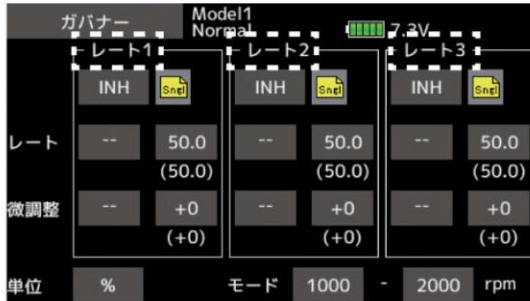

- 회전수를 직접 입력하고 싶은 경우는 [단위의] 설정 항목을 터치하여 [%]→[rpm]으로 합니다.

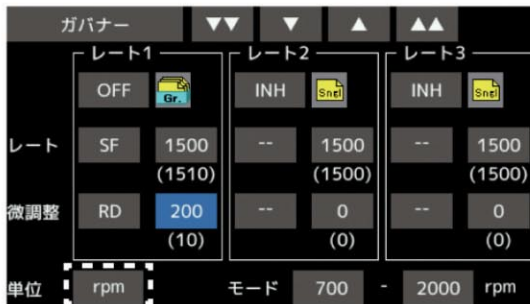

- 사용하는 레이트의 [INH]를 터치하여 [ON] 또는 [OFF]로 합니다.

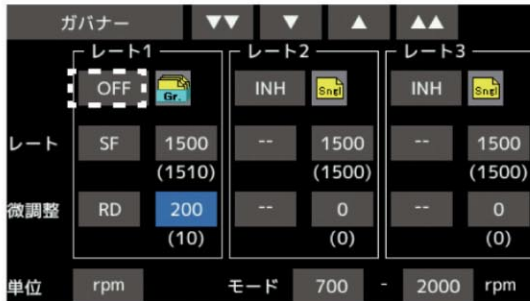

- 다른 컨디션에도 같은 내용을 설정하고 싶은 경우는 그룹모드(Gr) 선택되어 있는 컨디션만 설정하고 싶은 경우는 싱글모드(Sng)를 선택해주시오.

- 회전수의 설정

[레이트]의 설정항목을 터치하여 수직입력버튼을 표시합니다. 터치하여 회전수를 설정합니다.
또 회전수설정대신 [OFF]를 선택하는것으로 ON/OFF 스위치를 따로 설정하지않고 가바너를 ON/OFF할수가 있습니다.

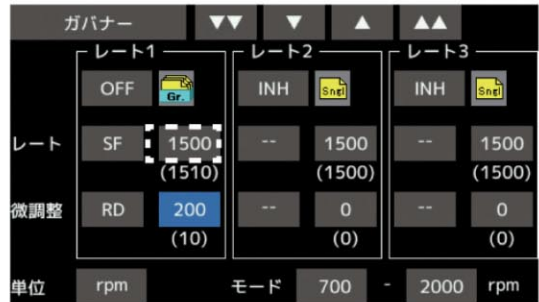

- 스위치로 | 설정으로 컨디션마다 회전수절환이외에 컨디션내에서의 절환이 가능합니다.

레이트옆의 [-]설정항목을 터치하여 선택화면을 불러내고 스위치선택과 ON방향을 선택합니다. ([-]설정의 경우, 컨디션을 선택하는것만으로 기능이 움직입니다.. 스위치설정이 중복된 경우, 우선순위는 레이트1, 레이트2, 레이트3순으로 레이트1이 최우선됩니다.)

(스위치선택방법은 권말의 설명을 참조)

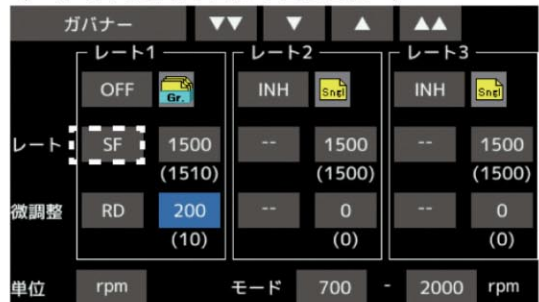

- 회전수의 미조정불륨을 설정할수 있습니다. 불륨의 선택과 미조정을 설정할수 있습니다.

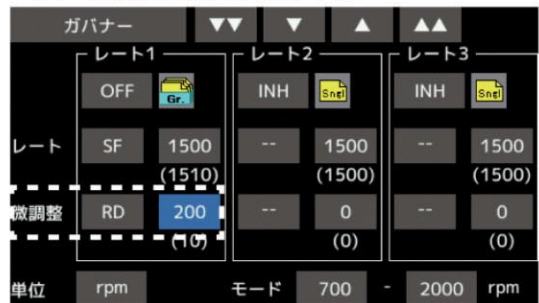

<가바너의 초기설정>

- 가바너를 처음으로 사용하는 경우와 스톱클링케이지를 변경하고 싶은 경우는 가바너쪽의 초기세팅 절차를 반드시 실행해 주십시오.
(가바너의 취급설명서를 참조)
* 송신기쪽의 설정과 가바너쪽의 설정이 맞지 않으면 정상적으로 동작하지 않습니다.

참조

*사양 · 규격은 예고없이 변경되는 경우가 있습니다.

사양

송신기 T18SZ

(비행기/헬기/글라이더/멀티콥터용 송신기)

조작방법:

2스틱, 18채널, 쌍방향통신

송신주파수: 2.4GHz

통신방법: FASSTest/FASST/T-FHSS Air/S-FHSS절환

사용전원: 6.6V리튬페라이트 FT2F2100B V2

수신기 R7008SB(R7008SB세트의 경우)

쌍방향통신대응, FASSTest02.4GHz방식 S.SUB/S.BUS2수신기

안테나: 다이버시티방식

사용전압: 3.7~7.4V(사용가능전압범위:3.5~8.4V)

* BEC전원을 사용하는 경우, 용량이 사용중인 서보의 조건에 맞을 필요가 있습니다. 또 건전지는 사용하지 말아주시시오. 오동작의 원인이 됩니다.

사이즈: 24.9 x 47.3 x 14.3mm

중량: 10.9g

수신기 R7003SB(R7003SB세트의 경우)

쌍방향통신대응, FASSTest02.4GHz방식 S.SUB/S.BUS2수신기

안테나: 다이버시티방식

사용전압: 3.7~7.4V(사용가능전압범위:3.5~8.4V)

* BEC전원을 사용하는 경우, 용량이 사용중인 서보의 조건에 맞을 필요가 있습니다. 또 건전지는 사용하지 말아주시시오. 오동작의 원인이 됩니다.

사이즈: 22.5 x 37.4 x 9.3mm

중량: 7.2g

옵션파트(별매)

별매의 옵션파트로서는 다음과 같은것들이 준비되어 있습니다. 자세한것은 당사카타로그를 참조해주시시오.

●전지&충전기

(품명)

송신기용니켈수소전지 HT5F1800B

송신기용리튬페라이트전지 FT2F2100BV2

수신기용리튬페라이트전지FR2F1800, FR2F800

전용충전기 HBC-3A(4) 니켈수소용

전용충전기 LBC-4E5 리튬페라이트용

●트레이너코드

[대응기종과 트레이너코드에 대해서]

T18SZ송신기를 트레이너기능의 지도자쪽에서사용하는 경우, 생도쪽의 기종에 따라 사용하는 트레이너코드가 다릅니다. 하기표를 참조해주시시오.

지도자쪽	생도쪽	대응트레이너코드
T18SZ	T4EX, T6EX, T7C, T9C	T18SZ 전용트레이너코드
	T12Z, T14MZ, FX-40	FF9 용 트레이너코드 (FF9 ⇄ FF9)
	T4V	FF9 용 트레이너코드 (FF9 ⇄ DIN)
	T6X, T7U, T8U, T9Z 는 비대응	
T18SZ 이외	T18SZ	FF9 용 트레이너코드 (FF9 ⇄ FF9) 또는 FF9 용 트레이너코드 (FF9 ⇄ DIN)

●연장코드

(품명)연장코드 100mm~500mm

디지털서보를 사용하는 경우는 최대전류타입을 사용해주십시오.

●전자스위치

(품명) ESW-1J(Futaba순정컨넥터)

ESW-1D(Deans Ultra Plug)

●충전스위치

(품명) HSW-J(대전류타입) 또는 SSW-J

●텔레메트리센서

(품명)

SBS-01T/TE(온도센서)

SBS-01A(고도센서)

SBS-01RM(마그네트식회전센서)

SBS-01RO(광학식회전센서)

SBS-01RB(브러시레스모터용 회전센서)

SBS-01G(GPS센서)

SBS-01V(전압센서)

SBS-01S(S.BUS서보센서)

자료

기능설정화면에서 자주 사용하는 조작

여기에서는 기능설정화면에서 자주 사용하는 조작에 대해서 설명합니다. 각 기능의 설정시에 참조하십시오.

플라이트컨디션에 관한 조작

그룹/싱글모드절환(Gr/Sngl)

플라이트컨디션이 복수설정되어 있는 경우, 설정내용을 다른 컨디션에 연동시키던가(그룹모드) 또는 독립시키는(싱글모드)지를 선택할수 있습니다. 각설정화면상의 [Gr]의 항목에서 모드를 변경할수 있습니다.

[그룹/싱글모드의 절환]

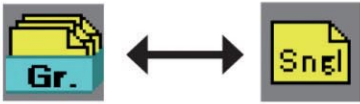

(그림은 한가지 예입니다)

- 설정화면상의 [Gr],[Sngl]을 터치하면 절환합니다.

- 그룹모드(Gr)
 

모든 컨디션에 같은 내용을 설정하고싶을때에 이 모드를 선택합니다.
- 싱글모드 (Sngl)
 

컨디션마다 따로 설정하고싶은 경우에 이 모드를 선택합니다.

컨디션딜레이의 설정

컨디션선택기능(컨디션선택)의 컨디션딜레이기능을 사용하는것으로 컨디션절환시의 서보위치의 급격한 변화와 채널간에서 동작시간에 불균형이 있는 경우등에 발생하는 기체의 불필요한 거동을 억제할수 있습니다.

절환하는 컨디션으로 딜레이기능이 설정되어 있는 경우에, 관련하는 평선은 그 설정량에 대응하는 시간을 걸어, 부드럽게 변화합니다.

[설정방법]



- * 컨디션딜레이설정화면에서 설정하고싶은 채널의 [딜레이]의 항목을 터치하여 설정합니다.

- 설정하고싶은 컨디션으로 절환합니다.
- 터치하여 수치입력버튼에서 딜레이량을 설정합니다.
초기치:0
조정범위:0~27(딜레이최대)

- * 조정시, 수치를 길게누르면(1초간) 초기치로 리셋됩니다.

미조정에 관한 조작

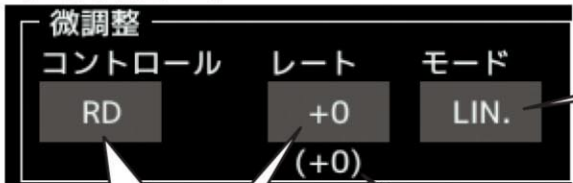

- 동작모드의 선택
*기능에 따라서는 동작모드의 선택은 되지 않습니다.
*동작모드의 의미는 아래의 설명을 읽어 주십시오.

[미조정볼륨의 동작모드]

[LIN]: 볼륨의 센터에서 믹싱미조정량 0%
볼륨을 좌우로 돌리면 믹싱량이 증감됩니다.

[AIL+]: 볼륨의 왼쪽끝 또는 오른쪽끝에서 믹싱미조정량 0%.
볼륨을 돌리면 믹싱량이 늘어납니다.

[AIL-]: [AIL]의 좌우 대칭 동작

[STM]: 볼륨, 뉴트럴에서 미조정량 0%. 좌우로 돌리면 믹싱량이 증가합니다.



LIN. ATL+ ATL- SYM.

미조정 설정

믹싱기능에 따라서는 이 미조정 설정이 가능합니다. 화면입력을 프러스로 하고 미리 설정한 볼륨등으로 믹싱량의 미조정을 하는 것이 가능합니다.

미조정볼륨의 동작모드와 레이트를 설정할수 있습니다. (동작모드는 앞페이지의 설명을 참조)

[설정방법]

(볼륨의 선택)

1. 미조정 [-]의 항목을 터치합니다.
* 볼륨등의 선택화면이 표시됩니다.
* 점멸표시는 현재설정되어 있는 볼륨등을 표시합니다.
2. 터치하여 설정하고싶은 볼륨 등을 선택합니다.

(동작모드의 변경)

1. [터치모드] 항목을 터치하여 설정 원하는 동작모드("LIN", "ATL-"또는 "SYM")로 전환합니다.

(속도모드의 변경)

1. [수치]의 항목을 터치하여 수치입력버튼을 표시합니다.
2. 터치하여 레이트를 조정합니다.
초기치:0%
조정범위:-100~+100%

* 조정시, 수치를 길게누르면(1초간) 초기치로 리셋됩니다.

서보스피드에 관한 조작

서보스피드의 설정

각평선조작시(플라이트컨디션의 전환시를 포함)의 서보동작스피드를 조정할수 있습니다. 설정한 스피드량에 대응하는 일정의 스피드로 부드럽게 동작합니다. 조작시(인쪽)과 리턴시(아웃쪽)의 스피드를 개별로 설정할수 있습니다.

설정하는 평선에 따라 동작모드를 전환하여 사용합니다.

"대칭 모드": 에일런 등의 뉴트럴을 중심으로 조작하는 평선의 경우에 사용하는 모드.

"리니어 모드":스로틀과 스위치체널등과같이 조작위치를 유지하는 평선의 경우에 사용하는 모드.

[설정방법]



(그림은 한가지 예입니다.)

(동작모드의 변경)

1. [모드]를 터치하고 설정하는 평선에 대응하는 동작모드("대칭" 또는 "리니어")로 전환합니다.

(스피드의 조정)

1. 설정하고싶은 방향(인 또는 아웃)의 항목을 터치하고 수치입력버튼을 표시합니다.

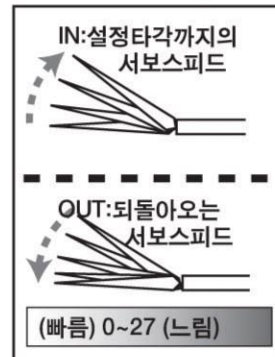

2. 터치하여 스피드량을 설정합니다.
초기치:0
조정범위:0~27(딜레이최대)

(빠름) 0~27 (느림)

* 조정시, 수치를 길게누르면(1초간) 초기치로 리셋됩니다.

커브설정조작

AFR기능과 각믹싱기능에서 사용되는 커브의 설정절차에 대해 설명합니다.

커브타입의 선택

3종류의 커브(EXP1/EXP2/포인트)중에서 선택할수 있습니다.

커브타입의 선택

- 터치하여 사용하고싶은 커브타입을 표시시킵니다.
* 커브타입이 표시됩니다.
- 희망하는 타입을 터치하면 커브타입이 변경됩니다.
(변경을 중지하는 경우는"아니오"를 터치합니다.
[EXP1]:EXP1타입
[EXP2]:EXP2타입
[포인트]:포인트커브
* 포인트커브는 기능에 의해 최대포인트수가 달라집니다.(17포인트 또는 11포인트)

커브타입별 설정방법

상기의 방법으로 커브타입을 선택하면 화면에 커브타입에 대응하는 조정항목이 나타납니다. 각각 하기의 방법으로 커브를 설정해주시시오.

● EXP1/EXP2커브의 조정

(EXP1커브)



EXP1커브는 에일런, 엘리베이터,러더등의 초동의 움직임을 부드럽게 하기위해 사용하면 효과가 있습니다.

(EXP2커브)



EXP1커브는 엔진컨트롤시의 스로틀스피드등에 사용하면 효과가 있습니다.

*커브좌우의 레이트([레이트A], [레이트B])와 EXP커브레이트([EXP A], [EXP B])를 개별로 조정할수 있습니다. (EXP2의 경우는 [EXP])

*Eh 커브를 상하방향으로 평행이동([업셋])할수 있습니다.

[각레이트의 조정]

1. [레이트A], [레이트B], [EXP A], [EXP B]의 설정항목을 터치하고 수치입력버튼을 표시합니다.

2. 터치하여 레이트를 설정합니다.

초기치:+100.0%(레이트), +0.0%(EXP 레이트)

*초기치는 기능에 따라 다릅니다.

조정범위: -200.0~+200.0%(레이트)

-100.0~+100.0%(EXP레이트)

[커브를 상하방향으로 평행이동하는 경우]

1. 1. [업셋]의 설정항목을 터치하고 수치입력버튼을 표시합니다.

2. 터치하고 커브를 상하방향으로 이동합니다.

초기치:+0.0%

*수치를 길게누르면(1초간) 초기치로 리셋됩니다.

● 포인트커브의 조정

(포인트)



최대 17포인트(또는 최대11포인트)까지 커브를 사용할수 있습니다.

* 단 17포인트커브의 경우, 초기설정으로 9포인트가 표시되어 있습니다.

* 설정포인트의 증감이 가능

[각포인트의 레이트조정방법]

1. [포인트]를 터치합니다.



2. [포인트]를 터치하여 레이트를 설정하고싶은 포인트를 선택합니다.

* 커브위에서 이동하는 적색■표시가 선택포인트입니다.



단 적색□표시는 현재 삭제되어 있는 포인트이므로 입력할수 없습니다.



3. [레이트]를 터치합니다.

4. 선택포인트의 레이트를 설정합니다.

(상기2~4항을 반복하여 커브를 설정합니다.)

[포인트의 추가/삭제방법]

* 상기의 커브설정모드의 상태에서 조작을 합니다.

1. [포인트]의 항목을 터치하여 추가(또는 삭제)하고 싶은 포인트로 이동합니다.

2. [추가/삭제]하면 그 위치에 포인트가 추가(또는 삭제)됩니다.

[커브를 상하방향으로 평행이동하는 경우]

1. 커브설정모드의 상태에서 조작을 합니다.

2. [포인트]의 항목을 터치하여 추가(또는 삭제)하고 싶은 포인트로 이동합니다.

[추가/삭제]하면 그 위치에 포인트가 추가(또는 삭제)됩니다.

스위치선택방법

T18SZ에 탑재되어 있는 여러 기능으로 스위치선택이 가능합니다. 스위치(스틱, 트림레버, 볼륨류)를 스위치로서 사용하는 경우도 포함)의 설정방법은 모든기능에서 공통입니다.

스위치의 선택

믹싱기능등에서 스위치를 선택하는 경우, 하기의 선택화면이 표시됩니다.

(하드웨어선택화면에)

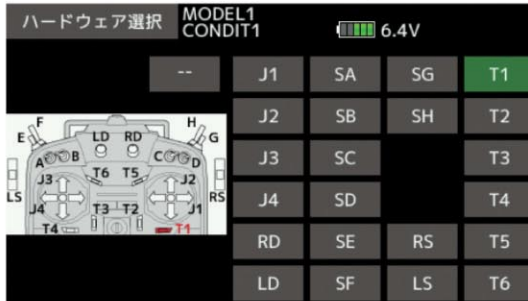

(스위치의 선택방법)

1. 하드웨어선택화면에서 선택하고싶은 스위치를 터치합니다.
 2. 리스트에 있는 [ON/OFF]를 터치하면 선택된 스위치의 종류에 따라 각각 하기의 ON/OFF포지션의 설정화면이 나타납니다.
- *스위치를 선택한 경우, ON/OFF포지션의 확인과 설정을 해주십시오.

스위치SA~SH를 선택하는 경우

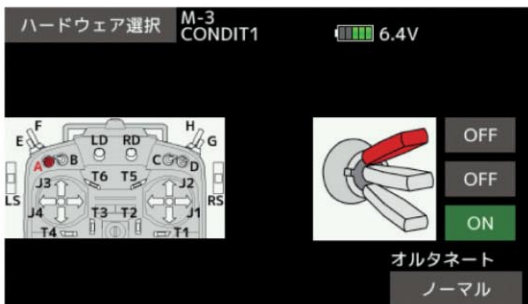

* 각포지션의 ON/OFF설정상태가 표시됩니다.
(ON/OFF포지션의 설정)

1. ON/OFF설정을 변경하고싶은 포지션으로 하고, ON/OFF표시를 전환합니다.

스틱, 트림레버, 볼륨류를 설정하는 경우

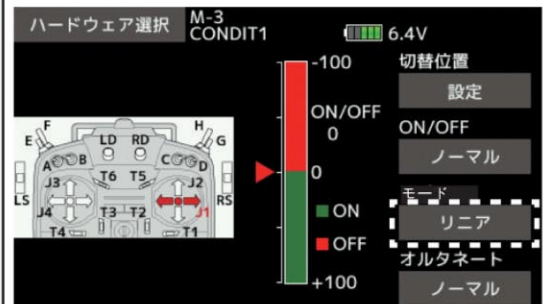

* 스틱등을 스위치로서 사용하는 경우, 하기의 모드를 선택할수 있습니다.

[리니어]: 설정포인트를 기준으로 좌우(상하)를 ON/OFF를 설정하는 모드,
[대칭]: 뉴트럴위치를 기준으로 좌우(상하)가 대칭으로 동작하는 모드

(모드의 선택)

1. [모드]의 항목을 터치하고 [리니어][대칭]을 선택합니다.
- *ON/OFF포인트의 설정은 다음페이지의 방법으로 설정해주십시오.

(올터네이트모드의 설정)

* 기능에 따라 스위치의 동작모드의 변경이 가능합니다.

[노말]: 통상의 스위치동작. [올터네이트]:스위치를 ON쪽으로 조작할?마다 ON/OFF가 서로 전환되는 동작

1. 올터네이트항목을 터치하여 [노말][올터네이트]를 선택합니다.

ON/OFF포인트를 이동하는 경우

ON/OFF의 위치를 이동할수 있습니다. 자유로운 위치에서 ON/OFF가 가능하게 됩니다.

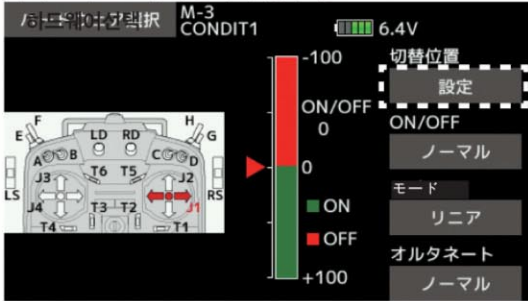

- * 바그래프의 적색위치:OFF의 범위
- * 바그래프의 녹색위치:ON의 범위
- * 스틱등의 조작위치가 화살표로 표시됩니다.

[설정방법]

1. 스위치에 설정한 스틱등을 변경하고싶은 포인트로 조작한 상태에서 [설정]을 터치하면 포인트가 이동합니다.

* 바그래프의 ON/OFF의 범위가 변경됩니다.

로직스위치(컨디션절환만)

컨디션의 절환스위치는 2개의 스위치의 조합으로 ON/OFF할수 있는 로직스위치를 설정할수 있습니다.

- * 조합로직은 AND, OR, EX-OR을 사용할수 있습니다.
- AND:2개의 스위치를 양쪽모두 온으로 되었을 때 플라이트컨디션이 절환됩니다.
- OR:어느한쪽이 온으로 되었을 때 플라이트컨디션이 절환됩니다.
- EX-OR: 2개의 스위치위치가 반대일 때 플라이트컨디션이 절환됩니다.

(스위치모드변경화면)



(로직스위치모드의 선택)

1. [모드]를 터치하고 [로직]표시로 절환합니다.
- * 로직스위치모드로 절환하면 스위치설정이 초기화됩니다.

(로직하드웨어선택화면)



(스위치의 선택)

[스위치A], [스위치B]의 항목에서 로직스위치에 사용하는 2개의 스위치를 선택합니다.
(선택방법은 전페이지의 스위치선택방법을 참조)

(조합로직의 선택)

1. [로직]의 [AND]나 [OR]이나 [EX-OR]을 터치하여 사용하려는 조합로직으로 절환합니다.

업데이트방법

T18SZ는 프로그램을 업데이트할수 있습니다. 프로그램변경이 있으면 Futaba웹사이트 <http://futaba.co.jp>에서 갱신파일을 SD카드에 복사하여 아래절차에 따라 업데이트해주시시오.

업데이트절차

주의: 업데이트중에 배터리의 잔량이 없어지면 업데이트는 실패합니다. 배터리잔량이 50%이하 일때는 충전하고나서 업데이트를 해주시시오.

주의: 업데이트후에도 본체안의 모델데이터는 그대로 사용할수 있지만, 만일을 위해 업데이트전에 모델데이터의 백업을 해두십시오.

1. 업데이트파일을 Futaba웹사이트에서 다운로드 해주십시오.



2. 다운로드한 업데이트파일(zip압축형식)을 해동합니다. Windows XP이후의 버전에서는 익스플로러에서 열수 있습니다.
3. 업데이트파일(Update폴더)을 SD카드에 복사.



4. 업데이트파일을 넣은 SD카드를 송신기에 꽂습니다.

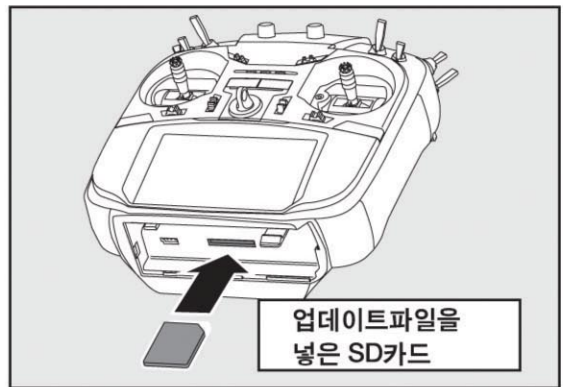

5. HOME/EXIT버튼을 누르면서 송신기의 전원버튼을 누릅니다.

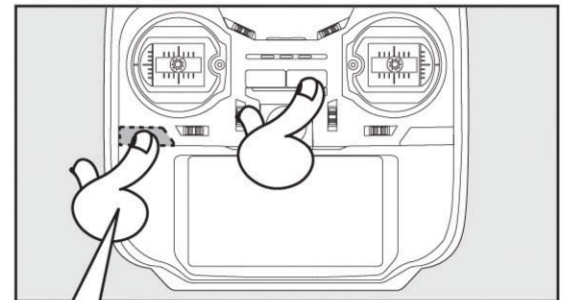

HOME/EXIT을 누르면서 전원ON

6. 업데이트가 시작되고 화면에 진행상황이 표시됩니다. (도중에 전원을 끄지 마십시오)

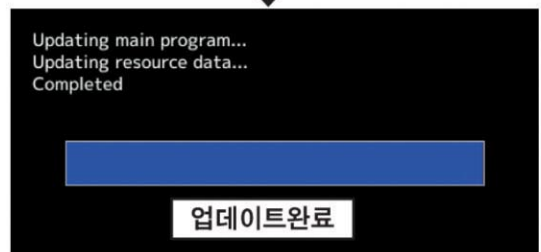
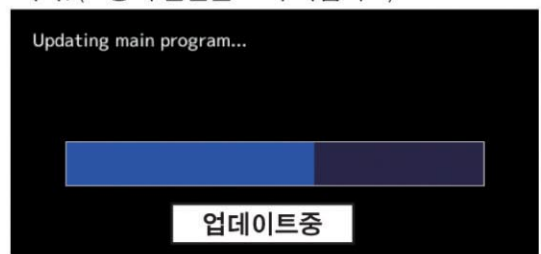

7. 업데이트가 정상적으로 완료된 메시지가 나오면, 전원스위치를 눌러 전원을 OFF로 해주십시오.

8. 시스템메뉴→인포메이션에서 버전을 확인할수 있습니다.

インフォメーション	MODEL1 CONDIT1	6.4V
ユーザーネーム	Futaba Corp.	
表示言語 (Language)	日本語 (Japanese)	
表示単位	メートル法	
バージョン	0.1.319J	
メモリーカード全容量	122MB	
メモリーカード空き容量	121MB	

9. 반드시 동작확인을 하고나서 사용해주시시오.

※ 업데이트중에 이상이 발생하면 하기의 에러메세지가 표시됩니다.

"Low battery."

배터리 잔량이 적기 때문에 업데이트를 중단합니다. 배터리를 충전 한 후 다시 업데이트를 수행하십시오.

"Update file not found."

업데이트 파일을 찾을 수 없습니다. SD 카드에 제대로 "FUTABA"파일이 복사되어 있는지 확인 바랍니다.

"Broken file."

업데이트 파일이 손상되었거나, 다른 기종 용 업데이트 파일입니다.

"Write error."

쓰기 오류입니다. 여러 번 발생하면 서비스 검사를 의뢰하십시오.

업데이트주의 사항



업데이트 중에는 **절대로 배터리 또는 SD 카드를 분리하지 마십시오. 송신기가 손상 될 수 있습니다.**

업데이트에 실패한 경우 복구 방법

어떤 이유로 업데이트에 실패하면, 송신기가 부팅되지 않을 수 있습니다.

이 경우 다음 단계에서 다시 송신기를 업데이트하고 바랍니다.

1. 배터리를 분리합니다.
2. 업데이트 파일을 넣은 SD 카드를 송신기에 차이 연결합니다. HOME / EXIT 버튼을 누른 상태에서 배터리를 장착합니다.
3. 업데이트가 시작됩니다.
4. 위의 단계를 가도 송신기가 시작되지 않거나 업데이트에 실패하는 경우는 수리를 의뢰하십시오.

※ T18SZ 다른 기종의 송신기 모델 데이터를 복사 등으로 사용할 수 없습니다.

강제 초기화

만일 모델 데이터가 손상 설정할 수없는 경우 다음 방법으로 현재의 모델 데이터가 초기화가 가능합니다.

초기화 단계

주의 : 데이터 손상시 이외 사용하지 마십시오.

1. 전원 OFF 상태에서 HOME / EXIT 버튼과 U.MENU/ MON 버튼을 동시에 누른 상태에서 송신기 전원을 ON 합니다.
2. 경고 **현재의 모델 데이터를 초기화합니다. 하시겠습니까?** 듣고 있습니다.
3. 예를 터치하면 초기화되어 전원이 OFF 됩니다. 현재의 모델 데이터가 초기화됩니다 때문에 다시 시작 설정하여 충분히 테스트 한 후 사용하십시오.
4. 아니오를 터치하면 현재의 상태 전원이 OFF 됩니다.

[경고]현재의 모델데이터를 초기화합니다. 실행합니까?

예

아니오

● 백업에러

"THE BACKUP ERROR OCCURRED."

"DATA IS INITIALIZED."

"PLEASE TURN OFF THE POWER SWITCH."

상황:전원OFF시의 내부처리가 종료되기전에 전지를 ? 거나, 또 어떤이유로 설정데이터가 파손되어버린 경우. 약5초간상기의 메시지가 표시된후, 사용중의 모델데이터는 강제적으로 초기화됩니다.

처치:사용중의 모델데이터가 파손되거나, 보정데이터 등의 시스템데이터가 파손되어 있는 경우가 있습니다. 그대로 사용하지말고, 당사RC커스터머서비스에 정검을 의뢰해주시시오.

수리를 의뢰할때

수리를 의뢰하기전에 다시한번 취급설명서를 읽고, 체크한후에 이상이 있을때에는 다음과 같은 요령을 수리를 의뢰해주시시오.

〈문의처〉

Futaba RC커스터머서비스까지 수리를 의뢰해 주십시오.

〈수리시에 필요한 정보〉

트러블의 내용과 상황을 되도록 상세히 적어서 수리품과 함께 보내주시시오

- 증상(트러블시의 상황포함)
- 사용프로포(송신기, 수신기, 서보모델번호)
- 탑재기체(기체명, 탑재상황)
- 보내는 수리품의 모델번호와 개수
- 주소, 성명, 연락처

〈보증내용〉

세트에 첨부된 보증서를 참조해주시시오. 보증서의 범위내에서 수리를 하는 경우는 수리품과 함께 보증서를 보내주시시오.

본제품에 관한 질문, 상담은 Futaba RC 커스터머서비스에 문의해주시시오.

RC커스터머 서비스
